

# ARCAM SOLO *movie/music*

Handbook Solo movie/music

Manuel Solo movie/music

Handbuch Solo movie/music

Handleiding Solo film/muziek

Manual Solo movie/music

Руководство Solo movie/music

Manuale Solo movie/music

手册 Solo movie/music

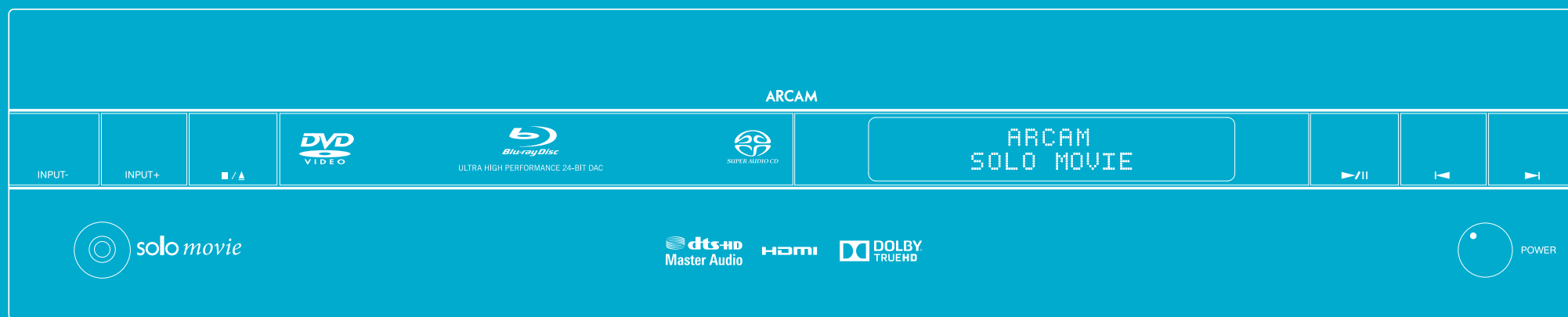



# ARCAM SOLO *movie/music*

English

## Handbook Solo movie / music

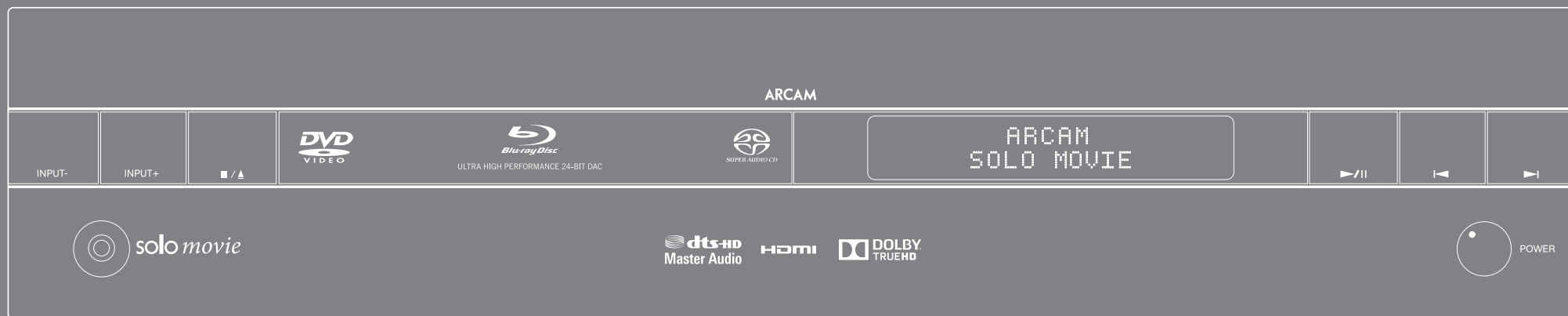

# welcome...

*... and thank you for purchasing the Arcam Solo movie/music.*

*Arcam has been producing specialist audio equipment of remarkable quality for over three decades and the new Solo movie/music is the latest in a long line of award winning Hi-Fi and home cinema products.*

*We hope that the care and effort we have put into building this product will be amply demonstrated in its superior performance and reliability, ensuring that you enjoy many years of ownership.*

*This handbook is a guide to installing and using the Solo movie/music. Use the contents list on the next page to guide you to the section of interest.*

*We hope that your Solo movie/music will give you years of trouble-free operation. In the unlikely event of any fault, or if you simply require further information about Arcam products, our network of dealers will be happy to help you. Further information can also be found on the Arcam website at [www.arcam.co.uk](http://www.arcam.co.uk).*

**The Solo movie/music development team.**

# contents

safety	E-4
before you begin...	E-6
overview	E-7
front panel	E-8
top panel	E-9
rear panel	E-10
audio/video connections	E-11
other connections	E-13
antenna connectors	E-14
speakers	E-15
disc & file formats	E-16
basic operation	E-17
remote control	E-18
customising the remote	E-22
playing a disc	E-25
network/usb operation	E-26
listening to radio	E-27
settings menu	E-28
troubleshooting	E-34
technical specifications	E-36
product guarantee	E-38
trademarks	E-39

# safety

## Important safety instructions

### 1. Read these instructions

All the safety and operating instructions should be read before this product is operated.

### 2. Keep these instructions

The safety and operating instructions should be retained for future reference.

### 3. Heed all warnings

All warnings on the appliance and in the operating instructions should be adhered to.

### 4. Follow all instructions

All operating and use instructions should be followed.

### 5. Do not use this apparatus near water

The appliance should not be used near water or moisture – for example, in a wet basement or near a swimming pool.

### 6. Clean only with dry cloth.

### 7. Do not block any ventilation openings. Install in accordance with the manufacturer's instructions.

### 8. Do not install near any heat sources such as radiators, heat registers, stoves, or other apparatus (including amplifiers) that produce heat.

9. Do not defeat the safety purpose of the polarized or grounding-type plug. A polarized plug has two blades with one wider than the other. A grounding type plug has two blades and a third grounding prong. The wide blade or the third prong are provided for your safety. If the provided plug does not fit into your outlet, consult an electrician for replacement of the obsolete outlet.

10. Protect the power cord from being walked on or pinched particularly at plugs, convenience receptacles, and the point where they exit from the apparatus.

11. Only use attachments/accessories specified by the manufacturer.

12. Use only with the cart, stand, tripod, bracket, or table specified by the manufacturer, or sold with the apparatus. When a cart is used, use caution when moving the cart/apparatus combination to avoid injury from tip-over.

13. Unplug this apparatus during lightning storms or when unused for long periods of time.

14. Refer all servicing to qualified service personnel. Servicing is required when the apparatus has been damaged in any way, such as power-supply cord or plug is damaged, liquid has been spilled or objects have fallen into the apparatus, the apparatus has been exposed to rain or moisture, does not operate normally, or has been dropped.

15. Please keep the unit in a well-ventilated environment.

**WARNING: To reduce the risk of fire or electric shock, do not expose this apparatus to rain, moisture, dripping or splashing. Objects filled with liquids, such as vases should not be placed on the apparatus.**

**WARNING: The mains plug or appliance coupler is used as a disconnect device, the disconnect device shall remain readily operable.**

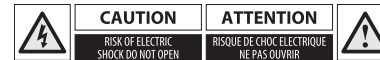

This lightning flash with arrowhead symbol within an equilateral triangle is intended to alert the user to the presence of non-insulated 'dangerous voltage' within the product's enclosure that may be of sufficient magnitude to constitute a risk of electric shock.

**Warning: To reduce the risk of electric shock, do not remove cover (or back) as there are no user-serviceable parts inside. Refer servicing to qualified personnel.**

The exclamation point within an equilateral triangle is intended to alert the user to the presence of important operating and maintenance instructions in the literature accompanying the appliance.



This equipment is a Class II or double insulated electrical appliance. It has been designed in such a way that it does not require a safety connection to electrical earth.



### Correct disposal of this product

This product contains electrical or electronic materials. The presence of these materials may, if not disposed of properly, have potential adverse effects on the environment and human health. Presence of this label on the product means it should not be disposed of as unsorted waste and must be collected separately. As a consumer, you are responsible for ensuring that this product is disposed of properly.

## Safety compliance

This equipment has been designed to meet the IEC/EN 60065 international electrical safety standard. This device complies with Part 15 of the FCC Rules. Operation is subject to the following two conditions: (1) This device may not cause harmful interference, and (2) this device must accept any interference received, including interference that may cause undesired operation.

Use of controls or adjustments or performance of procedures other than those specified herein may result in hazardous radiation exposure.

**CAUTIONS ON INSTALLATION**

For proper heat dispersal, do not install this unit in a confined space, such as a bookcase or similar enclosure.

More than 0.3 m (12 in.) is recommended  
Do not place any other equipment on this unit

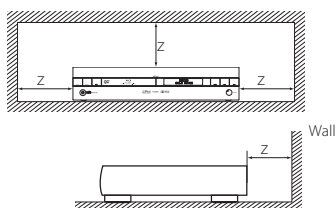
**FCC/IC INFORMATION (FOR US AND CANADA CUSTOMERS)****1. Product**

This product complies with Part 15 of the FCC Rules/ Industry Canada licence-exempt RSS standard(s). Operation is subject to the following two conditions: (1) This device may not cause harmful interference, and (2) this device must accept any interference received, including interference that may cause undesired operation.

*Le présent appareil est conforme aux CNR d'Industrie Canada applicables aux appareils radio exempts de licence. L'exploitation est autorisée aux deux conditions suivantes : (1) l'appareil ne doit pas produire de brouillage, et (2) l'utilisateur de l'appareil doit accepter tout brouillage radioélectrique subi, même si le brouillage est susceptible d'en compromettre le fonctionnement.*

Changes or modifications not expressly approved by the party responsible for compliance could void the user's authority to operate the equipment.

**2. Important notice: do not modify this product**

This product, when installed as indicated in the instructions contained in this manual, meets FCC requirements.

Modification not expressly approved by ARCAM may void your authority, granted by the FCC, to use the product.

**3. Note**

This product has been tested and found to comply with the limits for a Class B digital device, pursuant to Part 15 of the FCC Rules. These limits are designed to provide reasonable protection against harmful interference in a residential installation.

This product generates, uses and can radiate radio frequency energy and, if not installed and used in accordance with the instructions, may cause harmful interference to radio communications. However, there is no guarantee that interference will not occur in a particular installation. If this product does cause harmful interference to radio or television reception, which can be determined by turning

the product OFF and ON, the user is encouraged to try to correct the interference by one or more of the following measures:

- Reorient or relocate the receiving antenna.
- Increase the separation between the equipment and receiver.
- Connect the product into an outlet on a circuit different from that to which the receiver is connected.
- Consult the local retailer authorized to distribute this type of product or an experienced radio/TV technician for help.

**FDA INFORMATION (FOR US CUSTOMERS)**

Complies with 21 CFR 1040.10 and 1040.11 except for deviations pursuant to Laser Notice No. 50, dated June 24, 2007.

This product complies with IEC 60825-1:2007.

**CANADA STATEMENT**

This product contains IC 9088-BLR7601HL.

Operation is subject to the following two conditions:

(1) this product may not cause harmful interference, and (2) this product must accept any interference received, including interference that may cause undesired operation.

This Class B digital apparatus complies with Canada ICES-003.

Under Industry Canada regulations, this radio transmitter may only operate using an antenna of a type and maximum (or lesser) gain approved for the transmitter by Industry Canada. To reduce potential radio interference to other users, the antenna type and its gain should be so chosen that the equivalent isotropically radiated power (e.i.r.p.)

is not more than that necessary for successful communication.

*Conformément à la réglementation d'Industrie Canada, le présent émetteur radio peut fonctionner avec une antenne d'un type et d'un gain maximal (ou inférieur) approuvé pour l'émetteur par Industrie Canada. Dans le but de réduire les risques de brouillage radioélectrique à l'intention des autres utilisateurs, il faut choisir le type d'antenne et son gain de sorte que la puissance isotrope rayonnée équivalente (p.i.r.e.) ne dépasse pas l'intensité nécessaire à l'établissement d'une communication satisfaisante.*

**MPE Reminding**

To satisfy FCC / IC RF exposure requirements, a separation distance of 20 cm or more should be maintained between the antenna of this device and persons during device operation. To ensure compliance, operations at closer than this distance is not recommended.

*Les antennes installées doivent être situées de façon à ce que la population ne puisse y être exposée à une distance de moins de 20 cm. Installer les antennes de façon à ce que le personnel ne puisse approcher à 20 cm ou moins de la position centrale de l'antenne. La FCC des états-unis stipule que cet appareil doit être en tout temps éloigné d'au moins 20 cm des personnes pendant son fonctionnement.*

**SAFETY INFORMATION (FOR EUROPEAN CUSTOMERS)**

- Avoid high temperatures. Allow for sufficient heat dispersion when installed in a rack
- Handle the power cord carefully. Hold the plug when unplugging the cord
- Keep the unit free from moisture, water, and dust
- Unplug the power cord when not using the unit for long periods of time

- Do not obstruct the ventilation holes
- Do not let foreign objects into the unit
- Do not let insecticides, benzene, and thinner come in contact with the unit.
- Never disassemble or modify the unit in any way
- Ventilation should not be impeded by covering the ventilation openings with items, such as newspapers, tablecloths or curtains
- Naked flame sources such as lighted candles should not be placed on the unit

- Observe and follow local regulations regarding battery disposal
- Do not expose the unit to dripping or splashing fluids
- Do not place objects filled with liquids, such as vases, on the unit.
- Do not handle the mains cord with wet hands
- When the switch is in the OFF position, the equipment is not completely switched off from MAINS

- The equipment shall be installed near the power supply so that the power supply is easily accessible

**A NOTE ABOUT RECYCLING**

This product's packaging materials are recyclable and can be reused. Please dispose of any materials in accordance with the local recycling regulations. When discarding the unit, comply with local rules or regulations. Batteries should never be thrown away or incinerated but disposed of in accordance with the local regulations concerning battery disposal. This product and the supplied accessories, **excluding the batteries**,



constitute the applicable product according to the WEEE directive.

**CORRECT DISPOSAL OF THIS PRODUCT**

These markings indicate that this product should not be disposed with other household waste throughout the EU. To prevent possible harm to the environment or human health from uncontrolled waste disposal and to conserve material resources, this product should be recycled responsibly.

To dispose of your product, please use your local return and collection systems or contact the retailer where the product was purchased.

before you  
begin...

### What's in the box?

- Solo movie/music
- Remote control
- 2 x AAA batteries
- DAB/FM antenna
- Bluetooth antenna
- Wi-Fi antenna
- User manual
- Registration card
- Power cord

### Placing the unit

- Place the unit on a level, firm surface, avoiding direct sunlight and sources of heat or damp.
- Do not place the unit on top of a power amplifier or other source of heat.
- Do not place the unit in an enclosed space such as a bookcase or closed cabinet unless there is good provision for ventilation. The product is designed to run warm during normal operation.
- Do not place any other component or item on top of the unit as this may obstruct airflow around the heat-sink, causing the product to run hot. (The unit placed on top of the amplifier would also become hot.)
- Make sure the remote-control receiver to the left of the front panel display is unobstructed, otherwise this will impair the use of the remote-control.
- Do not place your record deck on top of this unit. Record decks are very sensitive to the noise generated by mains power supplies which will be heard as a background 'hum' if the record deck is too close.
- The normal function of the unit may be disturbed by strong electromagnetic interference. If this occurs, simply reset the unit with the power button, or move the unit to another location.

### Power

The amplifier is supplied with a moulded mains plug already fitted to the lead. Check that the plug supplied fits your supply – should you require a new mains lead, please contact your Arcam dealer. If your mains supply voltage or mains plug is different, please contact your Arcam dealer immediately. The Solo can be switched for operation between 220–240V (switch position 230V) and 110–120V (switch position 115V).

#### NOTE

Ensure that the Solo is switched off and the power lead removed before changing the position of the voltage range switch. Also ensure that this selector switch is set to the appropriate voltage for your region.

Push the IEC plug end of the power cable into the socket on the back of the unit, making sure that it is pushed in firmly. Plug the other end of the cable into your mains socket and, if necessary, switch the socket on. The unit can be turned on using the **POWER** switch on the front panel. While switched on, the power button LED will glow green.

### Standby power

The Solo can be switched into standby mode using the  $\odot$  button on the remote control. While in standby mode the power button LED will glow red and power consumption is less than 0.5 Watts. While in standby mode, it may be possible to hear a slight residual hum coming from the mains transformer inside the amplifier. This is perfectly normal. However, if the unit is to be left unused for an extended period, we recommend that you disconnect it from the mains supply to save power.

### Interconnect cables

We recommend the use of high-quality screened cables that are designed for the particular application. Other cables will have different impedance characteristics that will degrade the performance of your system (for example, do not use cabling intended for video use to carry audio signals). All cables should be kept as short as is practically possible.

It is good practice when connecting your equipment to make sure that the mains power-supply cabling is kept as far away as possible from your audio cables. Failure to do so may result in unwanted noise in the audio signals.

For information on speaker cabling, please refer to "speakers" on page E-15.

### Radio interference

The Solo is an audio/video device containing microprocessors and other digital electronics. Each model has been designed to very high standards of electromagnetic compatibility. This is a Class B product. In a domestic environment this product may cause radio interference, in which case the user may be required to take adequate measures. If the Solo causes interference to radio or television reception (which can be determined by switching the Solo off and on), the following measures should be taken:

- Re-orient the receiving antenna or route the antenna cable of the affected receiver as far as possible from unit and its cabling.
  - Relocate the receiver with respect to the Solo
  - Connect the affected device and the Solo to different mains outlets.
- If the problem persists, please contact your Arcam dealer.

### Laser radiation

**CLASS 1 LASER PRODUCT** If the built-in disc player of the Solo is operated whilst the outer casing is removed, invisible radiation could cause eye damage.



overview

The Solo represents a new dimension in experiencing music and movies. Solo brings the performance normally associated with high fidelity separates to a new audience of style-conscious music and movie lovers. When coupled with Arcam's proprietary decoding techniques, the resulting picture and sound are simply world class.

Arcam developed the world's first DAB radio and the clarity of reception will bring hours of musical enjoyment from the built-in DAB and FM receiver. Arcam has brought all its experience to bear to deliver stunning surround-sound decoding and amplification from high resolution Dolby True HD, DTS Master HD decoding modes. The remote control supplied with the Solo is a back lit 'universal' controller. It is easy to set up and can be used to control a complete system. It can be programmed using a vast internal code library to control set top boxes, TVs and audio/video devices.

**At last an all-in-one home cinema system with a level of performance that will truly bring music and movies to life.**

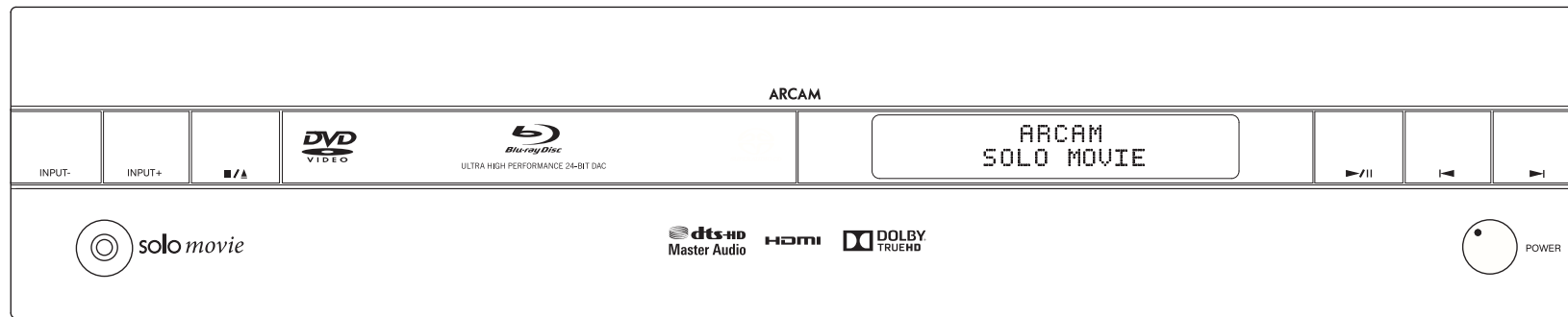

# front panel

## Front panel controls

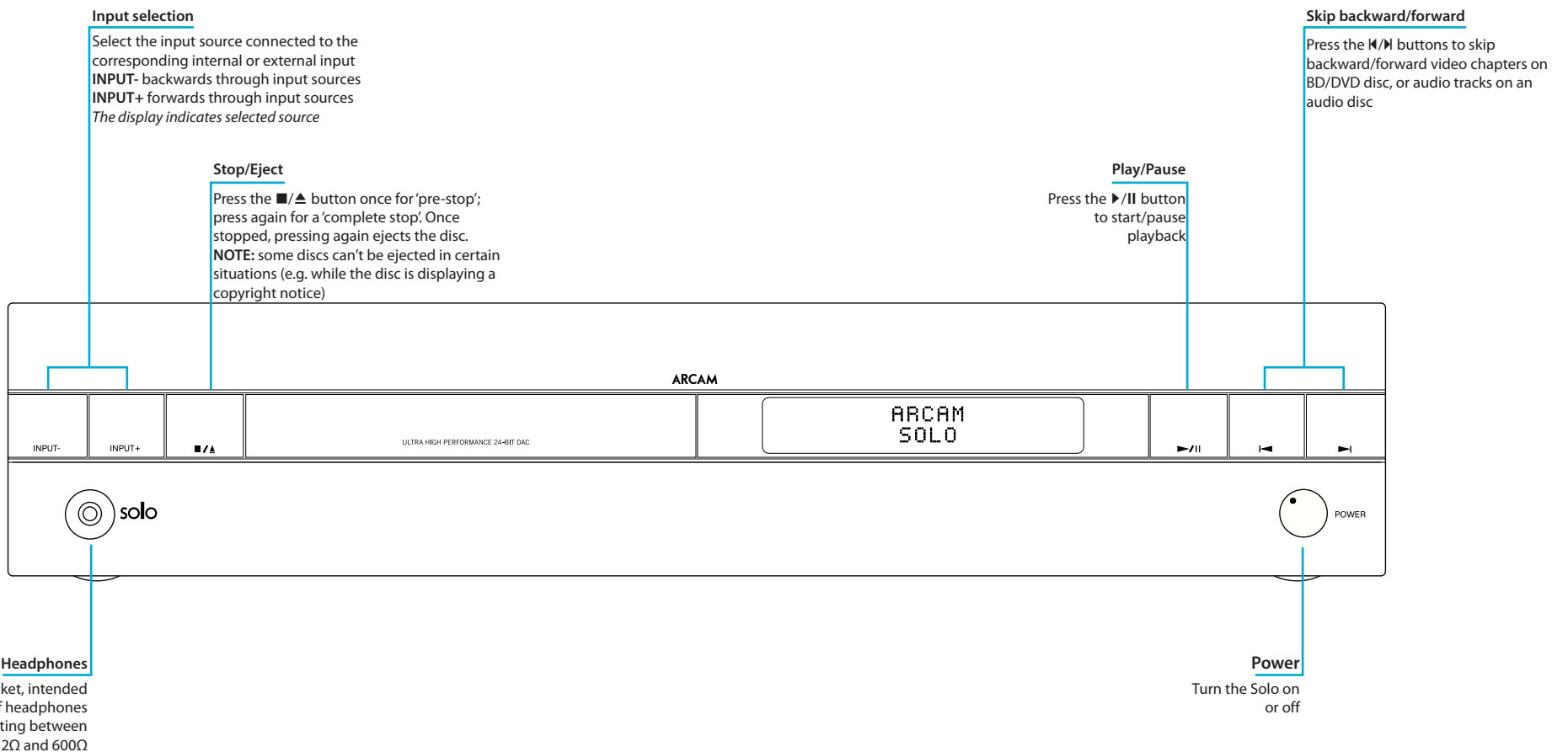

# top panel

## Top panel controls

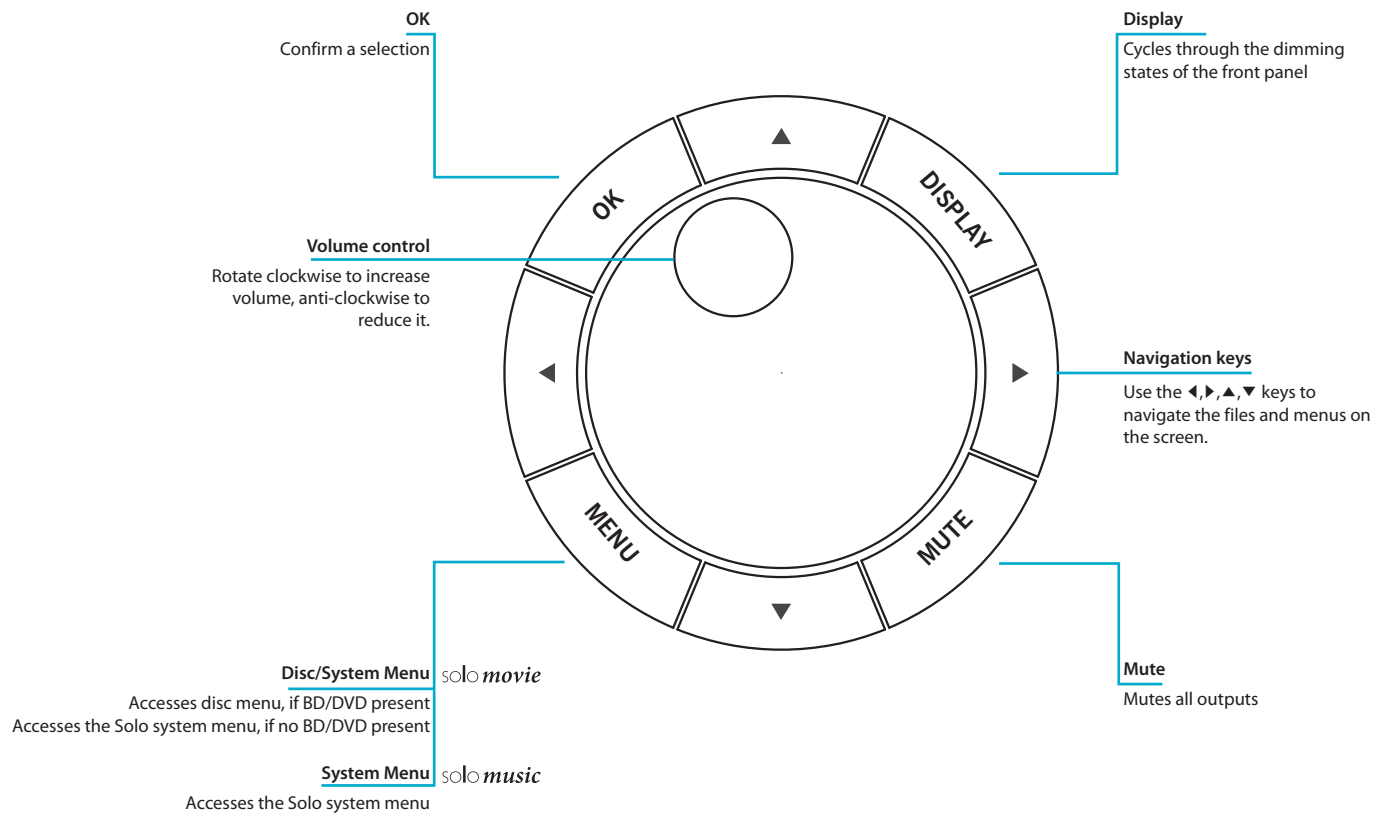

# rear panel

## Rear panel connections

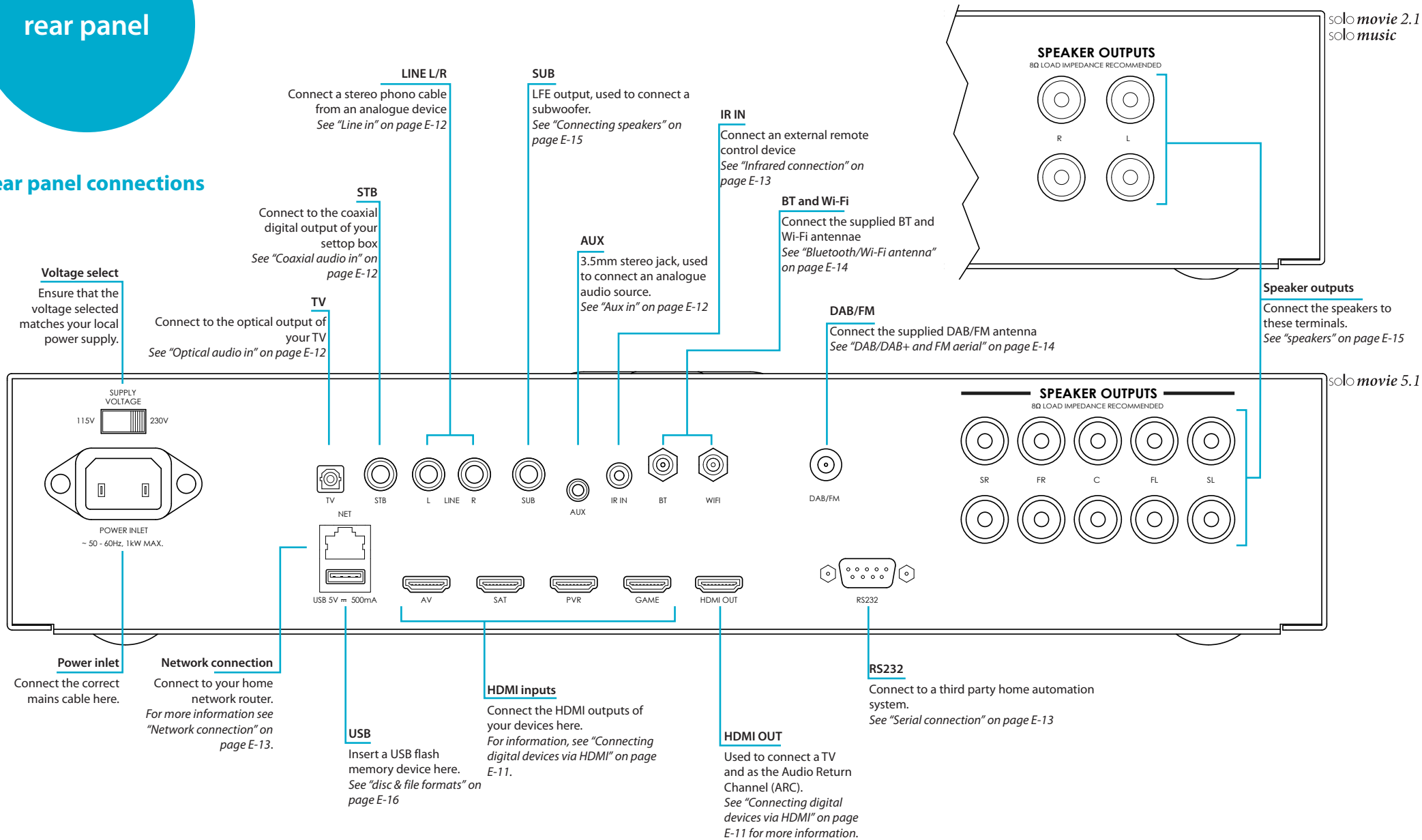

# audio/video connections

## Introduction

Before connecting your Solo to your source components and speakers, please read through the next few pages which will explain all the input and output connectivity that is available. The "speakers" section explains how to connect up your speakers to avoid damage to the amplifier and how to arrange your speakers for best performance.

## General

The inputs are named to make it easier to reference connected devices (e.g. 'AV' or 'SAT'). They all have the same input circuit, so there is no reason why you should not connect a different device to any of the inputs. For example, if you had two games consoles and the AV input was not being used, then the second games console could be connected to the AV input.

## Connecting digital devices via HDMI

Many digital devices including set-top boxes, Blu-ray players, DVD players, games consoles and camcorders can be connected using an HDMI connection. Note that when using this method of connection, the image will be displayed by your TV and the sound will be played through speakers attached to your Solo. No other audio connections are needed.

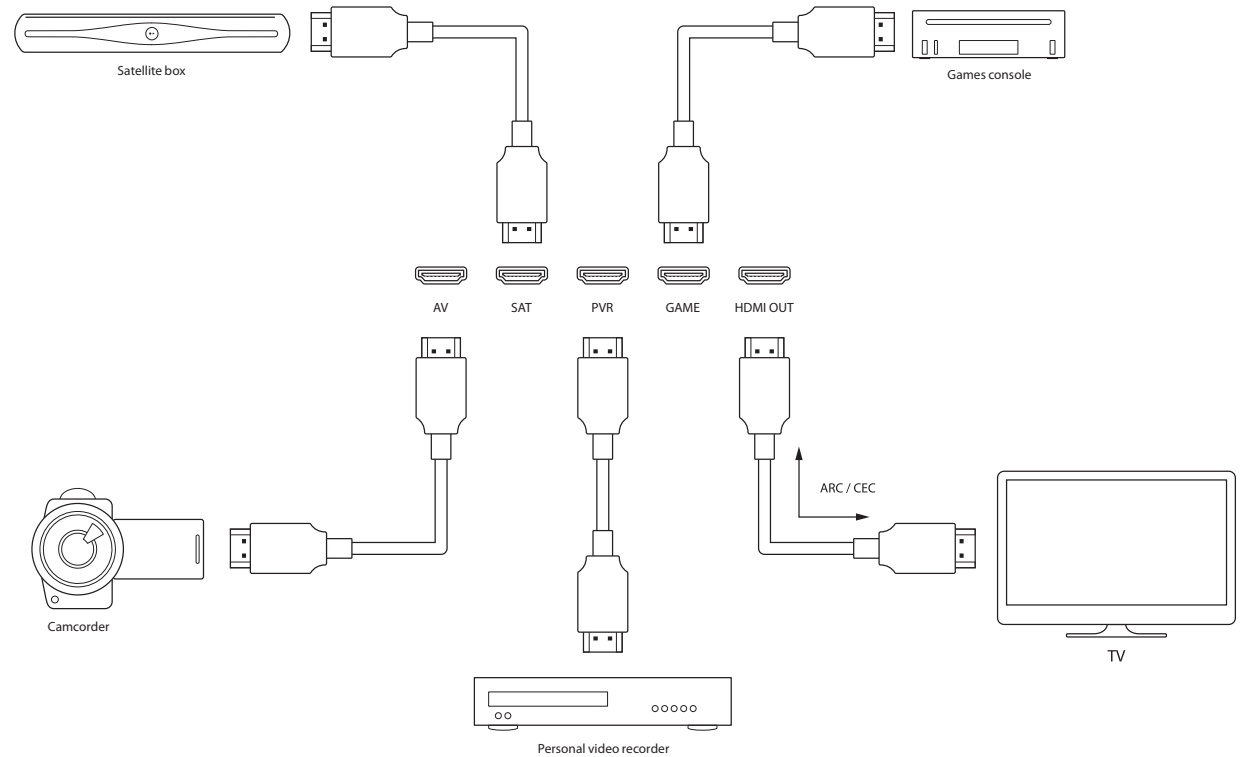

## Digital audio connections

### Optical audio in

If your TV set does not support ARC, connect the optical audio output of the TV to this input

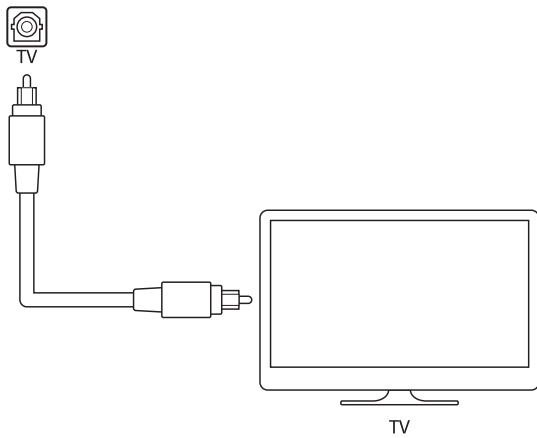

### Coaxial audio in

Connect the coaxial audio output of your set-top box

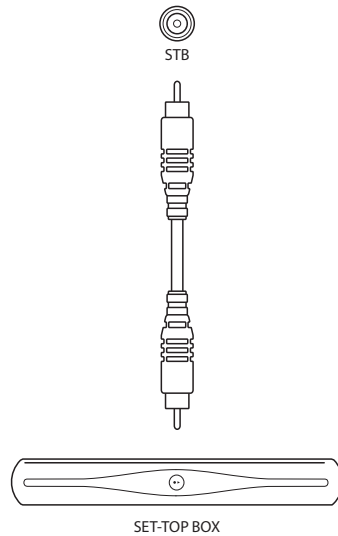

## Analogue audio connections

### Line in

Connect any analogue audio device to these inputs using a RCA stereo phone cable

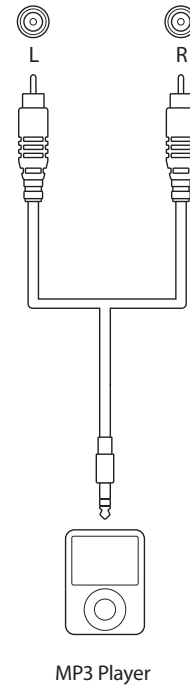

### Aux in

Connect any analogue audio device to the AUX input using a 3.5mm jack lead

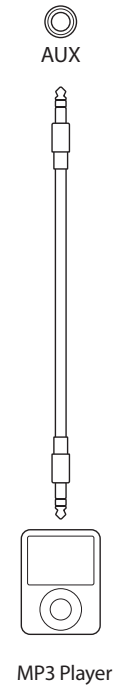

## other connections

### Bluetooth connection

The Solo has built in *Bluetooth* wireless technology for seamless integration with any *Bluetooth* enabled device.

#### Pairing with *Bluetooth* devices

To place the Solo in pairing mode, select the *Bluetooth* input, then press and hold the **OK** key on the remote control. Follow the advice provided in the operation instructions for your *Bluetooth* device. Select **SOLO XXXXXX** (where **XXXXXX** is a unique number assigned to your Solo) from the list of *Bluetooth* devices to complete the pairing. Once the pairing procedure is finished, it does not need to be performed again.

### USB connection

USB memory devices (flash drives) can be used for media playback and are necessary for storage of downloaded BD-Live content. To enjoy BD-Live content, the following specification is recommended:

- Capacity 2GB or more
- Formatted FAT32
- USB2.0 high speed (480Mbps)

The Solo can also play files stored on a USB mass storage device, typically a pen drive, but any USB device that complies with the 'mass storage device' class is compatible. The Solo only supports the direct connection of USB devices and will not support devices connected through a hub. If regular access to the **USB** socket

is required, you may find it convenient to use a USB extension lead; see "disc & file formats" on page E-16 for details of supported file types.

This connection can also be used for software upgrades. Please refer to "USB firmware update" on page E-35 for further details.

### Serial connection

This connector is used with control devices having an RS232 serial port (for example, Crestron and AMX touch-screen controllers).

### Network connection

The Solo can be connected to your network using either a wired or wireless connection.

#### Wireless connection

In order to connect to your Wi-Fi network, the supplied Wi-Fi antenna needs to be connected to the Solo and the unit's wireless settings must be correctly configured. Please refer to "Bluetooth/Wi-Fi antenna" on page E-14, for antenna installation instructions and "Network" on page E-30 for information on setting up the wireless network interface.

#### Wired connection

If an Ethernet cable is connected, the Solo will automatically attempt to connect to your network.

You should use CAT5 cable plugged into the RJ45 socket labelled **NET** on the rear panel.

If your network uses static IP addressing rather than DHCP, you will need to provide IP address, gateway and DNS; see "Network" on page E-30 for information on setting up the network.

### Infrared connection

The infrared input allows the connection of external IR receivers, when the Solo front panel IR receiver is fully or partially obstructed. The tip is the modulated signal, sleeve is ground.

A supplier of infra-red receivers and emitter accessories and systems is Xantech. See [www.xantech.com](http://www.xantech.com) for more information, or ask your Arcam dealer

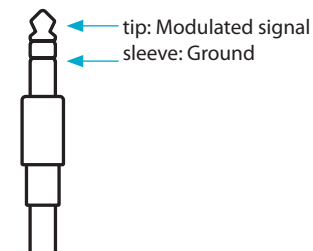

#### NOTE

*The IR input is designed for modulated signals. If the external IR receiver demodulates the IR signal, it will not work. Also the unit does not provide power for external receivers on the IR jack, therefore an external power source will be required.*

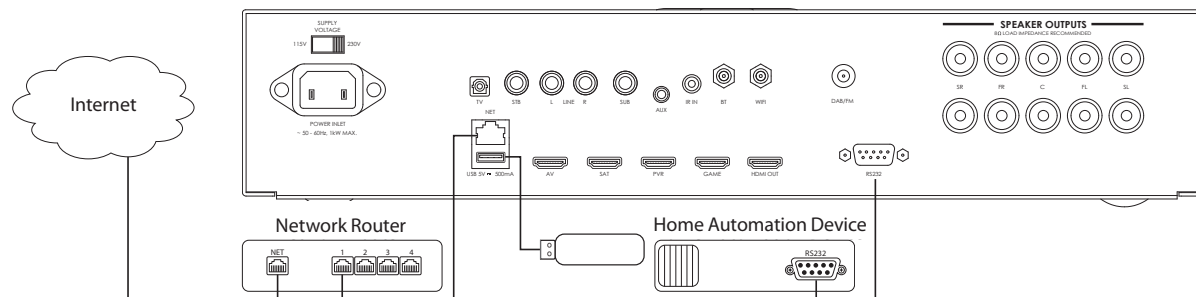

## antenna connectors

### DAB/DAB+ and FM aerial

The Solo is fitted with an FM and a DAB/DAB+ receiver module. The type of aerial you need depends on your listening preferences and the local conditions. Your Solo is capable of superb radio reception, but only if it is receiving a good quality transmission signal.

Try the aerials supplied with your unit. If you are in a medium to strong signal area, these should be adequate for good reception. In areas with poor signal strength, you may require a roof or loft mounted aerial.

Contact your local Arcam dealer or aerial installation experts for advice about local reception conditions.

In strong signal areas, the DAB/DAB+/FM 'T' wire aerial supplied can be used with reasonable results. Mount the aerial as high up as possible on a wall.

In the UK the 'T'-elements need to be positioned vertically for DAB/DAB+ reception since broadcasts are vertically polarised. In other localities, check with your Arcam dealer or try both horizontal and vertical positions for best reception.

Try each usable wall of the room to see which gives best reception and use tacks or adhesive tape to secure the aerial in a 'T' shape, but note that no tacks should come into contact with the internal wire of the aerial.

In weak signal areas, a high-gain, externally-mounted or roof-mounted aerial is desirable in order to receive the highest number of services.

In Band III transmission areas (such as the UK), use a multi-element Yagi aerial with the elements mounted vertically, as the transmissions are vertically polarised. If you are close to more than one transmitter, use an omnidirectional or folded dipole aerial.

If the DAB/DAB+ services in your area are transmitted on L-band, then ask your dealer for advice for the best aerial to use.

### Bluetooth/Wi-Fi antenna

The Solo is supplied with both a *Bluetooth* and *Wi-Fi* antenna.

The two antennae are identical and need to be inserted into the connectors labelled **BT** and **WiFi** located at the rear of the Solo.

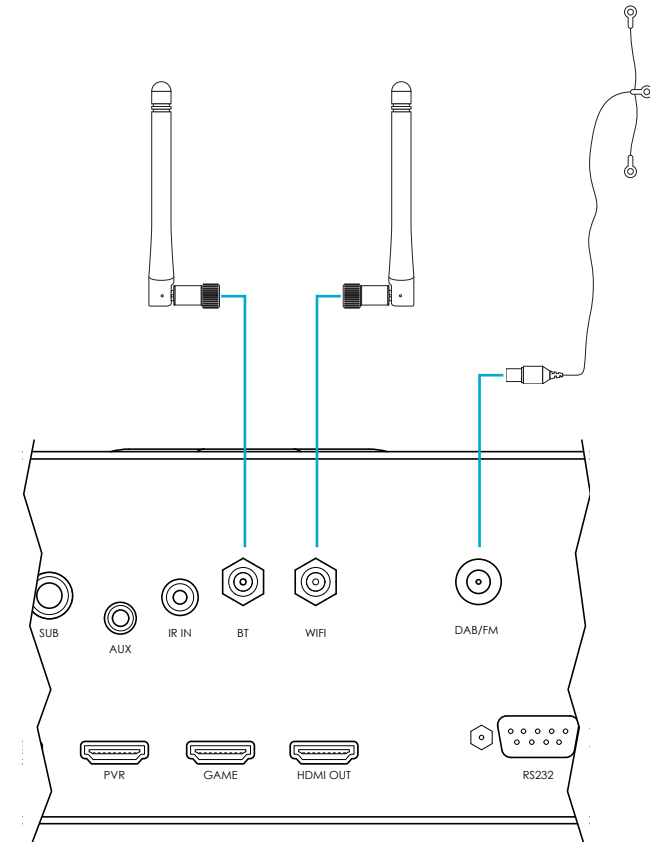



# speakers

## Connecting speakers

The Solo is designed to drive a set of up to five speakers, rated between 4 and 8 ohms. The unit is fitted with speaker terminals that can accept either spade terminals or bare wires.

The speakers are:

- Solo movie: **LS** (Left Surround), **L** (Left), **C** (Centre), **R** (Right) and **RS** (Right Surround).
- Solo music: **L** (Left), **R** (Right)

An active subwoofer may be connected to the **SUB** output. See the diagram on this page for recommended speaker placement.

## Speaker cables

The speakers should be connected to the Solo using good-quality, high-purity, copper cables. Solid core cables, or those with surface-only conductors, are particularly suitable. Bell wire and very cheap speaker cables should be avoided, as they significantly degrade the sound quality.

Connections to the speaker terminals should always be tight, whether using bare wires, spade connectors or “banana” plugs, but do not use tools such as pliers, wrenches or spanners to tighten the connectors as these may cause damage to the terminals.

## Speaker positioning

The advice given here is a general guideline for setting up speakers. Refer to the documentation supplied with your speakers for more precise information. Visit [www.dolby.com](http://www.dolby.com) for useful information on listening-room layouts.

### Room acoustics

Your room’s shape and how it is furnished will affect the sound you hear. For instance, too many bare surfaces may cause a harshness to the sound. Carpets, wall-hangings and curtains can all help. If you have a choice of listening rooms, avoid one that is perfectly square or has one dimension exactly twice another. Such a room can aggravate resonances that colour the sound.

The closer you place a speaker to corners and the intersection of wall and floor or wall and ceiling, the stronger the bass output, which may over-emphasise the bass. Moving a speaker just a few inches can sometimes make a big difference

### Speaker setup

Proper speaker placement is the key to achieving the best home theatre sound (see diagrams). As a rough guide, speakers should be placed on rigid stands about 15cm from the rear wall and at least 60cm from any side wall.

Speakers should never be placed on the floor (unless they are floor-standing speakers), or in corners. Speaker drivers should be at, or a little above, ear level when seated. If possible, centre your seating area between the surround speakers.

Sound will depend on the acoustics of the listening room so experimenting with speaker positioning is very worthwhile.

### Subwoofer

The location of the subwoofer will affect the overall sound quality. Placing it next to a wall or in a corner will often boost efficiency and give a cleaner low bass sound. However, all rooms react differently and we recommend that you experiment with positioning by allowing at least 15cm clearance between the walls and the unit.

### Speaker stands

The more firmly a speaker is held, the better it will sound. We recommend the use of rigid metal stands of 40–60cm height.

Ensure that the stands and/or speakers do not wobble. Properly damped stands that do not ‘ring’ when tapped with a pencil, will bring out the best in a speaker.

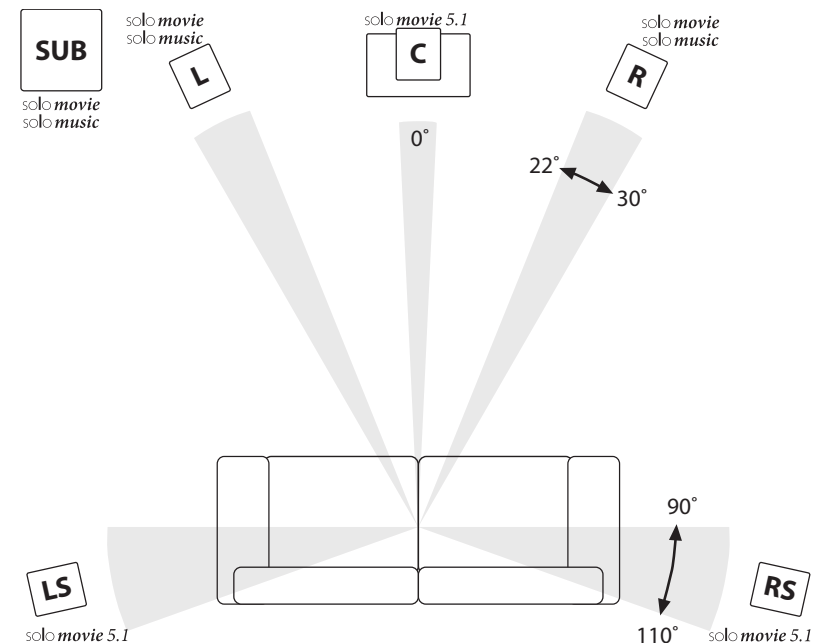

# disc & file formats

## Playable discs

The Solo movie supports the following disc types:



Blu-ray 3D



Blu-ray Disc



DVD-Video



DVD-R



DVD-RW



CD-Audio



CD-R



CD-RW



Super Audio CD

SUPER AUDIO CD

The Solo music supports the following disc types:



CD-Audio



CD-R



CD-RW



Super Audio CD

Playback of the following file formats are supported (over Disc, USB and network) by both Solo movie and Solo music:

- FLAC, up to 24 bit, 192 KHz
- WAV, up to 24 bit, 192 KHz
- AAC, up to 24 bit, 96 KHz
- AIFF, up to 24 bit, 192 KHz
- OGG, up to 24 bit, 192 KHz
- MP3, up to 320 kbps, 48 KHz
- WMA, up to 192 kbps, 48 KHz

## Supported video formats (Solo movie only)

Video file compatibility with your player is limited as follows:

- Maximum resolution size: 1920x1080 (W x H) pixels
- File extensions: .wmv, .avi, .mp4, .mpeg, .mpg, .vob, .mkv (Note: Files encoded by Divx cannot be played on this player)
- Playable Audio format: Dolby Digital, DTS, MP3, WMA, AAC
- Sampling frequency: within 32 to 48kHz (WMA), within 8 to 48kHz (Mp3)
- Bit rate: within 32 to 192kbps (WMA), within 32 to 320kbps (Mp3)
- Not all of the WMA and AAC Audio formats are compatible with your player.
- Blu-ray, DVD, or USB 2.0 are recommended to play back HD WMA movie files.
- Your player does not support files that are recorded with GMC (Global Motion Compensation) or Qpel (Quarter pixel). Those are video encoding techniques in MPEG4 standard, like DivX.

## Region coding (Solo movie only)

Blu-ray disc players and Blu-ray or DVD discs are assigned region codes according to the region in which they are sold. If the region codes do not match, the disc will not play.

Blu-ray Disc region code	Area
A	North America, Central America, South America, Korea, Japan, Taiwan, Hong Kong and South East Asia
B	Europe, Greenland, French territories, Middle East, Africa, Australia and New Zealand
C	India, China, Russia, Central and South Asia
A + B + C	All areas

## Region Selection

Limited by local law regulations, version for North America does not have region selection option.

DVD region code	Area
1	North America
2	Europe, Japan, Middle East, Egypt, South Africa, Greenland
3	Taiwan, Korea, the Philippines, Indonesia, Hong Kong
4	Mexico, South America, Central America, Australia, New Zealand, Pacific Islands, Caribbean
5	Russia, Eastern Europe, India, most of Africa, North Korea, Mongolia
6	China
All	All areas

Symbols indicating disc will play in North America:



Symbols indicating disc will play in Europe:



# basic operation

## Operating your Solo

### Introduction

This section explains the basic operation of the Solo. Note that it may be necessary to configure the Solo correctly for optimum performance. Details regarding system settings can be found in "settings menu" on page E-28.

### Switching on

Switch the unit on by pressing the power button. The status LED glows green when the unit is powered up. If the power button is pressed (or power is removed) whilst in standby, the unit will enter standby mode when power is re-applied.

### Standby



The Solo has a standby mode which can be entered by pressing  on the remote control. When in standby mode, the display is blank and the POWER LED glows red.

If the unit is to be left unused for an extended period, we recommend that you disconnect it from the mains supply to save power.

To switch on from standby, press the  button on the remote control.

### Home screen

Press the  button at any time to display the Solo home screen. The home screen will allow you to access the following:

 disc	Start playing a CD/DVD/BD disc. See "playing a disc" on page E-25.
 my media	Allows you to play multimedia files. See "network/usb operation" on page E-26.
 settings	Access the Solo settings options. See "settings menu" on page E-28.
 source	Allows the selection of various inputs of the Solo

### Selecting a source

To select a particular source, press the **INPUT-** or **INPUT+** buttons on the front panel until that source is shown on the front panel display, or press the corresponding source button on the remote (see "Device mode / Source keys" on page E-19).

The following sources are available:

<b>RADIO</b>	Internal DAB/FM tuner
<b>BT</b>	Internal <i>Bluetooth</i> input
<b>MEDIA</b>	Network input (e.g UPnP devices), USB solid-state device (e.g. pen drive) input
<b>DISC</b>	Internal disc player
<b>AV</b>	Audio-Visual HDMI input
<b>SAT</b>	Satellite HDMI input
<b>PVR</b>	Personal Video Recorder HDMI input
<b>GAME</b>	Game console HDMI input
<b>LINE</b>	Phono jack analogue audio input
<b>AUX</b>	3.5mm analogue audio input
<b>STB</b>	Set Top Box coaxial digital audio input
<b>TV</b>	TV optical audio input

A particular input source can also be selected using the source option from the home screen, as described in the previous section.

### Volume control

The volume can be increased or decreased either by turning the top panel rotary control (see "Top panel controls" on page E-9) or by using the volume control button on the remote control (see "Volume control" on page E-19).

### Headphones

To use headphones with the Solo, plug the headphones into the phones socket on the front panel.

When headphones are plugged into the front panel phones socket, the speaker and sub outputs are muted and the audio will be down-mixed to two channels (2.0).

# remote control

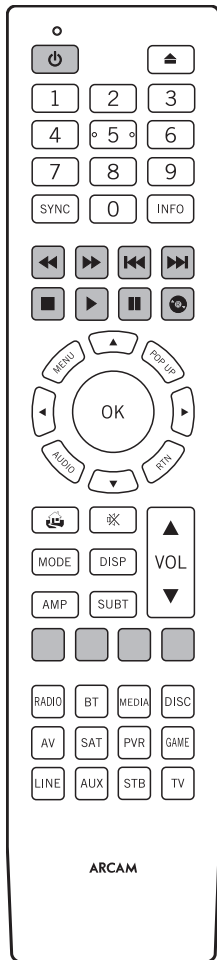

## The Solo universal remote control

The Solo remote is a sophisticated 'universal' backlit remote control that can control up to eight devices. It is pre-programmed for use with the Solo and with its extensive built-in library of codes, it can also be used with thousands of third party audio-visual components, such as TVs, satellite receivers, set-top boxes, PVRs, etc.

The Solo remote is a 'learning' remote, so you can teach it almost any function from an old single-device remote.

### Inserting batteries into the remote control

- Open the battery compartment on the back of the handset, by removing its cover.
- Insert two 'AAA' batteries, as indicated in the battery compartment.
- Place the battery compartment cover back firmly into its locked position with a click.

## Using the remote control

Please keep in mind the following when using the remote control:

- Ensure there are no obstacles between the remote control and the remote sensor on the Solo. The remote has a range of about 7 metres. (If the remote sensor is obscured, the IR remote control input jack on the rear panel is available. Please consult your dealer for further information.)
- Remote operation may become unreliable if strong sunlight or fluorescent light is shining on the remote sensor of the Solo.
- Replace the batteries when you notice a reduction in the operating range of the remote control.

### NOTE

- Incorrect use of batteries can result in hazards such as leakage and bursting.
- Do not mix old and new batteries together.
- Do not use non-identical batteries together – although they may look similar, different batteries may have different voltages.
- Ensure the plus (+) and minus (-) ends of each battery match the direction indicated in the battery compartment.
- Remove batteries from equipment that is not going to be used for a month or more.
- When disposing of used batteries, please comply with governmental or local regulations that apply in your country or area.

### The Solo remote complies with Part 15 of the FCC rules

This equipment has been tested and found to comply with the limits for a class B digital device, pursuant to part 15 of the FCC Rules. These limits are designed to provide a reasonable protection against harmful interference in a residential installation. This equipment generates, uses, and can radiated radio frequency energy and if not installed and used in accordance with the instructions, may cause harmful interference to radio communications. However, there is no guarantee that interference will not occur in a particular installation. If this equipment does cause harmful interference to radio or television reception, which can be determined by turning the equipment off and on, the user is encouraged to try to correct the interference by one or more of the following measures:

- Reorient or relocate the receiving antenna.
- Increase the separation between the equipment and receiver.
- Connect the equipment into an outlet or a circuit different from that to which the receiver is connected.
- Consult the dealer or an experienced radio/TV technician for help.

## Useful information

### Backlight

A backlight comes on for eight seconds whenever a key is pressed. This helps you use the handset in subdued lighting conditions.

### Power LED blinks

Short blinks indicate a valid key press. Multiple short blinks convey information (such as a device code) or signal the beginning and successful completion of a programming sequence. The symbol  is used in the manual to indicate a power LED blink.

### Timeouts and unassigned keys

Time out – After 30 seconds, the remote exits the programming state and returns to normal operation.

Stuck key timeout – After any key is pressed continuously for 30 seconds, the remote control stops sending IR transmission to conserve battery life. The remote control remains off until all keys are released.

Unassigned keys – the remote ignores any unassigned key presses for a particular device mode and does not transmit IR.

### Low voltage indicator

When the batteries are running down, the LED flashes five times whenever you press a button:





If this happens, fit two new AAA alkaline batteries as soon as possible.

### Device mode / Source keys

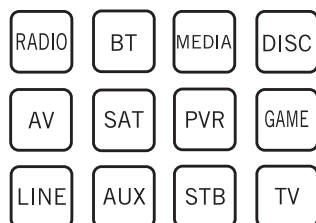
As the remote can control your Solo as well as a range of other equipment, many of the buttons have more than one function depending on the 'device mode' selected on the remote control. The device mode keys (shown below) select the source on the Solo. If one of these keys is pressed briefly, a command is transmitted to change the source on the unit.



<b>RADIO</b>	Internal DAB/FM tuner
<b>BT</b>	Internal <i>Bluetooth</i> input
<b>MEDIA</b>	Network input (e.g UPnP devices), USB solid-state device (e.g. pen drive) input
<b>DISC</b>	Internal disc player
<b>AV</b>	Audio-Visual HDMI input
<b>SAT</b>	Satellite HDMI input
<b>PVR</b>	Personal Video Recorder HDMI input
<b>GAME</b>	Game console HDMI input
<b>LINE</b>	Phono jack analogue audio input
<b>AUX</b>	3.5mm analogue audio input
<b>STB</b>	Set Top Box coaxial digital input
<b>TV</b>	TV optical audio input

Each device mode changes the behaviour of many of the remote keys to control the source device appropriately. For example: in **DISC** mode  plays the previous CD track, but in **AV** mode  issues the TV 'channel down' command.

The remote control remains in the last selected device mode, so it is not necessary to press a device mode key before every command key if all you are doing is playing or skipping tracks on a CD, for example.

### Navigation keys

The navigation keys steer the cursor in setup menus or on-screen menus. They also replicate the navigation functions of original remotes supplied with other home entertainment devices in your system. The **OK** key confirms a setting.

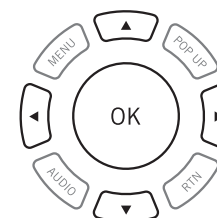

### Volume control



By default, the remote control is set up so that the volume control and mute buttons (**VOL ▲**, **VOL ▼** and **MUTE**) always control the volume of the Solo, regardless of which device mode the remote is currently set for. This is known as volume 'punch through'.

For example, if you are listening to a CD, you will probably have the Solo in **CD** device mode to control the CD player. You can use the volume controls on the remote directly to adjust the volume of the Solo without first having to press the **AMP** key to put the remote into **AMP** device mode. The volume buttons 'punch through' the **CD** device mode on the remote to the **AMP** device mode. Volume 'punch through' can be disabled individually for any device mode if desired.

### Customising the Solo remote

The remote control offers a code learning feature that allows you to copy up to 16 functions from an original remote control onto the remote keypad. For details of this, and other customisation features, see "customising the remote" on page E-22.

## AMP device mode

The **AMP** device mode button configures the remote to control the Solo. Pressing this button does not affect the currently selected input on the Solo.

The functionality of the Solo is context sensitive for the internal sources and is described in the following table.

	Toggles Solo power between standby and powered on.
	Open/close disc tray.
0...9	Searches for and plays the track corresponding to the key pressed when playing a CD.
<b>SYNC</b>	Lipsync. Delays may be introduced into the video signal by video processing which causes a mismatch between the audio and video timing. You will notice this by speech sound being out of synchronization with the lip movements in the video. To compensate for this, you can adjust the lip sync delay. Press the sync button and use the  and  navigation buttons. Press again to exit the lipsync trim menu.
<b>INFO</b>	Info cycles through the information displayed on the lower left portion of the front panel display
	Rewind CD, DVD or BD.
	Fast Forward CD, DVD or BD.
	Skip back to the beginning of the current/previous track on CD, DVD or BD.

	Skip forward to the beginning of the next track on CD, DVD or BD.
	Stop playback on CD, DVD or BD.
	Play content on CD, DVD or BD.
	Pause playback on CD, DVD or BD.
<b>MENU</b>	Disc menu.
<b>POP UP</b>	Activates BD pop up menu, if available.
<b>RTN</b>	Return from menu on BD/DVD menus.
<b>AUDIO</b>	Selects between the available audio tracks on a BD/DVD
	Navigate the files and menus on the screen. <b>OK</b> selects the highlighted file or enters the highlighted menus on the screen - equivalent to 'Enter' or 'Select' on some remote control.
<b>AMP+</b>	Power on from standby
<b>AMP+</b>	Standby from Power on
<b>AMP+</b>	Changes the picture resolution
	Returns navigation to the top level of the menu ('Home').
	Toggles the mute function of the Solo
<b>MODE</b>	Cycles through the available surround and downmix modes

<b>DISP</b>	Cycles through the front panel display's brightness options
	Increase/decrease amplifier volume
<b>AMP</b>	Resets remote to AMP mode
<b>SUBT</b>	Cycles through subtitle options, if available on DVD or BD
<b>RED</b>	Red button for BD
<b>GREEN</b>	Green button for BD
<b>YELLOW</b>	Yellow button for BD
<b>BLUE</b>	Blue button for BD
<b>RADIO</b>	Internal FM/DAB tuner input
<b>BT</b>	Internal <i>Bluetooth</i> input
<b>MEDIA</b>	Network, USB media input
<b>DISC</b>	Internal disc input
<b>AV</b>	AV HDMI input
<b>SAT</b>	Satellite HDMI input
<b>PVR</b>	PVR HDMI input
<b>GAME</b>	Game console HDMI input
<b>LINE</b>	Phono plug analogue input
<b>AUX</b>	3.5mm plug analogue input
<b>STB</b>	STB digital coaxial audio input
<b>TV</b>	TV optical audio output

### Bluetooth commands

The *Bluetooth* audio input is selected by pressing **BT** in **AMP** device mode on the remote control. When connected to an audio streaming device, the keys below are used to navigate music tracks.

	Selects the previous/next track in the current playlist.
	Play current track.
	Pause current track.

### Network media /USB commands

When using the network client, the keys below are used to navigate music files in **AMP** device mode.

	Navigates the files on screen. <b>OK</b> selects/plays the highlighted file.
	Selects the previous/next track in the current playlist.
	Play current track.
	Pause current track.
	Stops playback.
	Returns navigation to the top level of the network client menus ('Home').











## SAT device mode

The **SAT** device mode button selects **SAT** as the source. If configured to work with your satellite receiver, the Solo remote can subsequently control the device.

	Toggles power between standby and on.
0...9	Functions as original remote number key – usually for channel selection.
<b>INFO</b>	Display <b>INFO</b> or <b>OSD</b> (On Screen Display) function, if available.
	Rewind
	Fast forward
	Channel down
	Channel up
	Stop playback
	Play content
	Pause content
	Record
<b>MENU</b>	Menu
	Navigate setup and programme selection menus. <b>OK</b> confirms a selection (equivalent to 'Enter' or 'Select' on some remotes).
	Returns navigation to the top level of the menu ('Home').
<b>RTN</b>	Back
<b>AMP</b>	Resets remote to AMP mode
<b>RED</b>	RED button for Satellite
<b>GREEN</b>	GREEN button for Satellite
<b>YELLOW</b>	YELLOW button for Satellite
<b>BLUE</b>	BLUE button for Satellite

## PVR device mode









The PVR device mode button selects PVR as the source.  
If configured to work with your personal (hard disc) video recorder or similar device, the Solo remote can subsequently control the device.



	Toggles Solo power between standby and powered on
<b>0...9</b>	Functions as original remote number key – usually for channel selection
<b>INFO</b>	Display INFO or OSD (On Screen Display)function, if available
<b>MODE</b>	Selects the Library or Media function
	Rewind
	Fast forward
	Channel down
	Channel up
	Stop playback
	Play content
	Pause content
	Record
<b>MENU</b>	Opens the EPG (Electronic Program Guide) on some satellite and cable set top boxes
	Navigate setup and programme selection menus. <b>OK</b> confirms a selection (equivalent to 'Enter' or 'Select' on some remotes)
	Returns navigation to the top level of the menu ('Home')
<b>AUDIO</b>	Selects the Help function

<b>SUBT</b>	Cycles through subtitle options, if available
<b>AMP</b>	Resets remote to AMP mode
<b>RED</b>	RED button for PVR
<b>GREEN</b>	GREEN button for PVR
<b>YELLOW</b>	YELLOW button for PVR
<b>BLUE</b>	BLUE button for PVR

## STB device mode





The STB device mode button selects STB as the source.  
If configured to work with your set top box decoder or similar device, the Solo remote can subsequently control the device.

	Toggles Solo power between standby and powered on
<b>0...9</b>	Functions as original remote number key – usually for channel selection
<b>INFO</b>	Display INFO or OSD (On Screen Display)function, if available
<b>MODE</b>	Selects the Library or Media function
	Rewind
	Fast forward
	Channel down
	Channel up
	Stop playback
	Play content
	Pause content
	Record

<b>MENU</b>	Opens the EPG (Electronic Program Guide) on some satellite and cable set top boxes
	Navigate setup and programme selection menus. <b>OK</b> confirms a selection (equivalent to 'Enter' or 'Select' on some remotes)
	Returns navigation to the top level of the menu ('Home')
<b>AUDIO</b>	Selects the Help function
<b>SUBT</b>	Cycles through subtitle options, if available
<b>AMP</b>	Resets remote to AMP mode.
<b>RED</b>	RED button for set top box
<b>GREEN</b>	GREEN button for set top box
<b>YELLOW</b>	YELLOW button for set top box
<b>BLUE</b>	BLUE button for set top box

## TV device mode

The TV device mode button configures the Solo remote to control the functions of a television or other display device. Pressing this button also selects TV as the source.

	Toggles power between standby and on. (Some TVs require you to use a number key to turn them on).
<b>0...9</b>	Functions as original remote number key – usually for channel selection
<b>INFO</b>	Display INFO or OSD (On Screen Display)function, if available
	Channel down
	Channel up
<b>INFO</b>	Displays picture information; this function is TV specific.
<b>MENU</b>	Guide
	Navigate setup and programme selection menus. <b>OK</b> confirms a selection (equivalent to 'Enter' or 'Select' on some remotes)
	Returns navigation to the top level of the menu ('Home')
<b>SUBT</b>	Cycles through subtitle options, if available
<b>AMP</b>	Resets remote to AMP mode
<b>RED</b>	RED key for TV
<b>GREEN</b>	GREEN key for TV
<b>YELLOW</b>	YELLOW key for TV
<b>BLUE</b>	BLUE key for TV

## AV, GAME, LINE and AUX device modes

The **AUX**, **AV**, **GAME** and **LINE** device mode buttons select **AUX**, **AV**, **GAME** and **LINE** as the source.

# customising the remote

## NOTE

On the following pages, a single 'blink' of the remote's power LED is indicated by the symbol ✨.

## Code learning

The supplied remote comes with a complete library of pre-programmed codes. After you have set up the remote for your device, you may find that there are one or more functions on your original remote which do not have a place on the keypad. For convenience, the remote offers a Code Learning feature that allows you to copy up to 16 functions from an original remote control onto the remote keypad.

Before you start, make sure that:

- The original remote control is working correctly.
- The remotes are not pointing at your device.
- The remotes have fresh batteries.
- The remotes are not in direct sunlight or under strong fluorescent lights.

## NOTE

Learned functions are mode-dependent. You could assign up to eight different functions to a single key – a separate learned function for each mode.

### Direct code setup (Method 1)

The first method is to program the remote with the 3-digit code number for the device you wish to control – see "device code tables". Make a note of the suggested number or numbers – the most popular code is listed first. Now power on the device.

1. Press the Device key for the product you want to set up, together with the 1 key. Hold down both buttons for three seconds until the LED stays lit.
2. You are now in setup mode, and you can release the buttons.
3. Enter a 3-digit code for the device.
4. If the 3-digit code number you entered is correct for the device, it will turn off. If it doesn't turn off, enter the next code number from your list until the device does turn off.
5. Once you have found the correct code, press the Device key again. The LED blinks three times ✨ ✨ ✨ to confirm that the code has been successfully stored.

### Library search setup (Method 2)

Library search allows you to scan through all the codes contained in the remote's memory. It can take a lot longer than the previous method, so only use this method if:

- Your device does not respond to the remote after you have tried all the codes listed for your brand.
  - Your brand is not listed at all in the Device Code tables.
1. Press the Device key for the product you want to set up, together with the 1 key. Hold down both buttons for three seconds until the LED stays lit.
  2. Point the remote control at the product you wish to control and press the ⬆️ or ⬇️ button on the navigation pad. Each time the ⬆️ or ⬇️ button is pressed, the code counts up (or down) one code number with a signal to power off the device.
  3. Continue pressing the up or down button, in approximately one second intervals, until the device turns off. (DO NOT alternate the up and down button – you need to move in only one direction.)
  4. To store the correct code, press the Device key again. The LED blinks three times ✨ ✨ ✨ to confirm that the code has been successfully stored.

### Learning setup (Method 3)

The third method involves 'teaching' the Arcam remote from the original remote for the device. The two remotes should be facing each other, approximately 10 cm apart.

1. Press the Device key for the product you want to set up, together with the 3 key. Hold down both buttons for three seconds until the LED stays lit.
2. Press the button on the Arcam remote that you want to assign a command to. The LED blinks once ✨ indicating that the remote is ready to learn the command.
3. Press and hold the appropriate key on the other remote until the LED blinks twice ✨ ✨. This indicates the Arcam remote has learned the command from your other remote.
4. Continue learning the commands from your other remote by pressing the next button on the remote and repeating steps 2 and 3.
5. Once the remote has learned all the selected commands, press and hold the Device key you used to enter learning together with the Numeric 3 key to store the learned commands.

## NOTE

If the Arcam remote LED blinks five times ✨ ✨ ✨ ✨ ✨ there was an error in the learning process. The AMP and RADIO keys do not learn commands.





### Important notes

- Once you start a Code Learning session, you have approximately ten seconds to conduct each step. Any longer, and a timeout means that you'll have to start the process again.
- The Learning feature is mode-specific – you can copy one feature *per mode* onto a key
- The remote can learn approximately 16 functions in total.
- To replace a learned function, simply assign a new function to the same key.
- Learned functions are retained when you change batteries.
- If Code Learning fails, try altering the distance between the two remotes; make sure that the ambient light is not too bright.





## Deleting the learned data





To delete all the learned data for a device:

1. Press the Device key for the product you want to set up, together with the **3** key. Hold down both buttons for three seconds until the LED stays lit.
2. Press and hold down the Device key for the product that you want to erase, together with the **▶** key for three seconds until the LED blinks twice .
3. If any further key press is not made for 30 seconds after the LED blinks twice , the remote leaves erase mode without deleting the learned data.
4. If you press the Device key one more time within 30 seconds after LED blinks twice , you can finish the erase mode deleting all the data learned on the Device. The LED blinks three times  to confirm.

To delete the learned data for a key for a device:

1. Press the Device key for the product you want to set up, together with the **3** key. Hold down both buttons for three seconds until the LED stays lit.
2. Press and hold down the key on which you want to delete the data for three seconds. The LED blinks twice . If any further key press is made, the remote escapes from erase mode without deleting the learned data.
3. If any further key press is not made for 30 seconds, the LED blinks twice , the remote get out of the erase mode automatically without deleting the learned data.
4. If you press the Device key together with the **3** key again within 30 seconds after the LED blinks twice, all the data learned for that Device is deleted and you leave erase mode. The LED blinks three times  in confirmation.

## Reading stored code numbers

1. Press the Device key for the product that you want to set up together with the **4** key. Hold down both keys for three seconds until the LED blinks.
2. Press the **INFO** key and count the number of blinks (=1, =2, =3, etc.). There is a time gap between digits. (Note that '0' is represented by ten blinks: .)

## Locking/Unlocking a specific device mode



When you first unpack your remote and insert the batteries, it is able to control certain Arcam components automatically (e.g. Amplifiers, Tuners and Disc Players). We achieve this by programming specific Arcam device codes onto the relevant device mode keys, then locking the device modes so you don't reprogram them inadvertently.

If you want to override these locked default settings – to control a third-party amplifier, for example – you will first need to unlock AMP mode before setting up the remote using one of the learning methods described on the previous page.

The factory default settings are:

Device mode	Default status	Default codes
AMP	Locked	001 (Arcam code 16)
AV	Unlocked	Code learning only
SAT	Unlocked	128 (Sky+)
PVR	Unlocked	018 (Humax 9300)
GAME	Unlocked	Code learning only
LINE	Unlocked	Code learning only
AUX	Unlocked	Code learning only
STB	Unlocked	030 (Bush, Goodmans, Grundig)
TV	Unlocked	108 (Philips TV)

Note that you need to change the system code on the product you wish to control, as well as the remote.

1. The device keys that may be Locked or Unlocked.
2. Lock and Unlock are toggles (they change from Lock to Unlock to Lock, etc.).
3. Press and hold the Device and **6** keys together for three seconds.
4. The power LED stays lit, showing that it is in Lock/Unlock setup mode.
5. If there is no further key input for 30 seconds, the LED goes off and the remote leaves Lock/Unlock setup mode.
6. To verify the status of a device, press the **3 6 9** keys in sequence:
7. If Lock is set, the LED blinks three times: .
8. If Unlock is set, the LED blinks five times: .
9. If you press a valid Device key within 30 seconds, the LED blinks three times:  and the remote leaves Lock/Unlock setup mode.

## Controlling the volume of other devices

By default, the volume keys and mute key control the amplifier volume.



You can configure these buttons so they send volume commands to another device. In the following example, the volume commands are sent to a linked AV device (your television, for instance):

1. Press **AV+5** for three seconds, until the LED lights and stays on.
2. Press **VOL UP**.
3. Press **AV** again. The LED blinks three times: .

The volume and mute keys will now send the volume commands to the TV.



To set the volume buttons to control the amplifier once more, repeat the above steps, except press **AMP** in step 3.

## Hidden commands

Command	Effect
<b>AMP+</b> 	Sends a Power On command
<b>AMP+</b> 	Sends a Power Off command

## Factory default reset

You can reset your remote to the original factory default settings.

Press and hold both the  (**HOME**) and **MENU** keys for about five seconds until the power LED blinks five times: .

All programming and setup codes that you have entered into the remote are erased and the remote returns to the original factory default settings.

## Device codes

The tables that begin on “device code tables” on page DC-1 (at the end of this user manual) list 3-figure codes for different manufacturers’ devices.

Use these when setting your remote up to control your devices, as described in “Direct code setup (Method 1)” on page E-22.

If more than one code number is listed, try the first number. If the results are unsatisfactory, continue trying the numbers for that manufacturer to get the best ‘fit’ with the functionality required. If the manufacturer of your equipment is not listed, you can try “Library search setup (Method 2)” on page E-22. This method allows you to scan through every code contained in the remote’s memory.

# playing a disc



## Disc information

Press and hold the **INFO** key on the remote control to display the information bar at the top of your TV screen. An example is given above, but the information shown depends on the disc type. It usually includes the disc type, the current track, the total number of tracks and the elapsed track time. Press and hold **INFO** again to turn this display off.

## Disc menus

Many BD Video and DVD Video discs contain a disc menu, top menu or pop-up menu which guides you through the available functions in the disc. The contents of menus and corresponding menu operations depend on the disc. **Popup Menu:** Press **POP UP** key to display the 'Pop-up' menu on the TV. Use the remote control cursor keys to navigate the menus. Highlight an item and press **OK** to select it, otherwise, press the **POP UP** key to exit the menu.

## Soundtrack selection

Some discs contain multiple audio streams, such as a standard Dolby Digital 5.1 soundtrack and a high definition Dolby TrueHD surround soundtrack. The audio stream can be changed during playback. The secondary audio (e.g. director's commentary) of Blu-Ray Discs (if present) can also be changed if alternatives are available. **Note:** Audio language is changed using the settings menu: see "Language" on page E-30. Press **AUDIO** to cycle through the available audio streams.

## Subtitles

Some discs contain multiple subtitles. The subtitles can be changed during playback. Subtitles for the secondary video (e.g. director's commentary) of Blu-Ray Discs (if present) can also be changed (if alternatives are available).

### NOTE

- The subtitle language is changed using the setting menu. Refer to "Language" on page E-30

Press **SUBT** to display the current subtitle information: Keep pressing the **SUBT** button to cycle through all the available disc subtitles.

## Bonusview and BD-Live

Bonusview and BD-Live are features of the Blu-ray Disc format. Bonusview provides Picture in Picture and Virtual Package functions for compatible discs. BD-Live discs additionally provide a variety of features via the Internet. Virtual Package/BD-LIVE data must be saved to a USB memory device connected to the Solo. To enjoy these functions, connect a USB memory device (minimum 1 GB capacity; 2 GB or more is recommended) supporting FAT 32 and USB 2.0 High Speed (480 Mbit/s) to the USB connector. (For details, refer to "USB connection" on page E-13) If there is insufficient storage space, the data is not copied/downloaded. Delete unneeded contents or use a new USB memory device.

- If a USB memory device containing other contents (previously recorded) is used, the video and audio may not play back properly.
- If the USB memory device is disconnected from this unit during playback of Virtual Package/BD-LIVE contents, playback of the disc will stop.
- Some time may be required for the contents to load (read/write).

### NOTE

- It may not be possible to use the BD-LIVE functions if there is insufficient space on the USB memory device. In this case, refer to "System" on page E-32 for erasing the Virtual Package contents and the BD-LIVE contents in the USB memory device.
- Operation of all USB memory devices is not guaranteed.
- Plug the USB memory device directly into the USB connector – do not use an extension cable or multiple connector socket.

## Virtual Package

Blu-ray discs supporting Virtual Package allow for extra content to be automatically transferred from the disc or from the Internet to USB storage for interactive viewing. Features available include secondary video and audio, subtitles and movie trailers.

### NOTE

- Playback methods are disc-dependant – refer to the disc manual.
- Playback operations may require use of the colour-coded keys on the remote control.

## BD-Live

The Solo is compatible with BD-Live, allowing for a variety of functions when used with BD-Live compatible discs. BD-Live allows content such as the latest movie trailers and BD-J interactive games to be downloaded from the Internet to USB storage. Available BD-Live functions are entirely dependant on the Blu-ray disc being played. Consult the disc manual for operational information.

### NOTE

- TheSolo must have an active Internet connection to use BD-Live functions. Refer to "Network" on page E-30
- BD-Live Internet access can be disabled using the **BD-Live Internet** access setting in the **System** menu. See "Network" on page E-30
- Playback operations may require use of the colour-coded keys on the remote control.

## network/usb operation

### Playing media files

The **MY MEDIA** icon is shown on screen when the Solo is first switched on. To play video, image files (e.g. photographic slideshows) or audio files, highlight the **MY MEDIA** icon and press **OK**.



Video and audio files can be played from the uPnP Network, USB media or CD-R/RW discs. For a list of supported audio and video file formats, see "disc & file formats" on page E-16

To play media files, insert the USB device or data disc into the player. The **MY MEDIA** menu is displayed with music, video and/or picture file symbols:

To play all available files without making any selection, press **OK** to go to the Play menu, described below.

To select particular files, use the **▲/▼** cursor keys on the remote control to highlight the media device to navigate the **MY MEDIA** menu. Press **OK** to select the media device and display the file and folder contents.

#### NOTE

When there are no playable files or folders within the selected media or folder, 'Empty' is displayed.

You can play a single file or playlist (containing up to 100 selected files). Use the **▲/▼** cursor keys on the remote control to highlight a file or playlist and press **OK** to select it. The **◀▶** keys can be used to skip one page up or down. The **◀◀▶▶** keys can be used to skip 10 pages up or down.

#### Play a music file

Use the **▲/▼** cursor keys to highlight a music file and press **OK** or **▶** to start playback.

#### Play a video file

Use the **▲/▼** cursor keys to highlight a video file and press **OK** or **▶** to start playback. Press **DISPLAY** to view relevant video file playback information.

### Rapid playback

Press **◀◀** or **▶▶** during playback to activate rapid reverse or forward playback. Further button presses change the playback speed. Speeds of 2x, 4x, 8x, 16x and 32x normal speed are available. Press **▶** to resume normal playback.

### MusicLife App

MusicLife enables you to control your Solo product from your iOS device.

It can be used to stream music to your product from a UPnP server such as a NAS drive, or music stored locally on the iOS device.

Additionally, the app features a remote control interface, which contains the most common features of the infrared remote control, as well as useful information such as the current input, volume, audio decoder and the units IP address

#### NOTE

The Solo will need to have the "Network Media" option enabled. For instructions on how to do this, please refer to "System" on page E-32.

Minimum OS requirements for the app: iOS 7

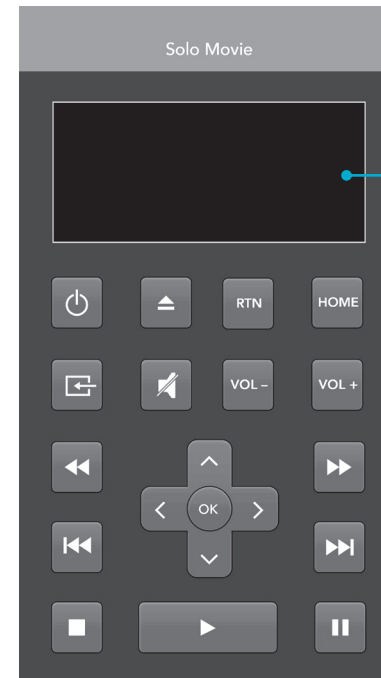

**App displays the status of the Solo**  
Display shows basic information such as input, volume, audio decoder, unit IP address.

### Downloading the app

Download the app from the App Store™.



For your convenience, you can scan the following QR code into your phone to download the app.



# listening to radio

The Solo is fitted with a FM, DAB/ DAB+ (digital radio) tuners. DAB/DAB+ broadcasts are not available in all locations.

This section deals with tuner operation, for information on setting up the tuner and installing aerials see "DAB/DAB+ and FM aerial" on page E-14.

When a tuner input is selected, the OSD shows a list of radio presets plus an information panel giving all available information about the current frequency (for FM) or station (for DAB/DAB+). The front panel will also give the same information, pressing the **INFO** key will cycle through the various items of information:

FM
■ Programme type (if available)
■ Radiotext (if available)
■ Audio format
■ Signal strength

DAB/DAB+
■ Programme type
■ Radio text (if available)
■ Bit-rate and CODEC of transmission
■ Audio format
■ Signal quality

## Tuning/Channel selection

When switching to the internal tuner source, the Solo enters the last used tuner band, be it FM or DAB/DAB+. Repeatedly pressing **RADIO** cycles through the available tuner bands on your Solo.

### FM analogue radio

Incremental frequency tuning on FM radio is done using the **◀** and **▶** buttons on the remote control in **RADIO** device mode. You can scan to the next (or previous) strong signal by using the **◀** and **▶**. You can stop a scan at any time by pressing either **◀** or **▶** button.

In Europe, the internal FM radio is capable of receiving RDS (Radio Data System) radiotext signals that are transmitted on some stations. The RDS information typically includes the radio station name, the music or speech genre as well as additional information related to the current programme. On music stations this is often information on the currently playing track.

### DAB/DAB+ digital radio

Digital Audio Broadcasting (DAB/DAB+) radio is becoming more widely available. See [www.worlddab.org/country-information](http://www.worlddab.org/country-information) for information on DAB/DAB+ availability. You will need to scan for available stations before being able to listen to them. To scan for DAB/DAB+ stations, first select the DAB/DAB+ tuner then press and hold the **OK** key. The Solo will then scan all the DAB/DAB+ radio frequencies and compile a list of the stations that are available.

When the scan is complete, you can scroll through the station list using the **◀** and **▶** buttons on the remote control. To listen to the currently displayed station press the **OK**. If you do not press **OK** within two seconds, the display will revert to displaying the currently playing station.

## Saving and selecting presets

Preset selection uses the **▲** and **▼** keys on the remote to browse and **OK** to select the preset when the remote is in **RADIO** device mode.

The Solo is capable of storing up to 50 presets. Pressing the **OK** key causes the next available preset number to be displayed, then pressing the **OK** key again stores the current frequency/channel in that preset. If a different preset number is required, press the **▲** or **▼** keys until the desired number is displayed before pressing the **OK** key for a second time.

## Deleting presets

When in tuner browse mode (using **▲** and **▼** to scroll through the presets), the yellow button on the remote is used to delete the currently highlighted (but not playing) station or frequency.

# settings menu

The Settings menus allow you to configure all aspects of your Solo. The next few pages will go through the menu items and explain their function. The Settings menus may look daunting if you are new to setting up home cinema, but the majority of them need only be configured once when you first install the system. The best way to view the Settings menus is on your display device (TV or projector), using the on-screen display (OSD) capability of the Solo. This is highly recommended when setting up the Solo movie. To view the OSD for the system setup, connect the video output to your display device. However, setting up the Solo music may be performed using the Solo front panel display only, should an external display device is not available. The diagrams in this section will aid you with navigating through the settings menu and all the available options

## Entering the settings menu

The **SETTINGS** icon is shown on the screen when the Solo is first switched on.











If the main menu is not currently displayed, press  on the remote control to display it.

Note that during the playback of music, video or JPEG files, further button presses may be required to exit the folder structure.

With the **SETTINGS** icon highlighted, press  to enter the Settings menu

## Navigating the menus

The Solo menus can be navigated by using the cursor (arrow) keys on the remote control.

1. Use the  and  keys to navigate up and down the main headings in the left-hand panel.
2. With the main section you require highlighted, use the  key to enter the middle column.
3. Use the  and  keys to navigate up and down the options in the middle column. Some options may be greyed out because they are not currently selectable.
4. Pressing  selects a setting: use the  and  keys to change the setting.
5. Press  to confirm the setting. Go back to step 4 to adjust any other settings in the current section.
6. Press  or **RTN** to return to the previous screen if you want to select another section to adjust.

Press the  button to return to the home screen at any time.

## Display

### solo movie

With the **SETTINGS** icon highlighted on your display, press  to show the 'Display' options.

Press  to move to the options in the second column.

**TV Aspect Ratio** – Set the aspect ratio (shape) of your display. Press  to move to the options in the third column.

- **16:9 Normal:** Use with widescreen TVs. 4:3 material is zoomed to fit the wide screen.
- **16:9 Full:** Use with widescreen TVs. 4:3 material is displayed in its original aspect ratio, with vertical black bars at the sides.
- **4:3 Pan&Scan:** Use with 4:3 non-widescreen TVs. 16:9 widescreen content is displayed with the left- and right-hand sides of the image cropped to fit the screen (no black bars). The aspect ratio is maintained (the image is not stretched).
- **4:3 Letterbox:** Use with 4:3 non-widescreen TVs. 16:9 widescreen content is displayed with black bars at the top and bottom.

**Resolution** – Set the video resolution of the **HDMI** output (applies to the internal disc player only):

- **Auto:** Sets the TV's preferred resolution.
- **4K2K:** Ultra HD video.
- **1080p:** Full HD progressive video.
- **1080i:** Interlaced HD video.
- **720p:** Progressive HD video.
- **480p/576p:** 480 lines (NTSC) or 576

- lines (PAL) progressive video
- **480i/576i:** 480 lines (NTSC) or 576 lines (PAL) Standard Definition interlaced video.

**TV System** – Set the video signal format. If the colour or picture quality of analogue video appears incorrect, change this setting. It should not need to be adjusted in normal use. You can select NTSC (the USA and Canada video standard), PAL (the Europe, Australia and China video standard) or AUTO which will output the frame rate required by the TV.

**HDMI Color Space** – 'Colour Space' refers to the number of individual colors that can be displayed on the screen. If you know the color space capability for the connected TV, you can match it by selecting one of these options. We recommend you select 'Auto'.

**HDMI Deep Color** – sets the level of Deep Colour processing applied to the HDMI video output. You can select 'Auto' or 'Off'. If this option is set to Auto and your TV supports Deep Color, the screen displays colours at 30-, 36- or 48-bit accuracy (compared to the 24-bit accuracy of standard colour).

Check the documentation that came with your TV to see if your TV supports Deep Colour. All system HDMI interconnect cables must be Deep Colour compatible in order to use Deep Colour signals.

**HDMI 1080p 24Hz** – You can select 'Auto' or 'Off'. Movies are recorded on film at a rate of 24 pictures (frames) per second. Many of the movies on Blu-ray Discs are placed on the discs at this frame rate. If your TV

supports 24 frames per second, but you would prefer to view the video at a higher frame rate, you should turn off HDMI 1080p 24Hz.

### NOTE

- The connected equipment (AV receiver, TV/projector) must be 1080/24p compatible
- The output resolution must be set to **1080p** or **HDMI Auto**

**HDMI 3D** – To turn the 3D feature (if available) on or off. You can select 'Auto' or 'Off'

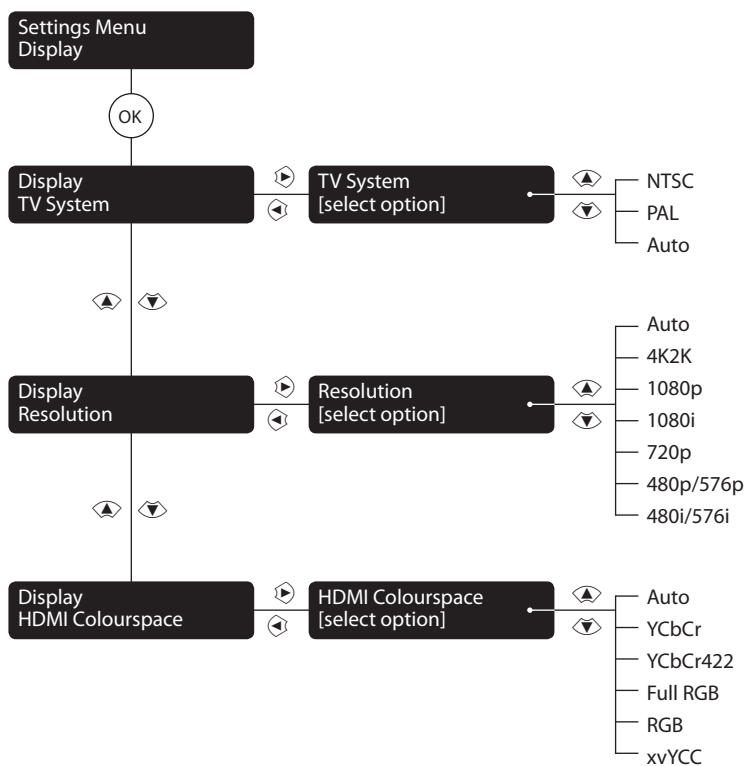

Display settings diagram applies to *solo music*

## Audio

### *solo movie*

**Audio DRC** – Selects the Audio Dynamic Range Control mode to 'Off', 'On', or 'Auto'. Dynamic Range is the range between the loudest sounds and the quietest ones. If set to 'On' you can listen to a movie at a lower volume without losing sound clarity.

- **Off** – No dynamic range compression
- **On** – Dynamic range compression
- **Auto** – DRC is selected by the source material

**Speaker Setting** – sets the number of speakers and the level, distance and size. You can select:

- **2 Channels** – **L** (Left), **R** (Right)
- **3 Channels** – **L** (Left), **C** (Centre), **R** (Right)
- **4 Channels** – **L** (Left), **R** (Right), **LS** (Left Surround), **RS** (Right Surround)
- **5 Channels** – **L** (Left), **R** (Right), **C** (Centre), **LS** (Left Surround), **RS** (Right Surround)

Please refer to the "speakers" on page E-15 for speaker naming and placement. For each of the speaker configuration you can set the following:

- Subwoofer presence (**On** or **Off**). If the subwoofer presence is set to **On**, then the following subwoofer settings can be adjusted: level, distance and crossover

- Size - Large (capable of full frequency range reproduction) or Small (not capable of full frequency range reproduction at the low frequency end). Note that most of the home cinema speakers are small.
- Level - calibration settings for the test noise signal level through the loudspeakers and measured at the listening position
- Distance - calibration settings for the distances between the loudspeakers and the listening position
- Crossover - set the frequency at which the Solo starts to redirect bass signals to the subwoofer

### *solo movie 5.1*

#### **Prologic II**

Dolby Pro Logic II decoding is designed to produce five-channel output from two-channel source material.

There are three different options available for this setting: **Off**, **Movie** or **Music**. The **Movie** and **Music** modes are intended for use as their names suggest. Due to the different recording methods used for movies and music it is recommended that the correct decoding mode for your source

material is used to obtain best results.

- **Movie mode**: This mode provide a surround sound effect from a stereo input.
- **Music mode**: This mode is similar to the movie mode, but with less emphasis on the surround channels, in order to preserve the original stereo image.

**SACD Priority** – Selects the SACD track used. (Solo movie only). You can select:

- **Multi-ch** – Multi-channel track
- **2-ch** – Stereo track

### *solo music*

**Subwoofer** – Specify whether or not a subwoofer is connected to the unit.

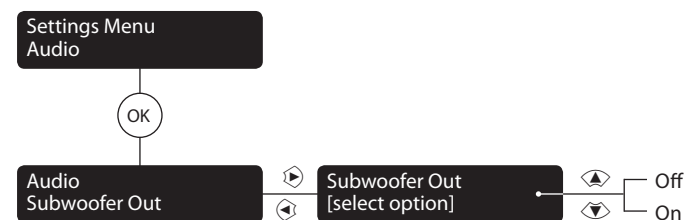

Audio settings diagram applies to *solo music*

## Language

solo *movie* / solo *music*

**OSD** – Select one language to be used for the On Screen Display (OSD).

solo *movie*

**Disc Menu** – Set the language used for the Disc Menu and Pop-up Menu. The available languages depend on the disc. 'Auto' sets the priority language of the disc.

**Disc Audio** – Set the language for the soundtrack. The available languages depend on the disc. 'Auto' sets the priority language of the disc.

**Disc Subtitle** – Set the language used for the subtitles. The available languages depend on the disc. 'None' prevents the display of subtitles.

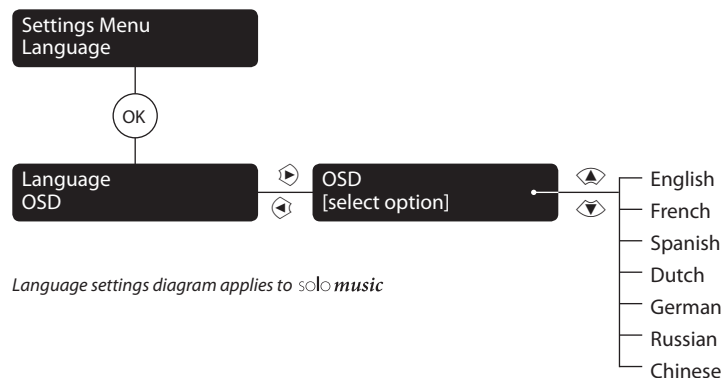

*Language settings diagram applies to solo music*

## Network

solo *movie* / solo *music*

An active, configured Internet connection is required if you wish to use BD-Live websites and downloaded content, as well as access network media devices. See "Network connection" on page E-13 for network connections.

**Network Standby** – Enables or disables the control of the Solo while the unit is in standby.

**Connection Type** – Select the type of network connection required. The options are:

- **Wired.** Connect a network cable to the Ethernet jack and into a wired router, as shown on page E-13.
- **Wireless.** Please follow the on-screen instructions for all the steps required to connect to a wireless network. The Solo can connect to a Wi-Fi network using three different methods, which are briefly described below. Note that you must have the following information readily available: the network name (also called SSID or AP Name), network security mode and the network security key.

**Scan.** This method will search all available wireless networks. Choose the desired network to connect to (shown under "AP Name") and enter its network key using the on-screen keyboard.

**Manual.** Choose this method if you know the name of the access point you would like to connect to. Once this is entered, you will be prompted for the security mode of the access point. If the network chosen is a secure network, you will be prompted to enter the network security key on the next screen.

**Auto.** This last method allows the Solo to automatically connect to a wireless router which supports either Wi-Fi Protected Setup (WPS) or by entering a unique PIN into the access point. Please consult your router's user manual on instructions on how to enable WPS or how enter the required PIN.

**Information** – Select and press OK to view or set the network connection parameters:

**Connection Test** – When your player tests your Internet connection, it sends (pings) an IP address.

Press OK to run a network test. This will also configure the wired network settings automatically if they have not been configured and if automatic configuration (DHCP) is supported by the network. If this test fails, check the connections to your home network. Make sure your network cable is securely attached to your router and the unit. Check that your router is connected to your cable or DSL modem correctly. There may be an issue with your router or Internet Service Provider (ISP): contact your ISP for more help

**IP Setting** – You can set your player to automatically obtain an IP address when it connect to your ISP. Some providers require that you enter a fixed IP address that does not change: this must be entered using the 'Manual' setting. Highlight 'Auto' or 'Manual', then press OK. The following settings are only available when **IP Setting** is set to Manual:

**IP Address** – Use the cursors to navigate between segments and use the 0-9 keys on the remote to enter the IP address assigned to your unit by your network



administrator. Press **OK** to save the setting  
**Subnet Mask** – Use the cursors to navigate between segments and use the **0-9** keys on the remote to enter the subnet mask of your network. Press **OK** to save the setting.

**Default Gateway** – Use the cursors to navigate between segments and use the **0-9** keys on the remote to enter the Internet gateway address. Press **OK** to save the setting.

**DNS1** – Use the cursors to navigate between segments and use the **0-9** keys on the remote to enter the IP address of your Primary DNS server. Press **OK** to save the setting.

**DNS2** – Use the cursors to navigate between segments and use the **0-9** keys on the remote to enter the IP address of your Secondary DNS server. Press **OK** to save the setting.

**solo movie**

**BD-Live Connection** – To set the BD-Live Internet access level.

The access levels are:

- **Permitted:** All BD-Live discs are allowed access to BD-Live websites.
- **Partial Permitted:** Allows Internet access to BD-Live content with valid certificates only.
- **Prohibited:** Prohibit all BD-Live discs from accessing BD-Live websites.

**NOTE**

- The available on-line functions are disc-dependent.
- Refer to the BD-Live disc instructions for information about accessing on-line content.
- The Solo must be connected to the Internet and set up correctly to allow access to on-line content. See "Network connection" on page E-13 for network connections and "Network" on page E-30 for network settings.

**solo movie / solo music**

**Proxy Setting** – If you are accessing the network using a proxy server, enter its settings here.

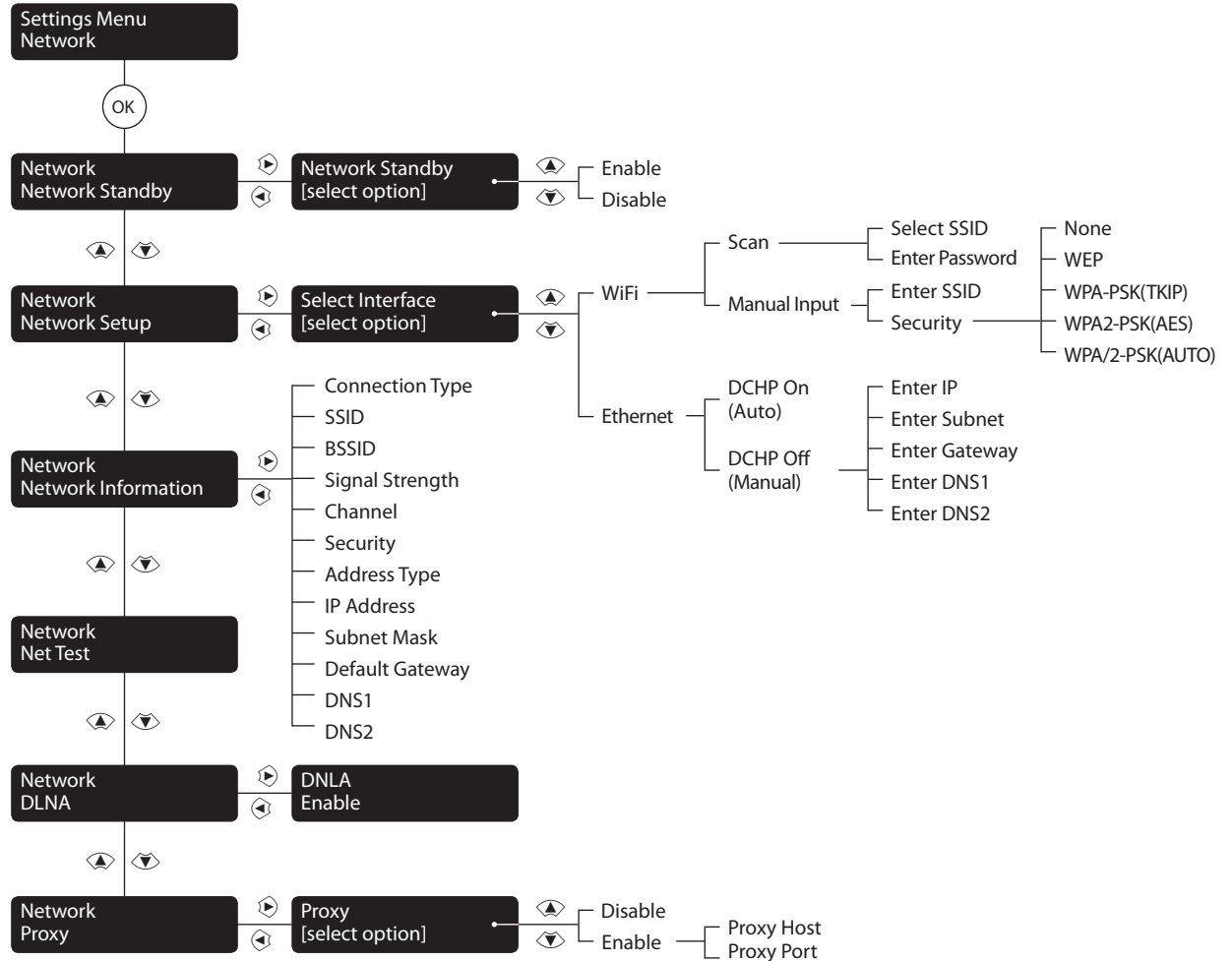

Network settings diagram applies to solo music

## System

### solo *movie*

**Screen Saver** –sets the duration of a static image display before the screen saver is shown. The options are: **5/10/15/20/25/30 Minutes** or **Off**. Pressing any button on the unit or remote deactivates the screen saver.

### solo *movie* / solo *music*

**Disc Auto Playback** – controls whether an optical disc (e.g. BD, DVD, CD) will play automatically after it has been loaded or after the Solo is turned on.

- **On:** Optical discs will play automatically.
- **Off:** play must be pressed to play a disc.

**CEC** – The Consumer Electronics Control (CEC) option is used to allow all supported devices connected by HDMI to work together as a single system.

CEC may be turned 'On' or 'Off', to link or unlink the supported devices.

**Firmware Update** – If the Solo is connected to the Internet, you can check for an upgrade to your unit's firmware by selecting this menu item and pressing **OK** to highlight 'Network', then press **OK** again.

A message appears if no new firmware is available, otherwise follow the on-screen instructions. A message tells you when the upgrade is complete.

**Load Defaults** – Press **OK** with this item highlighted to reset all system settings to factory defaults (including parental controls, radio presets, paired device, etc.). You are asked to confirm that you want to load the factory default settings. For 'No' press **OK**; for 'Yes' press **Left Arrow** then **OK**.

**System Information** – Highlight this option and press **OK** to display system information.

The System Information panel shows information about your unit, such as the product name, firmware version, MAC addresses and support information.

### solo *movie*

**BD-Live Storage** – This option allows you to review or delete BD-Live data stored on an external USB drive.

The options are:

- **Information:** Highlight and press **OK** to show file information on the BD-Live data.
- **Erase data:** Highlight and follow the on-screen instruction to erase BD-Live storage data.

### solo *movie* / solo *music*

**NETWORK MEDIA** – The Solo is capable of playing UPnP content. Note that the Solo movie will play both audio and video files, whereas the Solo music will play audio content only. This feature can be disabled by setting it to **Off**.

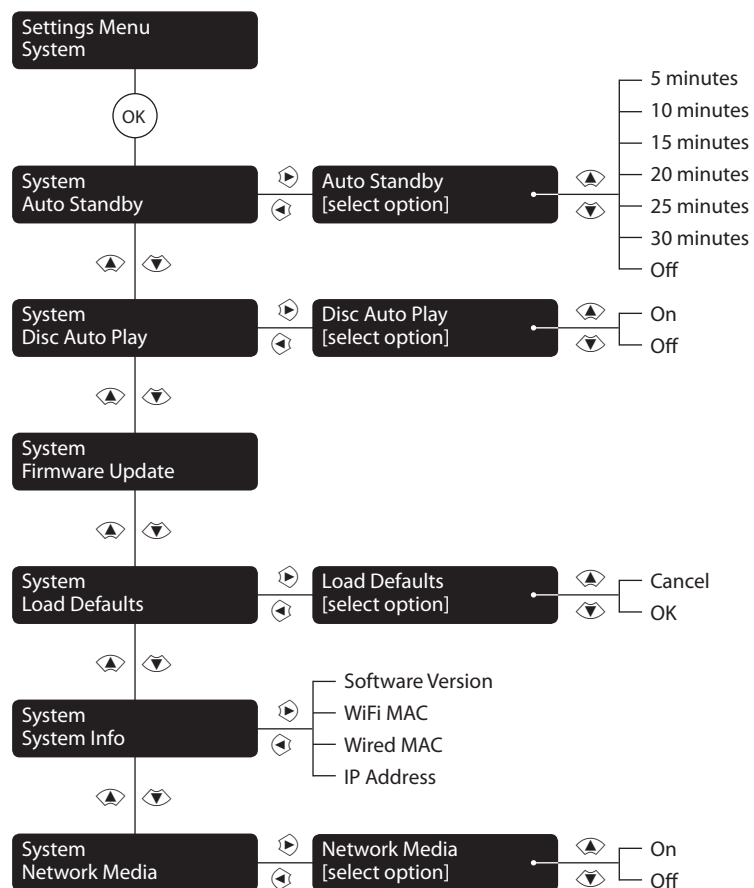

System settings diagram applies to solo *music*

## Security/Parental Control

### solo movie

**Change Password** – Sets or changes the 4-digit password. Press the 0–9 buttons for the current password (the initial password is 0000), then press OK.

Enter the new password to confirm, then press OK.

**Parental Control** – Parental control settings can be used to prevent the viewing of material inappropriate for children. According to the level set, a disc may be stopped or have certain scenes cut or substituted with alternative scenes, depending on the disc.

To set the parental control level:

1. Select 'Settings' ► 'Security' ► 'Parental Control' ►
2. Enter your password using the remote control numeric buttons. The default password is 0000.
3. Once the Parental Control menu is accessed, press the ▲/▼ cursor buttons and press OK to select the desired parental control level

**Parental Level** – Set the degree of disc restriction. The lower the value, the stricter the limitation.

<b>Off</b>	All discs are played back
<b>KID SAFE</b>	Suitable for children
<b>G</b>	All children and general audience
<b>PG</b>	Parental guidance suggested
<b>PG-13</b>	Unsuitable for children under 13
<b>PGR</b>	Parental guidance recommended
<b>R</b>	Restricted; cinemas require children under the age of 17 to have an accompanying adult parent or guardian
<b>NC-17</b>	Cinemas do not admit anyone younger than 17 years old
<b>ADULT</b>	Adult rating; discs of any rating (Adult/General/Children) can be played back

#### NOTE

- If the parental control level is set and you try to play a disc with a level higher than the current parental level, a password panel opens.
- If an attempt to change the parental control or parental level is made, a password panel opens.

## Cinavia Notice

This product uses Cinavia technology to limit the use of unauthorised copies of some commercially-produced film and videos and their soundtracks. When a prohibited use of an unauthorised copy is detected, a message will be displayed and playback or copying will be interrupted. More information about Cinavia technology is provided at the Cinavia Online Consumer Information Centre at [www.cinavia.com](http://www.cinavia.com). To request additional information about Cinavia by mail, send a postcard with your mailing address to: Cinavia Consumer Information Centre, P.O. Box 86851, San Diego, CA, 92138 USA



troubleshooting

Problem	Check that...
There are no lights on the unit	<ul style="list-style-type: none"> <li>■ the power cord is plugged into the Solo and the mains socket it is plugged into is switched on.</li> <li>■ the unit is powered up.</li> <li>■ if a red LED is present, the Solo is in standby mode. Press any button on the front panel or remote control.</li> </ul>
The unit responds erratically or not at all to the remote control	<ul style="list-style-type: none"> <li>■ there are fresh batteries in the remote control.</li> <li>■ the front panel window is visible and you are pointing the remote control towards it.</li> </ul>
The front panel display is blank	<ul style="list-style-type: none"> <li>■ the display hasn't been turned off. Press the <b>DISPLAY</b> button on the front panel or remote control.</li> </ul>
No picture is being produced	<ul style="list-style-type: none"> <li>■ your viewing device is turned on and switched to display your Solo. Test by pressing the <b>HOME</b> button on the Solo or on the remote and look for the main menu screen on your display device.</li> <li>■ the correct video input is selected on the Solo.</li> <li>■ the video source is on, is operating normally, and is in 'play' mode if appropriate.</li> </ul>
There are bright edges or 'ghosts' on the picture	<ul style="list-style-type: none"> <li>■ ensure the 'sharpness' control on your display device is switched off or set to near minimum.</li> <li>■ for HDMI connections, try using a shorter cable or alternatively a different brand.</li> </ul>
No sound is produced	<ul style="list-style-type: none"> <li>■ the correct input has been selected.</li> <li>■ the correct input has been selected. See "Device mode / Source keys" on page E-19.</li> <li>■ the source equipment is on, is operating normally and is in 'play' mode if appropriate.</li> <li>■ the volume is turned up to a reasonable level and the Solo is not in mute mode.</li> </ul>
The sound is poor or distorted	<ul style="list-style-type: none"> <li>■ you have selected the correct size of speakers to suit your system in the setup menu.</li> </ul>

Problem	Check that...
Sound only comes from some of the speakers	<ul style="list-style-type: none"> <li>■ you have an appropriate surround source selected and playing.</li> <li>■ the BD/DVD disc is encoded in the appropriate format, and the correct format has been selected in the disc start menu of the BD player (if applicable).</li> <li>■ the display window indicates that the disc you are playing is a multichannel recording (you may need to press the <b>INFO</b> key several times until you get to the 'incoming format' display).</li> <li>■ all the speakers are correctly connected to the speaker terminals and are secure.</li> <li>■ you have configured the Solo to include all the speakers in your system.</li> </ul>
Unable to select decoding modes	<p>The Solo can only apply decoding to sources which have been encoded in the same format. Check that:</p> <ul style="list-style-type: none"> <li>■ digital source is selected and connected.</li> <li>■ the source is playing appropriately encoded material.</li> <li>■ the BD/DVD disc is encoded in the appropriate format and that the correct format has been selected in the disc start menu of the BD player (if applicable).</li> </ul>
When playing a BD/DVD, the Solo selects Dolby Pro Logic	<ul style="list-style-type: none"> <li>■ sometimes BD/DVD discs contain material at either the beginning or the end of the main movie that is not in full 5.1 format, but in two-channel or Dolby Pro Logic decoding.</li> </ul>
Hum on the analogue input	<ul style="list-style-type: none"> <li>■ all cables are making a good connection. If necessary withdraw the cable from the connector and plug it fully in again (turn the power off before doing this).</li> <li>■ the connections inside the source cable connector are not broken or badly soldered.</li> <li>■ if the hum originates only when one particular source component is connected, that an aerial cable, or dish connection to this source is ground isolated. Contact your installation contractor.</li> </ul>

Problem	Check that...
There is radio or television reception interference	<ul style="list-style-type: none"> <li>■ where the interference is coming from. Switch off each source component in turn, then any other equipment. Most electronic equipment does generate low levels of interference.</li> <li>■ try re-arranging cabling from the nuisance source away from other cabling.</li> <li>■ ensure that the cabling used is high quality, specified for its purpose, and is properly screened.</li> <li>■ if the problem persists, contact your dealer.</li> </ul>
The source switching changes randomly or freezes on one source	<ul style="list-style-type: none"> <li>■ there are no static or impulse interference problems caused by nearby power equipment switching, e.g., heating or air conditioning control. Switch the Solo off, wait ten seconds, then switch it on again to clear an operating problem. Contact your installer if the problem returns or persists.</li> <li>■ there is no direct sunlight shining on the infra-red detector behind the front panel display.</li> </ul>
When a USB memory device is connected, 'USB' is not shown in the network client's list of folders	<ul style="list-style-type: none"> <li>■ a USB memory device is connected that conforms to the mass storage class.</li> <li>■ a USB hub is not being used.</li> </ul>
If files on a USB memory device cannot be played:	<ul style="list-style-type: none"> <li>■ the USB device is formatted in FAT16 or FAT32.</li> <li>■ the USB device does not have multiple partitions.</li> <li>■ the files are in a compatible format.</li> </ul>
If files on a computer cannot be played	<ul style="list-style-type: none"> <li>■ the files are in a compatible format.</li> <li>■ the computer is connected via a network and not USB – the Solo USB port cannot be used for a direct connection to a computer</li> </ul>

Problem	Check that...
If you cannot connect to a wired network	<ul style="list-style-type: none"> <li>■ the Ethernet cable you are using is correctly connected between the Solo and the network hardware.</li> <li>■ the network is set up for fixed IP addressing and you have the Solo set to use DHCP.</li> <li>■ the network is set up for DHCP and you have the Solo set to use fixed IP addressing.</li> </ul>

### USB firmware update

The firmware in your Solo can be updated from a USB flash drive containing firmware update files. You can download the latest firmware file, together with upgrading instructions, from the Arcam website ([www.arcam.co.uk](http://www.arcam.co.uk))

# technical specifications

## Solo movie 5.1

Continuous power output, per channel	
2 channels driven, 1kHz, 0.2% THD (8Ω/4Ω)	75W/120W
5 channels driven, 1kHz, 0.2% THD (8Ω/4Ω)	60W/75W
Residual noise & hum (A-wtd)	300μV
Stereo line inputs	
Maximum input	2.1V rms
Input impedance	10kΩ
Signal/noise ratio (A-wtd ref 100W)	90dB
Frequency response	20Hz—20kHz ± 0.1dB
Headphone output	
Maximum output level into 32Ω	2.5Vrms
Output impedance	1Ω
Video	
HDMI In/Out supported formats	4K2K (24/30Hz), 1080p (50/60Hz), 1080i (50/60Hz), 720p (50/60Hz), 480p/576p, 480i/576i
Digital interfaces	
USB	USB 2.0 High Speed (480 Mbit/s)
Network	10 BASE-T / 100 BASE-TX
S/PDIF Optical	44.1kHz, 48kHz, 88.2kHz, 96kHz
S/PDIF Coaxial	44.1kHz, 48kHz, 88.2kHz, 96kHz, 192kHz
Bluetooth	SBC, AAC, aptX, aptX-LL

General	
Mains voltage	110–120V or 220–240V, 50–60Hz
Power consumption (maximum)	1kW (Thermal dissipation approx. 3400 BTU/hour)
Power consumption (idle, typical)	60W (Thermal dissipation approx. 200 BTU/hour)
Power consumption (standby)	<0.5W
Dimensions (W x D x H)	420 x 414 x 90mm
Weight (net)	12.0kg
Weight (packed)	15.5kg
Supplied accessories	Mains lead Remote control 2 x AAA batteries User manual DAB/FM aerial Bluetooth antenna Wi-Fi antenna
E&OE	
NOTE: All specification values are typical unless otherwise stated	

### Continual improvement policy

Arcam has a policy of continual improvement for its products. This means that designs and specifications are subject to change without notice.

## Solo movie 2.1 / Solo music

Continuous power output, per channel	
2 channels driven, 1kHz, 0.2% THD (8Ω/4Ω)	80W/125W
Residual noise & hum (A-wtd)	300μV
Stereo line inputs	
Maximum input	2.1V rms
Input impedance	10kΩ
Signal/noise ratio (A-wtd ref 100W)	90dB
Frequency response	20Hz—20kHz ± 0.1dB
Headphone output	
Maximum output level into 32Ω	2.5Vrms
Output impedance	1Ω
Video	
HDMI In/Out supported formats	4K2K (24/30Hz), 1080p (50/60Hz), 1080i (50/60Hz), 720p (50/60Hz), 480p/576p, 480i/576i
Digital interfaces	
USB	USB 2.0 High Speed (480 Mbit/s)
Network	10 BASE-T / 100 BASE-TX
S/PDIF Optical	44.1kHz, 48kHz, 88.2kHz, 96kHz
S/PDIF Coaxial	44.1kHz, 48kHz, 88.2kHz, 96kHz, 192kHz
Bluetooth	SBC, AAC, aptX, aptX-LL

General	
Mains voltage	110–120V or 220–240V, 50–60Hz
Power consumption (maximum)	1kW (Thermal dissipation approx. 3400 BTU/hour)
Power consumption (idle, typical)	60W (Thermal dissipation approx. 200 BTU/hour)
Power consumption (standby)	<0.5W
Dimensions (W x D x H)	420 x 414 x 90mm
Weight (net)	11.5kg
Weight (packed)	15.0kg
Supplied accessories	Mains lead Remote control 2 x AAA batteries User manual DAB/FM aerial Bluetooth antenna Wi-Fi antenna
E&OE	
NOTE: All specification values are typical unless otherwise stated	



## product guarantee

### Worldwide Guarantee

This entitles you to have the unit repaired free of charge, during the first two years after purchase, provided that it was originally purchased from an authorised Arcam dealer. The Arcam dealer is responsible for all after-sales service. The manufacturer can take no responsibility for defects arising from accident, misuse, abuse, wear and tear, neglect or through unauthorised adjustment and/or repair, neither can they accept responsibility for damage or loss occurring during transit to or from the person claiming under the guarantee.

#### The warranty covers:

Parts and labour costs for two years from the purchase date. After two years you must pay for both parts and labour costs. **The warranty does not cover transportation costs at any time.**

### Claims under guarantee

This equipment should be packed in the original packing and returned to the dealer **from whom it was purchased**. It should be sent carriage prepaid by a reputable carrier – **not** by post. No responsibility can be accepted for the unit whilst in transit to the dealer or distributor and customers are therefore advised to insure the unit against loss or damage whilst in transit.

For further details contact Arcam at [support@arcam.co.uk](mailto:support@arcam.co.uk).

### Problems?

If your Arcam dealer is unable to answer any query regarding this or any other Arcam product please contact Arcam Customer Support at the above address and we will do our best to help you.

### On-line registration

You can register your product on-line at [www.arcam.co.uk](http://www.arcam.co.uk).



## trademarks

This item incorporates copy protection technology that is protected by U.S. patents and other intellectual property rights of Rovi Corporation. Reverse engineering and disassembly are prohibited.

IOS is a trademark or registered trademark of Cisco in the U.S. and other countries and is used under license.

App Store™ is a service mark of Apple Inc.

'AVCHD' and the 'AVCHD' logo are trademarks of Panasonic Corporation and Sony Corporation.

Java and all Java-based trademarks and logos are trademarks or registered trademarks of Sun Microsystems, Inc. in the U.S. and other countries.

The 'BD-LIVE' logo is a trademark of Blu-ray Disc Association.

'Blu-ray Disc', 'Blu-ray' and the 'Blu-ray Disc' logo are trademarks of Blu-ray Disc Association.

'BONUSVIEW' is a trademark of Blu-ray Disc Association.

Manufactured under license from Dolby Laboratories. Dolby and the double-D symbol are trademarks of Dolby Laboratories.

For DTS patents, see <http://patents.dts.com>. Manufactured under license from DTS Licensing Limited. DTS, the Symbol, DTS in combination with the Symbol, the DTS-HD logo and DTS-HD Master Audio are registered trademarks or trademarks of DTS, Inc. in the United States and/or other countries. © DTS, Inc. All Rights Reserved.

 is a trademark of DVD format/Logo licensing Corporation.

HDMI, the HDMI logo and High-Definition Multimedia Interface are trademarks or registered trademarks of HDMI Licensing LLC.

MPEG Layer-3 audio coding technology licensed from Fraunhofer IIS and Thomson.

This product uses some software programs which are distributed under the GPL license. Accordingly, the following GPL software source codes that have been used in this product can be provided after asking at

<http://www.sherwoodamerica.com>.

GNU GENERAL PUBLIC LICENSE

Version 2, June 1991

Copyright (C) 1989, 1991 Free Software Foundation, Inc.

51 Franklin Street, Fifth Floor, Boston, MA 02110-1301, USA

Everyone is permitted to copy and distribute verbatim copies of this license document, but changing it is not allowed.

Preamble

The licenses for most software are designed to take away your freedom to share and change it. By contrast, the GNU General Public License is intended to guarantee your freedom to share and change free software—to make sure the software is free for all its users. This General Public License applies to most of the Free Software Foundation's software and to any other program whose authors commit to using it. (Some other Free Software Foundation software is covered by the GNU Lesser General Public License instead.) You can apply it to your programs, too.

When we speak of free software, we are referring to freedom, not price. Our General Public Licenses are designed to make sure that you have the freedom to distribute copies of free software (and charge for this service if you wish), that you receive source code or can get it if you want it, that you can change the software or use pieces of it in new free programs; and that you know you can do these things.

To protect your rights, we need to make restrictions that forbid anyone to deny you these rights or to ask you to surrender the rights. These restrictions translate to certain responsibilities for you if you distribute copies of the software, or if you modify it. For example, if you distribute copies of such a program, whether gratis or for a fee, you must give the recipients all the rights that you have. You must make sure that they, too, receive or can get the source code. And you must show them these terms so they know their rights.

We protect your rights with two steps: (1) copyright the software, and (2) offer you this license which gives you legal permission to copy, distribute and/or modify the software.

Also, for each author's protection and ours, we want

to make certain that everyone understands that there is no warranty for this free software. If the software is modified by someone else and passed on, we want its recipients to know that what they have is not the original, so that any problems introduced by others will not reflect on the original authors' reputations.

Finally, any free program is threatened constantly by software patents. We wish to avoid the danger that redistributors of a free program will individually obtain patent licenses, in effect making the program proprietary. To prevent this, we have made it clear that any patent must be licensed for everyone's free use or not licensed at all.

The precise terms and conditions for copying, distribution and modification follow.

TERMS AND CONDITIONS FOR COPYING, DISTRIBUTION AND MODIFICATION

This License applies to any program or other work which contains a notice placed by the copyright holder saying it may be distributed under the terms of this General Public License. The 'Program', below, refers to any such program or work, and a 'work based on the Program' means either the Program or any derivative work under copyright law: that is to say, a work containing the Program or a portion of it, either verbatim or with modifications and/or translated into another language. (Hereinafter, translation is included without limitation in the term 'modification'.) Each licensee is addressed as 'you'.

Activities other than copying, distribution and modification are not covered by this License; they are outside its scope. The act of running the Program is not restricted, and the output from the Program is covered only if its contents constitute a work based on the Program (independent of having been made by running the Program). Whether that is true depends on what the Program does.

ENGLISH

1. You may copy and distribute verbatim copies of the Program's source code as you receive it, in any medium, provided that you conspicuously and appropriately publish on each copy an appropriate copyright notice and disclaimer of warranty; keep intact all the notices that refer to this License and to the absence of any warranty; and give any other recipients of the Program a copy of this License along with the Program.

You may charge a fee for the physical act of transferring a copy, and you may at your option offer warranty protection in exchange for a fee.

2. You may modify your copy or copies of the Program or any portion of it, thus forming a work based on the Program, and copy and distribute such modifications or work under the terms of Section 1 above, provided that you also meet all of these conditions:

- You must cause the modified files to carry prominent notices stating that you changed the files and the date of any change.
- You must cause any work that you distribute or publish, that in whole or in part contains or is derived from the Program or any part thereof, to be licensed as a whole at no charge to all third parties under the terms of this License.
- If the modified program normally reads commands interactively when run, you must cause it, when started running for such interactive use in the most ordinary way, to print or display an announcement including an appropriate copyright notice and a notice that there is no warranty (or else, saying that you provide a warranty) and that users may redistribute the program under these conditions, and telling the user how to view a copy of this License. (Exception: if the Program itself is interactive but does not normally print such an announcement, your work based on the Program is not required to print an announcement.)

These requirements apply to the modified work as a whole. If identifiable sections of that work are not derived from the Program, and can be reasonably considered independent and separate works in themselves, then this License, and its terms, do not apply to those sections when you distribute them as separate works. But when you distribute the same sections as part of a whole which is a work based on the Program, the distribution of the whole must be on the terms of this License, whose permissions for other

licensees extend to the entire whole, and thus to each and every part regardless of who wrote it.

Thus, it is not the intent of this section to claim rights or contest your rights to work written entirely by you; rather, the intent is to exercise the right to control the distribution of derivative or collective works based on the Program.

In addition, mere aggregation of another work not based on the Program with the Program (or with a work based on the Program) on a volume of a storage or distribution medium does not bring the other work under the scope of this License.

3. You may copy and distribute the Program (or a work based on it, under Section 2) in object code or executable form under the terms of Sections 1 and 2 above provided that you also do one of the following:

- Accompany it with the complete corresponding machine-readable source code, which must be distributed under the terms of Sections 1 and 2 above on a medium customarily used for software interchange; or,
- Accompany it with a written offer, valid for at least three years, to give any third party, for a charge no more than your cost of physically performing source distribution, a complete machine-readable copy of the corresponding source code, to be distributed under the terms of Sections 1 and 2 above on a medium customarily used for software interchange; or,
- Accompany it with the information you received as to the offer to distribute corresponding source code. (This alternative is allowed only for noncommercial distribution and only if you received the program in object code or executable form with such an offer, in accord with Subsection b above.)

The source code for a work means the preferred form of the work for making modifications to it. For an executable work, complete source code means all the source code for all modules it contains, plus any associated interface definition files, plus the scripts used to control compilation and installation of the executable. However, as a special exception, the source code distributed need not include anything that is normally distributed (in either source or binary form) with the major components (compiler, kernel, and so on) of the operating system on which the executable runs, unless that component itself accompanies the executable.

If distribution of executable or object code is made by offering access to copy from a designated place, then offering equivalent access to copy the source code from the same place counts as distribution of the source code, even though third parties are not compelled to copy the source along with the object code.

4. You may not copy, modify, sublicense, or distribute the Program except as expressly provided under this License. Any attempt otherwise to copy, modify, sublicense or distribute the Program is void, and will automatically terminate your rights under this License. However, parties who have received copies, or rights, from you under this License will not have their licenses terminated so long as such parties remain in full compliance.

5. You are not required to accept this License, since you have not signed it. However, nothing else grants you permission to modify or distribute the Program or its derivative works. These actions are prohibited by law if you do not accept this License. Therefore, by modifying or distributing the Program (or any work based on the Program), you indicate your acceptance of this License to do so, and all its terms and conditions for copying, distributing or modifying the Program or works based on it.

6. Each time you redistribute the Program (or any work based on the Program), the recipient automatically receives a license from the original licensor to copy, distribute or modify the Program subject to these terms and conditions. You may not impose any further restrictions on the recipients' exercise of the rights granted herein. You are not responsible for enforcing compliance by third parties to this License.

7. If, as a consequence of a court judgment or allegation of patent infringement or for any other reason (not limited to patent issues), conditions are imposed on you (whether by court order, agreement or otherwise) that contradict the conditions of this License, they do not excuse you from the conditions of this License. If you cannot distribute so as to satisfy simultaneously your obligations under this License and any other pertinent obligations, then as a consequence you may not distribute the Program at all. For example, if a patent license would not permit royalty-free

redistribution of the Program by all those who receive copies directly or indirectly through you, then the only way you could satisfy both it and this License would be to refrain entirely from distribution of the Program. If any portion of this section is held invalid or unenforceable under any particular circumstance, the balance of the section is intended to apply and the section as a whole is intended to apply in other circumstances. It is not the purpose of this section to induce you to infringe any patents or other property right claims or to contest validity of any such claims; this section has the sole purpose of protecting the integrity of the free software distribution system, which is implemented by public license practices. Many people have made generous contributions to the wide range of software distributed through that system in reliance on consistent application of that system; it is up to the author/donor to decide if he or she is willing to distribute software through any other system and a licensee cannot impose that choice. This section is intended to make thoroughly clear what is believed to be a consequence of the rest of this License.

8. If the distribution and/or use of the Program is restricted in certain countries either by patents or by copyrighted interfaces, the original copyright holder who places the Program under this License may add an explicit geographical distribution limitation excluding those countries, so that distribution is permitted only in or among countries not thus excluded. In such case, this License incorporates the limitation as if written in the body of this License.

9. The Free Software Foundation may publish revised and/or new versions of the General Public License from time to time. Such new versions will be similar in spirit to the present version, but may differ in detail to address new problems or concerns. Each version is given a distinguishing version number. If the Program specifies a version number of this License which applies to it and 'any later version', you have the option of following the terms and conditions either of that version or of any later version published by the Free Software Foundation. If the Program does not specify a version number of this License, you may choose any version ever published by the Free Software Foundation.

10. If you wish to incorporate parts of the Program into

other free programs whose distribution conditions are different, write to the author to ask for permission. For software which is copyrighted by the Free Software Foundation, write to the Free Software Foundation; we sometimes make exceptions for this. Our decision will be guided by the two goals of preserving the free status of all derivatives of our free software and of promoting the sharing and reuse of software generally.

#### NO WARRANTY

11. BECAUSE THE PROGRAM IS LICENSED FREE OF CHARGE, THERE IS NO WARRANTY FOR THE PROGRAM, TO THE EXTENT PERMITTED BY APPLICABLE LAW. EXCEPT WHEN OTHERWISE STATED IN WRITING THE COPYRIGHT HOLDERS AND/OR OTHER PARTIES PROVIDE THE PROGRAM 'AS IS' WITHOUT WARRANTY OF ANY KIND, EITHER EXPRESSED OR IMPLIED, INCLUDING, BUT NOT LIMITED TO, THE IMPLIED WARRANTIES OF MERCHANTABILITY AND FITNESS FOR A PARTICULAR PURPOSE. THE ENTIRE RISK AS TO THE QUALITY AND PERFORMANCE OF THE PROGRAM IS WITH YOU. SHOULD THE PROGRAM PROVE DEFECTIVE, YOU ASSUME THE COST OF ALL NECESSARY SERVICING, REPAIR OR CORRECTION.

12. IN NO EVENT UNLESS REQUIRED BY APPLICABLE LAW OR AGREED TO IN WRITING WILL ANY COPYRIGHT HOLDER, OR ANY OTHER PARTY WHO MAY MODIFY AND/OR REDISTRIBUTE THE PROGRAM AS PERMITTED ABOVE, BE LIABLE TO YOU FOR DAMAGES, INCLUDING ANY GENERAL, SPECIAL, INCIDENTAL OR CONSEQUENTIAL DAMAGES ARISING OUT OF THE USE OR INABILITY TO USE THE PROGRAM (INCLUDING BUT NOT LIMITED TO LOSS OF DATA OR DATA BEING RENDERED INACCURATE OR LOSSES SUSTAINED BY YOU OR THIRD PARTIES OR A FAILURE OF THE PROGRAM TO OPERATE WITH ANY OTHER PROGRAMS), EVEN IF SUCH HOLDER OR OTHER PARTY HAS BEEN ADVISED OF THE POSSIBILITY OF SUCH DAMAGES.

#### END OF TERMS AND CONDITIONS

#### How to Apply These Terms to Your New Programs

If you develop a new program, and you want it to be of the greatest possible use to the public, the best way to achieve this is to make it free software which everyone can redistribute and change under these terms.

To do so, attach the following notices to the program. It is safest to attach them to the start of each source file to most effectively convey the exclusion of warranty; and each file should have at least the 'copyright' line and a pointer to where the full notice is found.

One line to give the program's name and a brief idea of what it does.

Copyright (C) <year><name of author>

This program is free software; you can redistribute it and/or modify it under the terms of the GNU General Public License as published by the Free Software Foundation; either version 2 of the License, or (at your option) any later version.

This program is distributed in the hope that it will be useful, but WITHOUT ANY WARRANTY; without even the implied warranty of MERCHANTABILITY or FITNESS FOR A PARTICULAR PURPOSE. See the GNU General Public License for more details.

You should have received a copy of the GNU General Public License along with this program; if not, write to the Free Software Foundation, Inc., 59 Temple Place, Suite 330, Boston, MA 02111-1307 USA

Also add information on how to contact you by electronic and paper mail.

If the program is interactive, make it output a short notice like this when it starts in an interactive mode:

Gnomovision version 69, Copyright (C) year name of author Gnomovision comes with ABSOLUTELY NO WARRANTY; for details type 'show w'. This is free software, and you are welcome to redistribute it under certain conditions; type 'show c' for details.

The hypothetical commands 'show w' and 'show c' should show the appropriate parts of the General Public License. Of course, the commands you use may be called something other than 'show w' and 'show c'; they could even be mouse-clicks or menu items--whatever suits your program.

You should also get your employer (if you work as a programmer) or your school, if any, to sign a 'copyright disclaimer' for the program, if necessary. Here is a

sample; alter the names:

Yoyodyne, Inc., hereby disclaims all copyright interest in the program 'Gnomovision' (which makes passes at compilers)

written by James Hacker.









signature of Ty Coon, 1 April 1989

Ty Coon, President of Vice

This General Public License does not permit incorporating your program into proprietary programs. If your program is a subroutine library, you may consider it more useful to permit linking proprietary applications with the library. If this is what you want to do,

use the GNU Library General Public License instead of this License.

Copyright 2004-2013 Verance Corporation. Cinavia™ is a Verance Corporation trademark. Protected by U.S. Patent 7,369,677 and worldwide patents issued and pending under license from Verance Corporation. All rights reserved.

	<b>Dolby TrueHD, Digital, Digital Plus, PL II</b>
	
	
	<b>DTS-HD Master Audio™</b>  For DTS patents, see <a href="http://patents.dts.com">http://patents.dts.com</a> . Manufactured under license from DTS Licensing Limited. DTS, the Symbol, DTS in combination with the Symbol, the DTS-HD logo and DTS-HD Master Audio are registered trademarks or trademarks of DTS, Inc. in the United States and/or other countries. © DTS, Inc. All Rights Reserved.
	HDMI, the HDMI logo and High-Definition Multimedia Interface are trademarks or registered trademarks of HDMI Licensing LLC.
	The <i>Bluetooth</i> ® word mark and logos are registered trademarks owned by Bluetooth SIG, Inc. and any use of such marks by Arcam is under license. Other trademarks and trade names are those of their respective owners.
	© 2013 CSR plc and its group companies.  The aptX® mark and the aptX logo are trade marks of CSR plc or one of its group companies and may be registered in one or more jurisdictions.
<b>MP3</b>	MPEG Layer-3 audio decoding technology licensed from Fraunhofer IIS and Thomson multimedia
	<b>AAC/AAC Plus</b>  aacPlus is a trademark of Coding Technologies. See <a href="http://codtech.vhost.noris.net">codtech.vhost.noris.net</a> for more information

<b>FLAC</b>	FLAC Decoder Copyright © 2000, 2001, 2002, 2003, 2004, 2005, 2006, 2007, 2008 Josh Coalson  Redistribution and use in source and binary forms, with or without modification, are permitted provided that the following conditions are met:  - Redistributions of source code must retain the above copyright notice, this list of conditions and the following disclaimer.  - Redistributions in binary form must reproduce the above copyright notice, this list of conditions and the following disclaimer in the documentation and/or other materials provided with the distribution.  - Neither the name of the Xiph.org Foundation nor the names of its contributors may be used to endorse or promote products derived from this software without specific prior written permission  THIS SOFTWARE IS PROVIDED BY THE COPYRIGHT HOLDERS AND CONTRIBUTORS 'AS IS' AND ANY EXPRESS OR IMPLIED WARRANTIES, INCLUDING, BUT NOT LIMITED TO, THE IMPLIED WARRANTIES OF MERCHANTABILITY AND FITNESS FOR A PARTICULAR PURPOSE ARE DISCLAIMED. IN NO EVENT SHALL THE FOUNDATION OR CONTRIBUTORS BE LIABLE FOR ANY DIRECT, INDIRECT, INCIDENTAL, SPECIAL, EXEMPLARY, OR CONSEQUENTIAL DAMAGES (INCLUDING, BUT NOT LIMITED TO, PROCUREMENT OF SUBSTITUTE GOODS OR SERVICES; LOSS OF USE, DATA, OR PROFITS; OR BUSINESS INTERRUPTION) HOWEVER CAUSED AND ON ANY THEORY OF LIABILITY, WHETHER IN CONTRACT, STRICT LIABILITY, OR TORT (INCLUDING NEGLIGENCE OR OTHERWISE) ARISING IN ANY WAY OUT OF THE USE OF THIS SOFTWARE, EVEN IF ADVISED OF THE POSSIBILITY OF SUCH DAMAGE
-------------	---



# ARCAM SOLO *movie/music*

Manuel Solo movie/music

Français

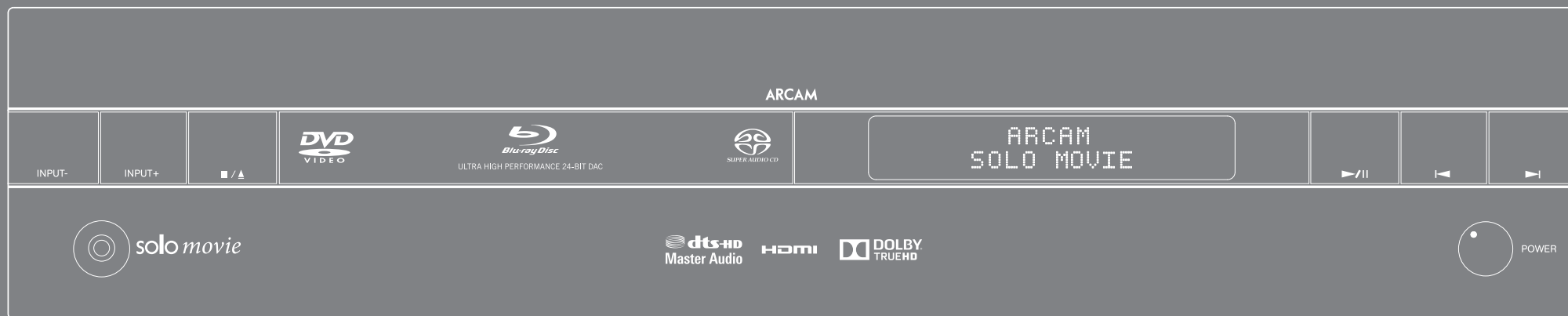

# *bienvenue...*

*... et merci d'avoir choisi la Arcam Solo movie/music.*

*Depuis plus de trois décennies, Arcam fabrique des équipements audio spécialisés de remarquable qualité et le nouveau Solo movie/music est la dernière manifestation d'une longue lignée d'appareils hi-fi et d'ensembles home cinéma primés.*

*Nous espérons que la performance et la fiabilité supérieures de ce produit seront non seulement une ample démonstration de l'attention et de l'effort que nous avons mis à le concevoir, mais aussi une garantie que vous en aurez l'usage de nombreuses années.*

*Ce manuel est un guide d'installation et d'utilisation de l'Solo movie/music. Reportez-vous à la table des matières page suivante pour rechercher les rubriques qui vous intéressent plus particulièrement.*

*Nous vous souhaitons des années de plaisir acoustique avec votre Solo movie/music. Dans l'éventualité, peu probable, où une panne surviendrait, ou si vous recherchez simplement des informations supplémentaires sur les produits Arcam, les représentants de notre réseau de revendeurs se feront un plaisir de vous aider. D'autres informations sont disponibles sur notre site web d'Arcam à l'adresse [www.arcam.co.uk](http://www.arcam.co.uk).*

**L'équipe de développement de l'Solo movie/music.**

## Table des matières

avant de commencer...	F-4
aperçu	F-5
panneau avant	F-6
panneau supérieur	F-7
panneau arrière	F-8
connexions audio/vidéo	F-9
autres connexions	F-11
connecteurs d'antenne	F-12
enceintes	F-13
formats de disque et de fichier	F-14
fonctionnement de base	F-15
télécommande	F-16
personnalisation de la télécommande	F-20
lecture d'un disque	F-23
fonctionnement réseau / USB	F-24
écouter la radio	F-25
menus de configuration	F-26
Dépannage	F-32
spécifications techniques	F-34
garantie du produit	F-36

## avant de commencer...

### Que contient la boîte ?

- Solo movie/music
- Télécommande
- 2 piles AAA
- Antenne DAB/FM
- Antenne Bluetooth
- Antenne Wi-Fi
- Le manuel de l'utilisateur
- La carte d'enregistrement
- Le cordon d'alimentation

### Mise en place de l'appareil

- Posez l'appareil sur une surface plane et ferme, en évitant de l'exposer directement aux rayons du soleil ou à une source de chaleur ou d'humidité.
- Ne posez pas l'appareil au-dessus d'un amplificateur ou de toute autre source de chaleur.
- Ne mettez pas l'appareil dans un espace fermé tel qu'une bibliothèque ou une armoire à moins qu'elle ne soit pourvue d'une bonne ventilation. Le produit est conçu pour chauffer pendant son fonctionnement normal.
- Ne mettez aucun composant ou élément au-dessus de l'appareil, car il peut obstruer le flux d'air autour du dissipateur thermique, provoquant l'échauffement de l'appareil. (L'appareil placé au-dessus de l'amplificateur deviendrait également chaud.)
- Assurez-vous que le récepteur de la télécommande sur la Gauche du panneau d'affichage n'est pas obstrué, sinon cela peut générer l'utilisation de la télécommande.
- Ne posez pas votre platine-disque sur cet appareil. Les platines sont des appareils très sensibles aux bruits générés par l'alimentation secteur. Ces derniers peuvent s'entendre en bruit de fond si la platine est trop proche de l'appareil.
- Le fonctionnement normal de l'appareil peut être gêné par de fortes perturbations électromagnétiques. Si cela se produit, il suffit de réinitialiser l'appareil avec le bouton d'alimentation, ou de déplacer l'appareil en un autre lieu.

### Alimentation

L'amplificateur est livré avec une prise de courant moulée intégrée au câble. Vérifiez que la prise livrée correspond bien à votre circuit électrique. Vérifiez que la prise livrée correspond bien à votre circuit électrique. S'il vous faut un autre câble d'alimentation, veuillez vous adresser à votre revendeur Arcam.

Si la tension ou les prises de votre circuit électrique sont différentes, contactez immédiatement votre revendeur Arcam.

L'Solo peut être positionné sur une tension de 220-240 V (position de sélecteur 230 V) ou sur 110-120 V (position de sélecteur 115 V).

#### REMARQUE

Veillez à ce que l'Solo soit éteint et le câble électrique débranché avant de modifier la position du commutateur de voltage. Assurez-vous également que ce sélecteur est réglé sur la tension convenant à votre région.

Insérez la prise IEC du câble d'alimentation dans la prise à l'arrière de l'appareil, en veillant à la pousser fermement. Branchez l'autre extrémité du câble sur votre prise secteur, et, si nécessaire, allumez celle-ci. Vous pouvez allumer l'appareil à l'aide du bouton **MARCHE/ARRÊT** situé sur sa façade. Lorsqu'il est allumé, le voyant lumineux du bouton marche/arrêt est vert.

### Mode veille

Vous pouvez mettre l'Solo en mode veille au moyen de la touche  de la télécommande. En mode veille, le voyant lumineux du bouton marche/arrêt est rouge et la consommation d'énergie est inférieure à 0,5 watt.

En mode veille, il est possible qu'un bourdonnement résiduel provenant du transformateur électrique à l'intérieur de l'amplificateur soit audible. Ceci est tout à fait normal. Toutefois, si l'appareil ne doit pas être utilisé pendant longtemps, nous conseillons de le débrancher du circuit électrique afin d'économiser de l'énergie.

### Câbles de branchement

Il est recommandé d'utiliser des câbles blindés de haute qualité, conçus pour ce genre d'application. L'utilisation d'autres câbles, dont les caractéristiques d'impédance diffèrent, risque d'affecter les performances de votre système. (Par exemple, n'utilisez pas de câble conçu pour un usage vidéo pour le transport des signaux audio). Les câbles doivent être aussi courts que possible. Lors de la connexion du matériel, il convient de vérifier que les câbles d'alimentation secteur sont positionnés le plus loin possible de vos câbles audio. Vous éviterez ainsi les bruits indésirables dans les signaux audio. Pour plus d'informations sur le câblage des haut-parleurs, veuillez-vous reporter à "enceintes" on page F-13.

### Interférences radio

L'Solo est un appareil audio/vidéo qui contient des microprocesseurs et autres dispositifs électroniques numériques. La conception de chacun des modèles est conforme aux normes de compatibilité électromagnétique les plus strictes. C'est un produit de classe B. Dans un environnement domestique, cet appareil peut provoquer des interférences radio, auxquelles l'utilisateur pourra remédier en prenant les mesures nécessaires. Si l'Solo des interférences sur la réception radio ou télévision (ce qui peut être déterminé en l'éteignant et en la rallumant), il faut prendre les mesures suivantes :

- Réorienter l'antenne ou placer le câble du récepteur affecté le plus loin possible de l'appareil et de ses câbles.
  - Changer l'emplacement du récepteur par rapport à l'Solo
  - Brancher l'appareil affecté et l'Solo sur des prises de courant différentes.
- Si le problème persiste, veuillez contacter votre revendeur Arcam.

### Radiation laser

Si le lecteur de disque intégré à l'Solo est utilisé alors que le boîtier externe est enlevé, un rayonnement invisible pourrait provoquer des lésions oculaires.

**CLASSE 1  
PRODUIT LASER**



## aperçu

L'Solo apporte une nouvelle dimension à l'expérience de la musique et des films. L'Solo offre la performance normalement associée avec des éléments distincts de haute fidélité à un nouveau public d'amateurs de musique et de films soucieux de leur style. Lorsqu'elle est couplée aux techniques de décodage exclusives à Arcam, l'image et la sonorité qui en résultent sont tout simplement de classe mondiale.

Arcam a mis au point la première radio DAB au monde et la clarté de la réception du récepteur intégré DAB et FM vous procurera des heures de plaisir musical. Arcam a mis toute son expérience à contribution pour offrir un décodage et une amplification remarquable du son surround provenant des modes de décodage haute résolution Dolby True HD et DTS Master HD. La télécommande fournie avec l'Solo en est une « universelle » rétro-éclairée. Elle est facile à configurer et peut être utilisée pour commander un système complet. Une importante bibliothèque de codes internes permet de la programmer afin de commander des décodeurs, des téléviseurs et des appareils audio/vidéo.

**Enfin un système de home cinéma tout-en-un avec un niveau de performance permettant véritablement de donner vie à la musique et aux films.**

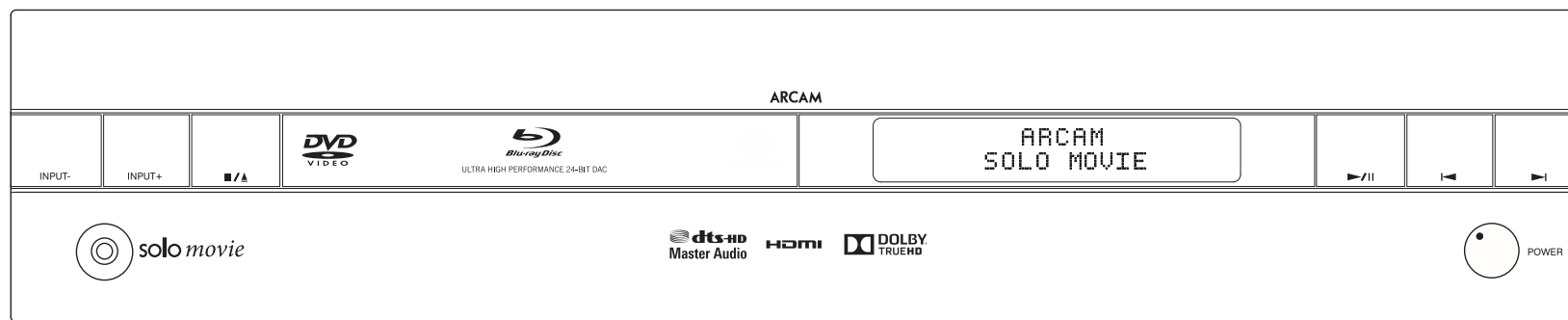

# panneau avant

## Commandes de la façade

### Sélection d'une entrée

Sélectionnez la source d'entrée connectée à l'entrée interne ou externe correspondante  
**INPUT-** fait défiler vers l'arrière les sources d'entrée  
**INPUT+** fait défiler vers l'avant les sources d'entrée  
*L'affichage indique la source sélectionnée*

### Arrêt/Éjection

Appuyez une fois sur la touche **■/▲** pour un « pré-arrêt » ; appuyez à nouveau pour un « arrêt complet ». Après l'arrêt, une nouvelle pression éjecte le disque.  
**REMARQUE** : certains disques ne peuvent pas être éjectés dans certaines situations (par exemple, lorsque le disque affiche un avis de droit d'auteur)

### Lecture/Pause

Appuyez sur la touche **■/||** pour lancer/mettre en pause la lecture

### Saut avant/arrière

Appuyez sur les touches **◀/▶** pour aller directement au début/à la fin de chapitres vidéo sur un disque BD/DVD, ou de pistes audio sur un disque audio

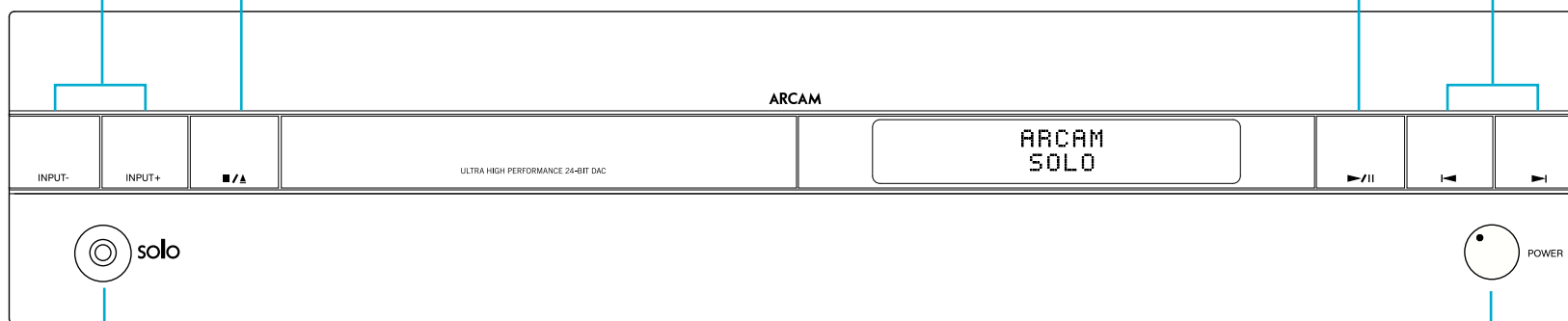

### Écouteurs

Prise jack stéréo de 3,5 mm prévue pour être utilisée avec un casque d'écoute dont l'impédance est comprise entre 32 Ω et 600 Ω

### Alimentation

Allume ou éteint l'Solo

# panneau supérieur

## Commandes du panneau supérieur

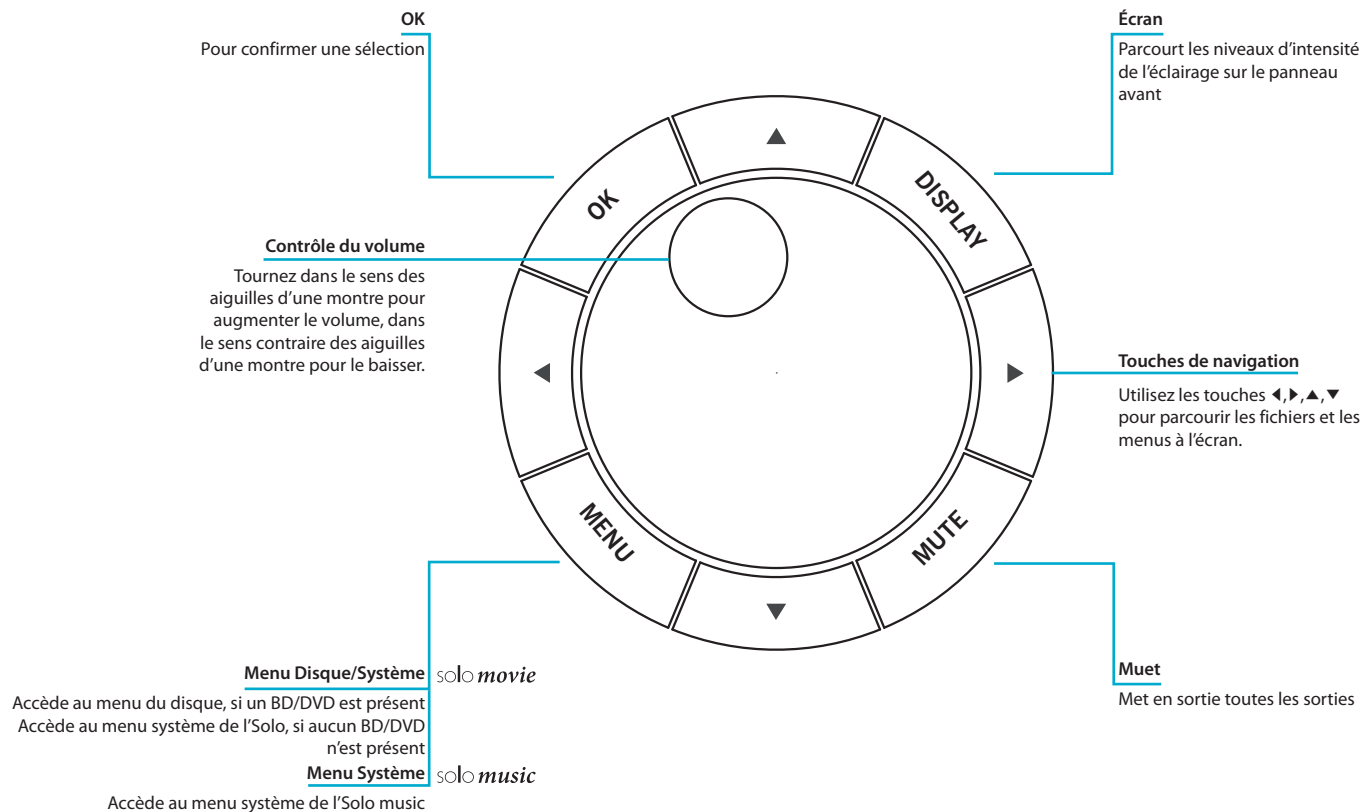

# panneau arrière

## Connexions du panneau arrière

### Sélection de la tension

S'assurer que la tension sélectionnée correspond à votre alimentation électrique locale.

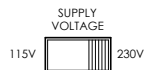

POWER INLET  
~ 50 - 60Hz, 1kW MAX.

### Entrée d'alimentation

Branchez le câble d'alimentation secteur qui convient ici.

### Connexion réseau

Permet de brancher votre routeur de réseau domestique.  
Pour en savoir plus, reportez-vous à «Connexion réseau» on page F-11.

### USB

Insérez vos supports mémoire USB ici.  
Voir «formats de disque et de fichier» on page F-14

### Ports HDMI

Permet de brancher les sorties HDMI de vos appareils.  
Pour plus d'informations, voir «Branchement d'appareils numériques via HDMI» on page F-9.

### Sortie HDMI

Pour le branchement d'un téléviseur ; assure aussi le retour audio (ARC).  
Pour en savoir plus «Branchement d'appareils numériques via HDMI» on page F-9 veuillez consulter la rubrique.

**LINE G/D**  
Permet de brancher un câble phono stéréo venant d'un appareil analogique  
Voir «Line in» on page F-10

**STB**  
Permet de connecter une sortie numérique coaxiale de votre décodeur  
Voir «Audio in coaxial» on page F-10

**TV**  
Permet de connecter la sortie optique de votre téléviseur  
Voir «Audio in optique» on page F-10

**SUB**  
Sortie LFE pour le branchement d'un caisson de basses.  
Voir «Raccordement des enceintes» on page F-13

**AUX**  
Jack stéréo 3,5 mm pour le branchement d'une source audio analogique.  
Voir «Aux-in» on page F-10

**IR IN**  
Permet de connecter un dispositif de télécommande externe  
Voir «Connexion infrarouge» on page F-11

**BT et WiFi**  
Permet de connecter les antennes BT et WiFi fournies  
Voir «Antenne Bluetooth/WiFi» on page F-12

**DAB/FM**  
Permet de connecter l'antenne DAB/FM fournie  
Voir «Antenne DAB/DAB+ et FM» on page F-12

**Sorties enceintes**  
Permet de brancher les haut-parleurs à ces bornes.  
Voir «enceintes» on page F-13

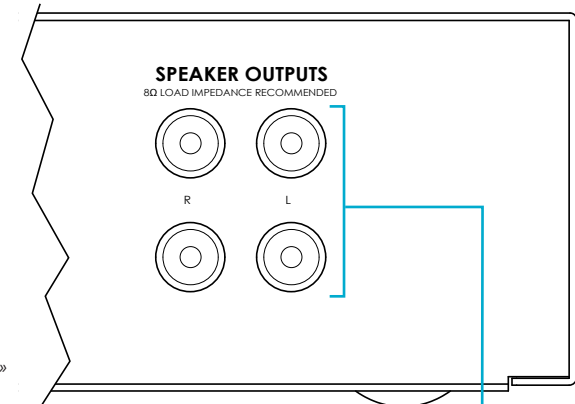

solo movie 2.1  
solo music

solo movie 5.1

# connexions audio/vidéo

## Inleiding

Avant de raccorder votre Solo aux composants source et enceintes, veuillez lire attentivement les pages suivantes qui indiquent toutes les connexions d'entrée et de sortie possibles. La rubrique "enceintes" explique comment brancher vos enceintes sans endommager l'amplificateur et comment disposer vos enceintes pour obtenir des performances optimales.

## Généralités

Le nom des entrées est indiqué pour que vous puissiez voir facilement à quels périphériques elles correspondent (par ex. « AV » ou « SAT »). Elles ont toutes le même circuit d'entrée. Par conséquent, rien ne vous empêche de brancher un périphérique différent sur chacune des entrées. Par exemple, si vous avez deux consoles de jeux et que l'entrée AV n'est pas utilisée, vous pouvez brancher la seconde console de jeux sur l'entrée AV.

## Branchement d'appareils numériques via HDMI

De nombreux appareils numériques, y compris les décodeurs, les lecteurs Blu-ray, les lecteurs DVD, les consoles de jeux et les caméscopes peuvent être raccordés via HDMI.

Prenez note qu'avec cette méthode de branchement, l'image sera affichée par votre téléviseur, mais le son proviendra des haut-parleurs branchés à votre Solo. Aucun autre branchement audio n'est nécessaire.

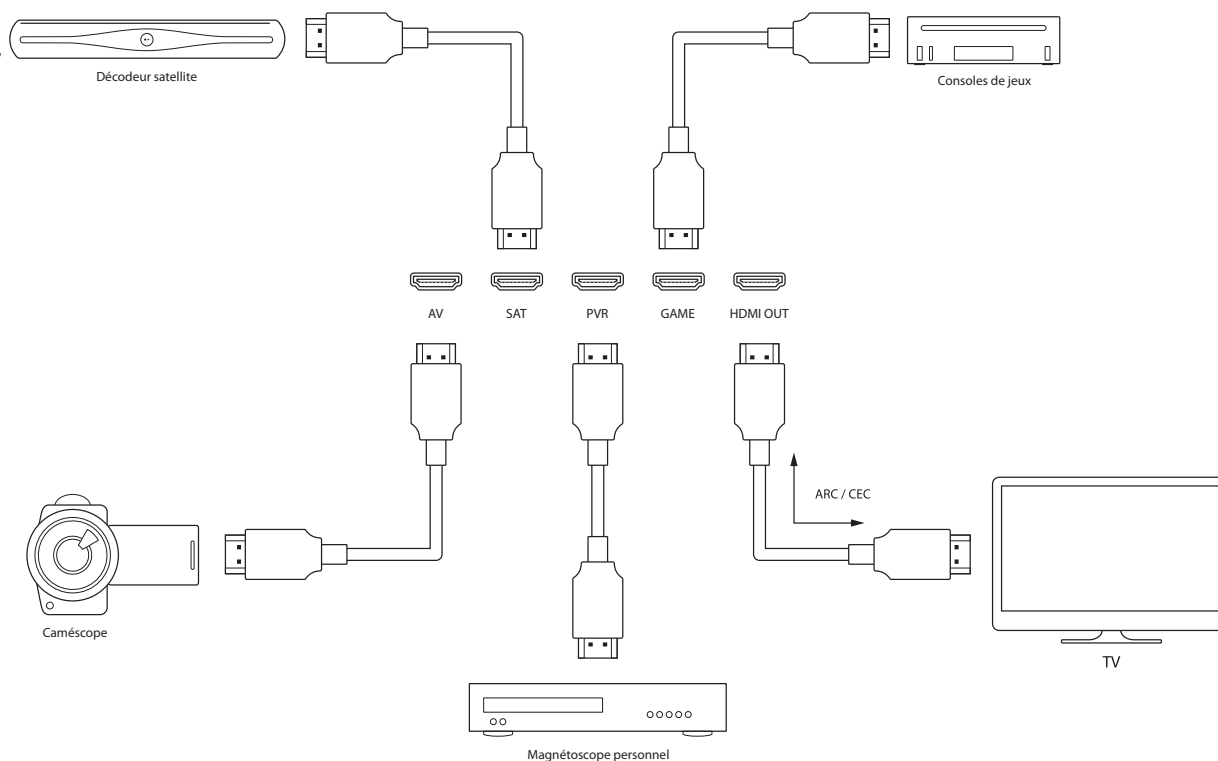

## Connexions audio numériques

### Audio in optique

Si votre téléviseur n'est pas compatible ARC, branchez la sortie audio optique du téléviseur à cette entrée

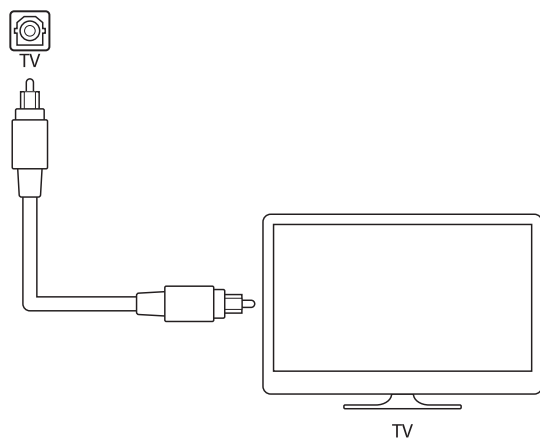

### Audio in coaxial

Permet de connecter la sortie audio coaxiale de votre décodeur

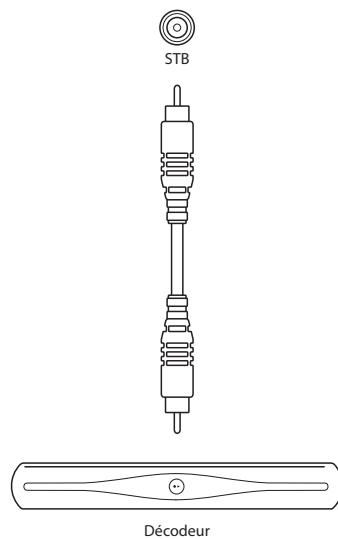

## Connexions audio analogiques

### Line in

Permet de connecter tout appareil audio analogique à ces entrées en utilisant un câble RCA phono stéréo

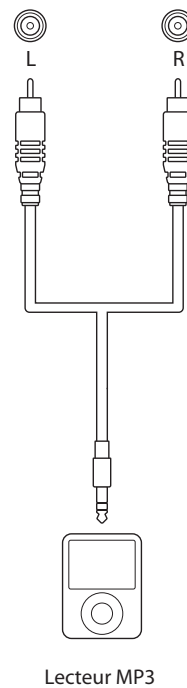

### Aux-in

Permet de brancher tout type d'appareil audio analogique à l'entrée **AUX** de l'appareil audio en utilisant un fil à mini-jack 3,5 mm

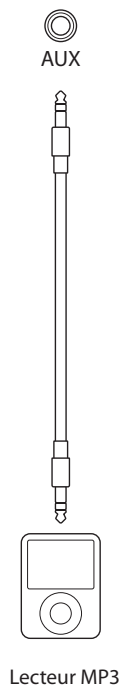

# autres connexions

## Connexion Bluetooth

L'Solo dispose d'une technologie sans fil *Bluetooth* intégrée permettant une intégration fluide avec tous les appareils disposant de *Bluetooth* activé.

### Jumelage avec des appareils Bluetooth

Pour placer l'Solo en mode d'appairage, sélectionnez l'entrée *Bluetooth*, puis maintenez enfoncée la touche **OK** de la télécommande. Suivez les instructions fournies par le guide d'utilisation de votre appareil *Bluetooth*. Sélectionnez **SOLO XXXXXX** (où **XXXXXX** est un numéro unique attribué à votre Solo) dans la liste des périphériques *Bluetooth* pour terminer l'appariement. Une fois que le jumelage est terminé, il n'a plus besoin d'être effectué à nouveau.

## Connexion USB

Les périphériques mémoire USB (mémoires flash) permettent la lecture multimédia et sont nécessaires pour stocker du contenu BD-Live téléchargé. Pour profiter du contenu BD-Live, les caractéristiques suivantes sont conseillées :

- Capacité de 2 Go ou plus
- FAT32 formaté
- USB2.0 haut débit (480 Mo/s)

L'Solo peut lire des fichiers stockés sur un périphérique de stockage de masse USB, une clé USB en général, ou tout appareil USB de type « périphérique de stockage de masse » compatible.

L'Solo n'accepte qu'une connexion directe

des périphériques USB et ne prend pas en charge les périphériques branchés sur un hub. S'il vous faut accéder régulièrement à la prise **USB** il peut être utile d'utiliser une rallonge USB ; Voir "formats de disque et de fichier" on page F-14 pour connaître les types de fichiers pris en charge. Cette connexion peut également être utilisée pour la mise à jour du logiciel. Reportez-vous à "Mise à jour du logiciel par USB" on page F-33 pour plus de détails.

## Connexion série

À utiliser avec des périphériques de commande disposant d'un port de série RS232 (contrôleurs tactiles AMX et Crestron par exemple).

## Connexion réseau

L'Solo peut être connectée à votre réseau en utilisant une connexion filaire ou sans fil.

### Connexion sans-fil

L'antenne WiFi fournie doit être branchée à l'Solo et les paramètres du sans fil de l'appareil doivent être configurés correctement pour la connexion à votre réseau sans fil se fasse. Reportez-vous à "Antenne Bluetooth/WiFi" on page F-12, pour les instructions d'installation de l'antenne et à "Réseau" on page F-28 pour les informations relatives à la configuration de l'interface réseau sans fil.

### Câblage

Si un câble Ethernet est branché, l'Solo tente automatiquement de se connecter à votre réseau.

Vous devez utiliser un câble CAT5 branché sur la prise RJ45 indiquée **NET** au dos de l'appareil.

Si votre réseau utilise une adresse IP statique plutôt que le DHCP, il faudra donner l'adresse IP, le portail d'accès à Internet et le DNS ; Voir "Réseau" on page F-28 pour savoir comment configurer le réseau.

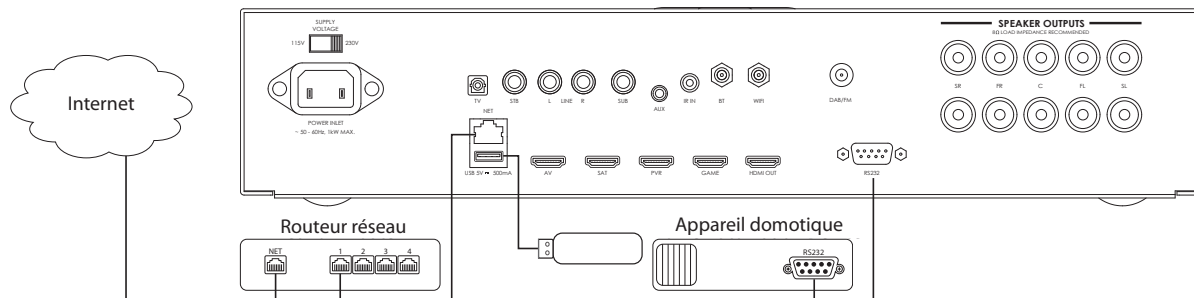

## Connexion infrarouge

L'entrée infrarouge permet la connexion de récepteurs IR externes, lorsque le récepteur IR de la façade de l'Solo est totalement ou partiellement bloqué. L'extrémité représente le signal modulé, et le manchon est la masse.

Parmi les fournisseurs de récepteurs infrarouges et de système et d'accessoires d'émission, vous avez Xantech. Allez sur le site [www.xantech.com](http://www.xantech.com) pour en savoir plus, ou demandez conseil à votre revendeur Arcam

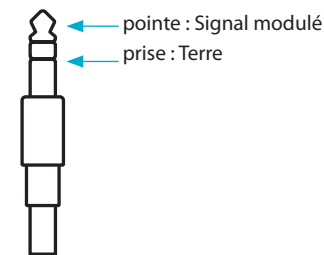

### REMARQUE

L'entrée IR est conçue pour les signaux modulés. Si le récepteur infrarouge externe démodule le signal infrarouge, il ne fonctionnera pas. L'Solo ne permet pas non plus d'alimenter des récepteurs externes sur la prise infrarouge, il est donc nécessaire de fournir une source d'alimentation externe.

## connecteurs d'antenne

### Antenne DAB/DAB+ et FM

L'Solo est équipé d'un module de réception AM/FM et d'un récepteur DAB. Le type d'antenne dont vous avez besoin dépend de vos préférences d'écoute et des conditions locales.

Votre Solo est en mesure d'offrir une réception radio exceptionnelle, mais celle-ci dépend de la qualité du signal de transmission.

Testez les antennes livrées avec votre appareil. Si vous vous trouvez dans une région au signal moyen à fort, celles-ci devraient suffire à une bonne réception. Dans les régions où le signal est faible, il vous faudra peut-être une antenne sur le toit ou de grenier.

Adressez-vous à votre revendeur Arcam ou à un spécialiste des installations d'antenne pour en savoir plus sur les conditions de réception locales.

Dans des régions où le signal est puissant, l'antenne filaire DAB/DAB+/FM « T » fournie peut servir. Montez l'antenne le plus haut possible sur un mur.

Au Royaume-Uni, les éléments « T » doivent être placés à la verticale pour la réception DAB/DAB+ car les transmissions sont polarisées à la verticale. Dans d'autres régions, veuillez consulter votre revendeur Arcam ou tester les positions horizontales et verticales pour obtenir une meilleure réception.

Testez tous les murs de la pièce pour voir quel mur donne la meilleure réception et utilisez des punaises ou du ruban adhésif pour maintenir l'antenne en forme de « T ». Sachez toutefois qu'aucune punaise ne doit rentrer en contact avec le fil interne de l'antenne.

Lorsque la qualité du signal est faible, il est conseillé d'utiliser une antenne à gain élevé, montée en extérieur ou sur le toit pour recevoir le plus grand nombre possible de services.

Dans les zones de transmission de bande III (au Royaume-Uni par exemple), utilisez une antenne Yagi à éléments multiples montés à la verticale, car les transmissions sont polarisées à la verticale. Si vous êtes proche de plus d'un transmetteur, utilisez une antenne omnidirectionnelle ou dipôle pliée.

Si les services DAB/DAB+ de votre région sont transmis sur bande L, veuillez consulter votre revendeur pour savoir quelle antenne utiliser.

### Antenne Bluetooth/WiFi

L'Solo est livrée avec *Bluetooth* et une antenne WiFi.

Les deux antennes sont identiques et doivent être insérées dans les connecteurs marqués **BT** et **WiFi** situés à l'arrière de l'Solo.

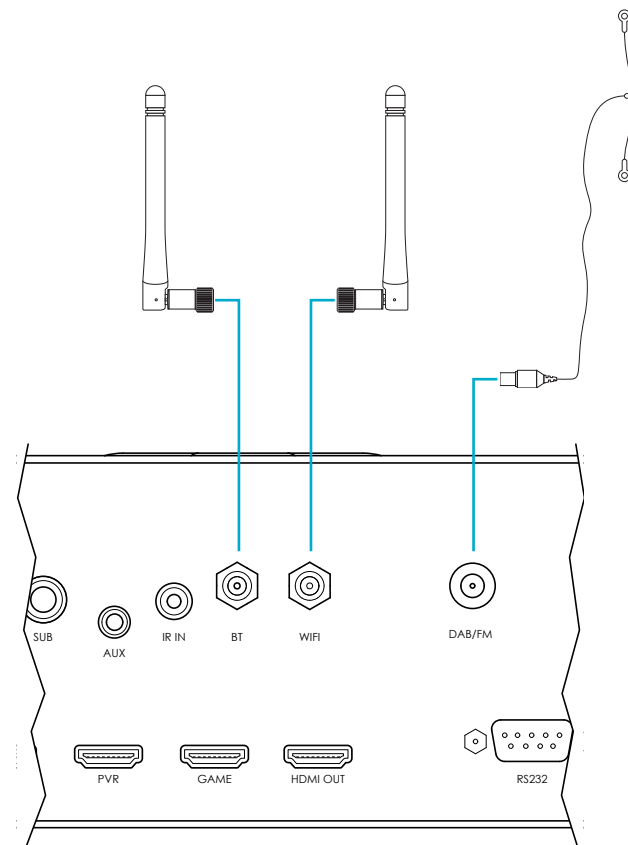



# enceintes

## Raccordement des enceintes

L'Solo est conçue pour piloter un ensemble de cinq haut-parleurs maximum, dont l'impédance est comprise entre 4 et 8 ohms. L'appareil est équipé de bornes de haut-parleurs qui peuvent accepter soit des bornes embrochables ou des fils nus.

Les haut-parleurs sont :

- Pour l'Solo movie : **SG** (surround gauche), **G** (gauche), **C** (centre), **D** (droite) et **SD** (surround droit).
- Pour l'Solo music : **G** (gauche), **D** (droite)

Un caisson des graves actif peut être branché à la sortie **SUB**. Reportez-vous au diagramme de cette page pour le placement recommandé des enceintes.

## Câbles d'enceintes

Les enceintes doivent être raccordées à l'Solo à l'aide de câbles de cuivre de qualité et de haute pureté. Des câbles à âme solide, ou ceux comportant des conducteurs en surface, sont particulièrement appropriés. Les fils téléphoniques et les câbles de haut-parleurs très bon marché doivent être évités, car ils dégradent considérablement la qualité sonore.

Les connexions aux bornes de haut-parleurs doivent toujours être bien ajustées, que ce soit en utilisant des fils nus, des connecteurs embrochables ou des fiches « banane », mais n'utilisez pas d'outils comme des pinces, des clés plates ou à molette pour serrer les connecteurs, car elles pourraient endommager les bornes.

## Positionnement des haut-parleurs

Les conseils donnés ci-après sont des recommandations générales concernant la configuration des hauts parleurs. Reportez-vous à la documentation fournie avec vos hauts parleurs pour obtenir une information plus précise. Visitez le site [www.dolby.com](http://www.dolby.com) pour avoir des informations utiles concernant l'agencement des espaces d'écoute.

### Acoustique de la pièce

La forme de la pièce et son ameublement aura une influence sur le son que vous entendrez. Par exemple, trop de surfaces plates pourraient amplifier la sécheresse du son. Tapis, décorations murales et rideaux peuvent aider à compenser. Si vous avez un choix d'espaces d'écoute, évitez celui entièrement carré ou celui dont l'un des côtés est deux fois plus grand que l'autre. De tels espaces peuvent amplifier les résonances qui colorent la sonorité.

Plus vous placerez un haut-parleur près de coins ou à l'intersection entre mur et plancher ou entre mur et plafond, plus la sortie des basses sera forte ce qui pourrait y mettre trop d'emphase. Déplacer un haut-parleur de quelques centimètres peut quelques fois faire toute la différence.

### Configuration du haut-parleur

Un placement correct d'un haut-parleur est la clé pour obtenir la meilleure sonorité avec le

cinéma-maison (consultez les schémas). En règle générale, les hauts parleurs devraient être placés sur des supports rigides situés à au moins 15 cm du mur du fond et moins 60 cm des murs sur le côté.

Les hauts parleurs ne devraient jamais être placés sur le sol (à moins qu'ils ne soient prévus à cet effet), ou dans des coins. Les hauts parleurs des enceintes devraient être au niveau, ou légèrement au-dessus, des oreilles lorsque vous êtes assis. Quand c'est possible, centrez vos sièges entre les hauts parleurs surround. La sonorité dépendra de l'acoustique de l'espace d'écoute, par conséquent cela vaut la peine d'essayer plusieurs emplacements pour vos hauts parleurs.

### Caisson des graves

L'emplacement du caisson des graves aura un impact sur la qualité sonore générale. Le placer près d'un mur ou d'un coin augmentera souvent son efficacité et permettra d'obtenir des basses plus nettes. Toutefois, chaque pièce aura un comportement différent, c'est pour cela que nous vous recommandons d'essayer plusieurs emplacements tout en laissant un espace d'au moins 15 cm entre l'appareil et les murs.

### Supports de haut-parleur

Plus un haut-parleur est maintenu fermement, plus sa sonorité est bonne. Nous vous recommandons d'utiliser des supports métalliques rigides hauts de 40 à 60 cm.

Assurez-vous que les supports et/ou les hauts parleurs ne sont pas branlants. Si vous tapez sur un support avec un crayon, celui-ci ne devrait pas « résonner » s'il est correctement amorti, ce comportement vous permettra de tirer le meilleur parti du haut-parleur.

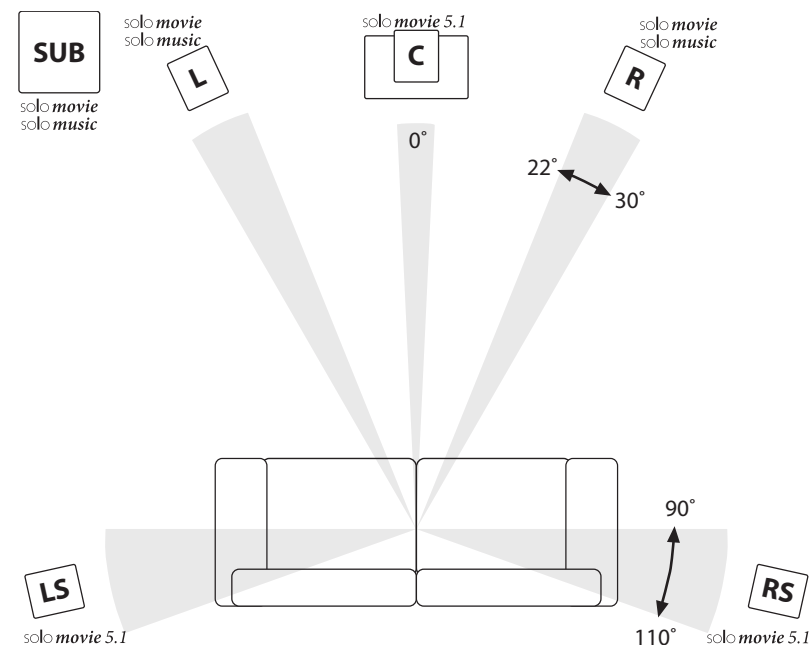

# formats de disque et de fichier

## Disques compatibles

L'Solo movie accepte les types de disques suivants :



Blu-ray 3D



Disque Blu-ray



DVD-Vidéo



DVD-R



DVD-RW



CD-Audio



CD-R



CD-RW



Super Audio CD

SUPER AUDIO CD

L'Solo musique accepte les types de disques suivants :



CD-Audio



CD-R



CD-RW



Super Audio CD

La lecture des formats de fichiers suivants est compatible (depuis un disque, le port USB et le réseau) à la fois avec l'Solo movie et l'Solo music :

- FLAC, jusqu'à 24bit, 192KHz
- WAV, jusqu'à 24bit, 192KHz
- AAC, jusqu'à 24bit, 96KHz
- AIFF, jusqu'à 24bit, 192KHz
- OGG, jusqu'à 24bit, 192KHz
- MP3, jusqu'à 320kbps, 48KHz
- WMA, jusqu'à 192kbps, 48KHz

## Formats vidéo compatibles (Solo movie uniquement)

La compatibilité des fichiers vidéo avec votre lecteur est limitée comme suit :

- Résolution maximum : 1920x1080 (L x H) pixels
- Extensions de fichiers : .wmv, .avi, .mp4, .mpeg, .mpg, .vob, .mkv (Remarque : les fichiers encodés en Divx ne passent pas sur ce lecteur)
- Formats audio compatibles : Dolby Digital, DTS, MP3, WMA, AAC
- Fréquence d'échantillonnage : entre 32 et 48kHz (WMA), entre 8 et 48kHz (Mp3)
- Débit binaire : entre 32 et 192kbps (WMA), entre 32 et 320 kbps (Mp3)
- Certains formats audio WMA et AAC ne sont pas compatibles avec votre lecteur.
- Il est conseillé d'utiliser des fichiers Blu-ray, DVD ou USB 2.0 pour la lecture de fichiers film HD WMA.
- Votre lecteur ne prend pas en charge les fichiers GMC (Global Motion Compensation) ou Qpel (Quarter pixel). Ce sont des techniques de codage vidéo en format MPEG4, comme le DivX.

## Codage régional (Solo movie uniquement)

Des codes région sont attribués aux lecteurs Blu-ray et aux disques Blu-ray ou DVD Vidéo selon leur région de vente. Si les codes région ne correspondent pas, le disque ne pourra pas passer.

Code région de disque Blu-ray	Région
A	Amérique du Nord, Amérique Centrale, Amérique du Sud, Corée, Japon, Taïwan, Hong Kong et Asie du Sud-Est
B	Europe, Groenland, Territoires français d'Outre-Mer, Moyen Orient, Afrique, Australie et Nouvelle Zélande
C	Inde, Chine, Russie, Asie Centrale et Asie du Sud
A + B + C	Toutes les régions

### Sélection de la région

Limitée par les réglementations de la législation locale, la version pour l'Amérique du Nord ne comporte pas d'option de sélection de région.

Code région DVD	Région
1	Amérique du nord
2	Europe, Japon, Moyen Orient, Egypte, Afrique du Sud, Groenland
3	Taïwan, Corée, Philippines, Indonésie, Hong Kong
4	Mexique, Amérique du Sud, Amérique Centrale, Australie, Nouvelle Zélande, les Iles du Pacifique, Caraïbes
5	Russie, Europe de l'Est, Inde, la plupart de l'Afrique, Corée du Nord, Mongolie
6	Chine
Tous	Toutes les régions

Symboles indiquant qu'un disque peut passer en Amérique du Nord :

Disques Blu-ray :



Symboles indiquant qu'un disque peut passer en Europe :

Disques Blu-ray :



# fonctionnement de base

## Fonctionnement de votre Solo



### Inleiding

Cette rubrique explique le fonctionnement de base de l'Solo. Notez qu'il peut être nécessaire de configurer l'Solo correctement pour obtenir des performances optimales. Les détails concernant les paramètres du système peuvent être trouvés à "menus de configuration" on page F-26.

### Mise en marche

Appuyez sur la touche d'alimentation POWER pour allumer l'appareil. Le voyant devient vert lorsque l'appareil est mis sous tension. Si vous appuyez sur la touche power (ou si vous débranchez l'appareil) lorsque l'appareil est sur veille, ce dernier se remettra en mode veille à la prochaine mise sous tension.

### Veille

L'Solo dispose d'un mode de veille que l'on peut activer en appuyant sur la touche  de la télécommande. En mode veille, l'écran devient noir et le voyant lumineux de MARCHE/ARRÊT est rouge. Toutefois, si l'appareil ne doit pas être utilisé pendant longtemps, nous conseillons de le débrancher du circuit électrique afin d'économiser de l'énergie. Pour sortir du mode veille, appuyez sur la touche  de la télécommande.

### Écran d'accueil

Appuyez sur la touche  à tout moment pour afficher l'écran d'accueil de l'Solo. L'écran d'accueil vous permettra d'accéder aux fonctions suivantes :

 disc	Commencez à jouer un disque CD/DVD/BD. Reportez-vous à "lecture d'un disque" on page F-23.
 my media	Vous permet de jouer des fichiers multimédias. Voir "fonctionnement réseau / USB" on page F-24.
 settings	Vous permet d'accéder aux options de réglage de l'Solo. Voir "menus de configuration" on page F-26.
 source	Vous permet de sélectionner les différentes entrées de l'Solo

### Sélection d'une source

Pour sélectionner une source précise, utilisez la touche **INPUT-** ou **INPUT+** jusqu'à ce que la source s'affiche sur l'écran de la façade, ou appuyez sur la touche correspondant à la source que vous recherchez sur la télécommande (reportez-vous à "Mode périphérique / Touches source" on page F-17).

Les sources suivantes sont disponibles :

<b>RADIO</b>	Tuner interne DAB/FM
<b>BT</b>	Entrée <i>Bluetooth</i> interne
<b>MEDIA</b>	Entrée réseau (par exemple, les périphériques UPnP), le port USB pour disque SSD (par exemple, les clés USB)
<b>DISC</b>	Lecteur de disque interne
<b>AV</b>	Entrée HDMI audiovisuelle
<b>SAT</b>	Entrée HDMI satellite
<b>PVR</b>	Entrée HDMI de magnétoscope numérique
<b>GAME</b>	Entrée HDMI de la console de jeux
<b>LINE</b>	Entrée audio analogique pour fiche phono
<b>AUX</b>	Entrée audio analogique 3,5 mm
<b>STB</b>	Entrée audio numérique coaxiale pour décodeur
<b>TV</b>	Entrée audio optique pour téléviseur

Une source d'entrée particulière peut également être sélectionnée en utilisant l'option de source à partir de l'écran d'accueil, comme décrit dans la section précédente.

### Contrôle du volume

Le volume peut être augmenté ou diminué, soit en tournant le bouton rotatif du panneau supérieur (reportez-vous à "Commandes du panneau supérieur" on page F-7) ou en utilisant la touche de contrôle de volume sur la télécommande (reportez-vous à "Contrôle du volume" on page F-17).

### Écouteurs

Pour utiliser des écouteurs sur l'Solo, branchez les écouteurs sur la prise phones au centre de la façade. Lorsque des écouteurs sont branchés sur la prise phones de la façade, le haut-parleur et les sorties du coupon sont coupés et l'audio est sous-mixée sur deux canaux (2.0).

# télécommande

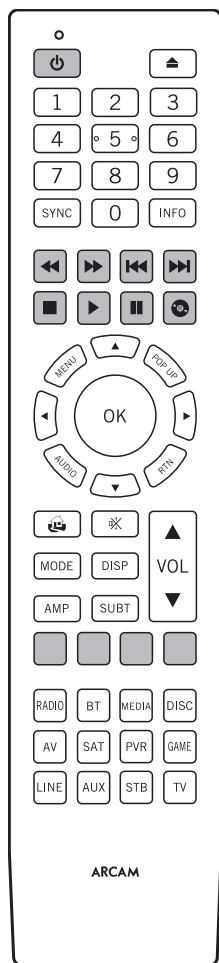

## La télécommande universelle de l'Solo

La télécommande de l'Solo en est une « universelle » particulièrement sophistiquée capable de contrôler jusqu'à huit appareils. Elle est préprogrammée pour être utilisée avec l'Solo et avec sa vaste bibliothèque de codes intégrée, elle peut également être utilisée avec des milliers de composants audiovisuels de tiers, comme les téléviseurs, les récepteurs satellites, les décodeurs, les magnétoscopes numériques, etc. La télécommande de l'Solo en est une « d'apprentissage ». Vous pouvez donc lui apprendre presque toutes les fonctions d'une ancienne télécommande pour un seul appareil.

### Insertion des piles dans la télécommande

- Ouvrez le compartiment des piles situé au dos de la télécommande en enlevant son couvercle.
- Insérez deux piles AAA dans le compartiment comme illustré.
- Vous pouvez maintenant placer fermement le couvercle jusqu'à ce que vous entendiez un clic indiquant que le couvercle est verrouillé.

## Utilisation de la télécommande

Veillez garder à l'esprit les règles suivantes lorsque vous utilisez la télécommande

- Veillez à ce qu'aucun obstacle ne se trouve entre la télécommande et le capteur de la télécommande sur l'Solo. La portée de la télécommande est d'environ 7 mètres. (Si le capteur de la télécommande est obstrué, vous pouvez utiliser la prise d'entrée de la télécommande IF in au dos de l'appareil. Veuillez vous adresser à votre revendeur pour obtenir de plus amples informations.)
- La télécommande peut devenir capricieuse si le capteur de la télécommande sur l'Solo est exposé à une puissante luminosité solaire ou artificielle.
- Remplacez les piles si vous remarquez une réduction de la portée de la télécommande.

### REMARQUE

- Une mauvaise utilisation des piles peut entraîner un risque de fuite ou d'explosion.
- Ne mélangez pas piles usagées et piles neuves.
- Ne mélangez pas des piles de types différents – elles peuvent paraître identiques, mais des piles différentes peuvent avoir une tension différente.
- Veillez à ce que les bornes positive (+) et négative (-) de chaque pile correspondent aux indications du compartiment des piles.
- Sortez les piles de l'appareil si vous n'avez pas l'intention de l'utiliser pendant plus d'un mois.
- Lorsque vous devez jeter des piles usagées, veuillez respecter les consignes gouvernementales ou locales en vigueur dans votre pays ou votre région.

### La télécommande de l'Solo est conforme à la Section 15 des règles de la FCC

Cet équipement a fait l'objet de tests et a été jugé conforme aux limitations d'un appareil numérique de classe B, conformément à la Section 15 des règles de la FCC. Ces limites sont imposées pour assurer une protection suffisante contre les interférences produites dans une installation résidentielle. Cet appareil génère, utilise et peut émettre de l'énergie de fréquence radio et, s'il n'est pas installé et utilisé conformément aux instructions, peut produire des interférences nuisibles aux communications radio. Il n'est cependant pas garanti qu'aucune interférence ne se produira dans une installation particulière. Si cet appareil provoque des interférences nuisibles affectant la réception de programmes radio ou télévisés, ce qui peut être déterminé en éteignant puis rallumant l'appareil, l'utilisateur peut tenter de remédier à ces interférences en adoptant une ou plusieurs des mesures suivantes :

- Réorientez ou déplacez l'antenne de réception.
- Augmentez la distance entre l'appareil et le récepteur.
- Branchez l'appareil sur une prise située sur un circuit différent de celui sur lequel est branché le récepteur.
- Consultez votre revendeur ou un technicien radio/télévision expérimenté.

## Informations utiles

### Rétroéclairage

Un rétroéclairage éclaire la télécommande pendant huit secondes à chaque pression sur une touche. Ceci est utile si vous utilisez la télécommande dans une pièce sombre.

### Si le voyant marche/arrêt clignote

Une lumière intermittente rapide indique la pression d'une touche valide.

Si le voyant clignote rapidement plusieurs fois, cela indique l'acheminement d'informations (un code d'appareil, par exemple), ou le démarrage et la fin d'une séquence de programmation.

Sur ce manuel, le symbole « ✨ » indique un clignotement de voyant.

### Délais expirés et touches non attribuées

Temps d'expiration : au bout de 30 secondes, la télécommande quitte le mode de programmation et revient au mode de fonctionnement normal.

Temps d'expiration pour touche coincée : si une touche reste enfoncée pendant 30 secondes, la télécommande cesse de transmettre des informations par infrarouge pour préserver les piles. La télécommande reste désactivée jusqu'à ce que l'ensemble des touches soit relâché.

Touches non attribuées : la télécommande ignore toute touche non attribuée pour un mode périphérique précis et ne transmet pas d'infrarouge.

### Indicateur de piles faibles

Lorsque les piles faiblissent, le voyant clignote cinq fois à chaque pression sur une touche :



Dans ce cas, veuillez installer dès que possible deux piles alcalines AAA neuves.



### Mode périphérique / Touches source

La télécommande étant capable de commander votre Solo ainsi que d'autres appareils, une bonne partie des touches auront plus d'une fonction, selon le « mode périphérique » sélectionné sur la télécommande.

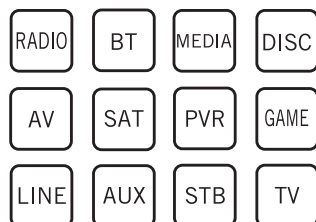
Les touches de mode périphérique (illustrées ci-dessous) permettent de sélectionner la source sur l'Solo. Si vous appuyez brièvement sur l'une de ces touches, une commande transmise demande le changement de source sur l'appareil.



<b>RADIO</b>	Tuner interne DAB/FM
<b>BT</b>	Entrée <i>Bluetooth</i> interne
<b>MEDIA</b>	Entrée réseau (par exemple, les périphériques UPnP), le port USB pour disque SSD (par exemple, les clés USB)
<b>DISC</b>	Lecteur de disque interne
<b>AV</b>	Entrée HDMI audiovisuelle
<b>SAT</b>	Entrée HDMI satellite
<b>PVR</b>	Entrée HDMI de magnétoscope numérique
<b>GAME</b>	Entrée HDMI de la console de jeux
<b>LINE</b>	Entrée audio analogique pour fiche phono
<b>AUX</b>	Entrée audio analogique 3,5 mm
<b>STB</b>	Entrée numérique coaxiale du décodeur
<b>TV</b>	Entrée audio optique pour téléviseur

Chaque mode périphérique change le comportement d'un bon nombre de touches de la télécommande pour commander l'appareil source correctement. Par exemple : en mode **DISC**  permet de lancer la lecture de la piste CD précédente, mis en mode **AV**  lance la recherche de chaîne TV vers le bas.

La télécommande reste sur le dernier mode périphérique sélectionné. Vous n'avez donc pas à appuyer sur la touche de mode périphérique avant chaque pression sur une touche si vous vous contentez, par exemple, de lire ou de faire des sauts de piste sur un CD.

### Touches de navigation

Les touches de navigation permettent de déplacer le curseur sur les menus de configuration ou sur les menus à l'écran. Elles reproduisent également les fonctions de navigation des télécommandes d'origine livrées avec d'autres appareils de divertissement sur votre système. La touche **OK** confirme un réglage.

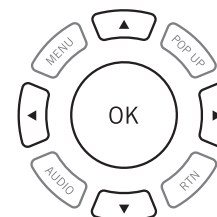

### Contrôle du volume



Par défaut, la télécommande est réglée pour que les boutons de réglage du volume (**VOL** ▲, **VOL** ▼ et **MUTE**) puissent toujours régler le volume de Solo, quel que soit le mode périphérique sélectionné sur la télécommande. C'est ce que l'on appelle un « punch through » (percement) volume.

Ainsi, si vous écoutez un CD, l'Solo sera probablement en mode périphérique **CD** pour pouvoir commander le lecteur CD. Vous pouvez utiliser les touches de volume de la télécommande directement pour régler le volume de l'Solo sans avoir au préalable à appuyer sur la touche **AMP** pour mettre la télécommande en mode périphérique **AMP**. Les touches de volume « perforent » le mode périphérique **CD** de la télécommande pour forcer le mode périphérique **AMP**.

Si vous le souhaitez, il est possible de désactiver ce « punch through » du volume sur un mode périphérique particulier.

### Personnalisation de la télécommande de l'Solo

La télécommande est une commande d'apprentissage. Vous pouvez copier jusqu'à 16 fonctions d'une télécommande d'origine sur le clavier de la télécommande universelle. Pour obtenir des détails supplémentaires sur ces fonctions de personnalisation, voir « personnalisation de la télécommande » on page F-20.

## Mode périphérique AMP

La touche de mode périphérique **AMP** configure la télécommande pour contrôler l'Solo. Le fait d'appuyer sur cette touche n'a aucune incidence sur l'entrée sélectionnée sur l'Solo.

La fonctionnalité de l'Solo dépend du contexte pour les sources internes et est décrite dans le tableau ci-dessous.

	Pour mettre l'Solo en veille ou en marche.
	Ouverture/fermeture du plateau de disque.
0...9	Recherche et lit la piste correspondant à la touche actionnée lors de la lecture d'un CD.
SYNC	Lipsync. Il est possible d'introduire des retards sur le signal vidéo par traitement vidéo qui entraîne une mauvaise coordination de l'audio et de la vidéo. Vous le remarquerez lorsque la voix est décalée par rapport aux mouvements des lèvres du film. Pour compenser ce décalage, vous pouvez régler le décalage lip sync. Appuyez sur la touche sync et utilisez les touches de navigation (←) et (→). Appuyez de nouveau pour quitter le menu trim lipsync.
INFO	Les infos circulent grâce aux informations affichées sur la partie inférieure gauche de l'écran du panneau avant
	Retour rapide d'un CD, DVD ou BD.
	Avance rapide d'un CD, DVD ou BD.
	Pour revenir directement au début de la piste actuelle/précédente sur le lecteur CD, DVD ou BD.
	Pour aller directement au début de la piste suivante sur le lecteur CD, DVD ou BD.
	Arrêt de la lecture d'un CD, DVD ou BD.

	Lecture du contenu d'un CD, DVD ou BD.
II	Met en pause la lecture du CD, DVD ou BD.
MENU	Menu du disque.
POP UP	Active le menu contextuel du lecteur BD, si disponible.
RTN	Retourne du menu sur les Menus du BD/DVD.
AUDIO	Sélectionne entre les pistes audio disponibles sur un BD/DVD
	Parcourir les fichiers à l'écran. <b>OK</b> sélectionne le fichier ou entre le menu en surbrillance sur l'écran – équivalent à « Enter » ou « Select » sur certaines télécommandes.
AMP+	Mise en marche à partir du mode veille
AMP+	Mode veille lorsqu'il est en marche
AMP+	Modifie la résolution de l'image
	Retour de la navigation au niveau supérieur du menu (« Accueil »).
	Pour activer ou désactiver la fonction silence de Solo
MODE	Parcoure les modes surround et downmix disponibles
DISP	Parcourt les options de luminosité de l'affichage en façade
	Augmente/diminue le volume de l'amplificateur
AMP	Réinitialise la télécommande au mode AMP
SUBT	Parcoure des options de langue de sous titrage, si disponible sur le lecteur DVD ou BD
RED	Touche rouge pour BD

GREEN	Touche verte pour BD
YELLOW	Touche jaune pour BD
BLUE	Touche bleue pour BD
RADIO	Entrée de tuner interne FM ou DAB
BT	Entrée <i>Bluetooth</i> interne
MEDIA	Entrée données réseau et USB
DISC	Entrée disque interne
AV	Entrée HDMI AV
SAT	Entrée HDMI satellite
PVR	Entrée HDMI PVR
GAME	Entrée HDMI de la console de jeux
LINE	Entrée analogique fiche phono
AUX	Entrée analogique fiche 3,5 mm
STB	Entrée audio coaxiale numérique STB
TV	Sortie audio optique TV

### Commandes Bluetooth

L'entrée audio *Bluetooth* est sélectionnée par une pression sur **BT** en mode périphérique **AMP** sur la télécommande. Lorsqu'un dispositif de streaming audio est connecté, les touches suivantes sont utilisées pour parcourir les morceaux de musique.

	Sélectionne la piste précédente/suivante sur la liste de lecture en cours.
	Lecture de la piste actuelle.
	Pause de la piste actuelle.

### Commandes du média réseau/USB

Lors de l'utilisation du client réseau, les touches ci-dessous permettent de parcourir les fichiers de musique en mode périphérique **AMP**.

	Parcourir les fichiers à l'écran. <b>OK</b> sélectionne/lance la lecture du fichier en surbrillance.
	Sélectionne la piste précédente/suivante sur la liste de lecture en cours.
	Lecture de la piste actuelle.
II	Pause de la piste actuelle.
	Arrêt de la lecture.
	Retour de la navigation au niveau supérieur des menus de client réseau (« Accueil »).

## Mode périphérique SAT





La touche de mode périphérique SAT permet de sélectionner SAT comme source. Si elle est configurée pour fonctionner avec votre récepteur satellite, la télécommande de l'Solo peut ensuite contrôler l'appareil.

	Pour mettre en veille ou en marche.
0...9	Fonctionne comme les touches chiffrées d'une télécommande d'origine, en général pour la sélection de chaîne.
INFO	Affiche la fonction INFO ou OSD, si disponible.
	Retour
	Avance rapide
	Chaîne vers le bas
	Chaîne vers le haut
	Arrêt de la lecture
	Lecture du contenu
II	Pause du contenu
	Enregistrement
MENUS	Menus
	Navigations des menus de configuration et de sélection des programmes. <b>OK</b> confirme un réglage (équivalent à « Enter » ou « Select » sur certaines télécommandes).
	Retour de la navigation au niveau supérieur du menu (« Accueil »).
RTN	Retour
AMP	Réinitialise la télécommande au mode AMP
RED	Touche ROUGE pour satellite
GREEN	touche VERTE pour satellite
YELLOW	touche JAUNE pour satellite
BLUE	touche BLEUE pour satellite

## Mode périphérique PVR

La touche de mode périphérique PVR permet de sélectionner PVR comme source.

Si elle est configurée pour fonctionner avec votre enregistreur vidéo (disque dur) ou un appareil similaire, la télécommande de l'Solo peut ensuite contrôler l'appareil.



	Pour mettre l'Solo en veille ou en marche
0...9	Fonctionne comme les touches chiffrées d'une télécommande d'origine, en général pour la sélection de chaîne
INFO	Affiche la fonction INFO ou OSD, si disponible
MODE	Sélectionne la fonction Bibliothèque ou Médias
◀	Retour
▶	Avance rapide
◀◀	Chaîne vers le bas
▶▶	Chaîne vers le haut
■	Arrêt de la lecture
▶	Lecture du contenu
	Pause du contenu
	Enregistrement
MENU	Ouvre le guide électronique des programmes sur certains décodeurs satellite et câble
	Navigation des menus de configuration et de sélection des programmes. OK confirme un réglage (équivalent à « Enter » ou « Select » sur certaines télécommandes)
	Retour de la navigation au niveau supérieur du menu (« Home »)
AUDIO	Sélectionne la fonction Aide
SUBT	Parcoure des options de langue de sous titrage, si disponible
AMP	Réinitialise la télécommande au mode AMP



RED	Touche ROUGE pour PVR
GREEN	touche VERTE pour PVR
YELLOW	touche JAUNE pour PVR
BLUE	touche BLEUE pour PVR

## Mode périphérique STB décodeur

La touche de mode périphérique STB permet de sélectionner STB comme source.



Si elle est configurée pour fonctionner avec votre décodeur ou un appareil similaire, la télécommande de l'Solo peut ensuite contrôler l'appareil.

	Pour mettre l'Solo en veille ou en marche
0...9	Fonctionne comme les touches chiffrées d'une télécommande d'origine, en général pour la sélection de chaîne
INFO	Affiche la fonction INFO ou OSD, si disponible
MODE	Sélectionne la fonction Bibliothèque ou Médias
◀	Retour
▶	Avance rapide
◀◀	Chaîne vers le bas
▶▶	Chaîne vers le haut
■	Arrêt de la lecture
▶	Lecture du contenu
	Pause du contenu
	Enregistrement
MENU	Ouvre le guide électronique des programmes sur certains décodeurs satellite et câble

	Navigation des menus de configuration et de sélection des programmes. OK confirme un réglage (équivalent à « Enter » ou « Select » sur certaines télécommandes)
	Retour de la navigation au niveau supérieur du menu (« Home »)
AUDIO	Sélectionne la fonction Aide
SUBT	Parcoure des options de langue de sous titrage, si disponible
AMP	Réinitialise la télécommande au mode AMP.
RED	Touche ROUGE pour certains décodeurs
GREEN	touche VERTE pour certains décodeurs
YELLOW	touche JAUNE pour certains décodeurs
BLUE	touche BLEUE pour certains décodeurs

## Mode périphérique téléviseur

La touche de mode périphérique TV configure la télécommande pour contrôler les fonctions d'un téléviseur ou autre écran. Une pression sur cette touche permet également de sélectionner TV comme source.

	Pour mettre en veille ou en marche. (Sur certains téléviseurs, il faut utiliser une touche chiffrée pour les mettre en marche.).
0...9	Fonctionne comme les touches chiffrées d'une télécommande d'origine, en général pour la sélection de chaîne
INFO	Affiche la fonction INFO ou OSD, si disponible
◀	Chaîne vers le bas
▶	Chaîne vers le haut
INFO	Affichage des informations d'image ; cette fonction est spécifique à la TV.
MENU	Guide
	Navigation des menus de configuration et de sélection des programmes. OK confirme un réglage (équivalent à « Enter » ou « Select » sur certaines télécommandes)
	Retour de la navigation au niveau supérieur du menu (« Home »)
SUBT	Parcoure des options de langue de sous titrage, si disponible
AMP	Réinitialise la télécommande au mode AMP
RED	Touche ROUGE de la fonction téléviseur
GREEN	Touche VERTE de la fonction téléviseur
YELLOW	Touche JAUNE de la fonction téléviseur
BLUE	Touche BLEUE de la fonction téléviseur

## Modes périphérique AV, GAME, LINE et AUX

Les touches de mode périphérique AUX, AV, GAME et LINE sélectionne AUX, AV, GAME et LINE comme source.

# personnalisation de la télécommande

## REMARQUE

Dans les pages suivantes, un seul clignotement du voyant de la télécommande est indiqué par le symbole ✨.

## Apprentissage de code

La télécommande fournie comprend une bibliothèque exhaustive de codes préprogrammés. Après avoir configuré la télécommande pour votre appareil, il se peut qu'une ou plusieurs fonctions de la télécommande d'origine de votre appareil ne se retrouve(nt) pas sur les touches de la télécommande universelle. Pour pallier à cela, la télécommande propose une fonctionnalité d'Apprentissage de code qui vous permet de copier jusqu'à 16 fonctions de la télécommande d'origine sur le clavier de la télécommande universelle.

Avant de commencer, veillez à ce que :

- La télécommande d'origine fonctionne correctement.
- Les télécommandes ne soient pas dirigées vers l'appareil.
- Les télécommandes disposent de piles neuves.
- Les télécommandes ne sont pas en plein soleil ou sous un éclairage au néon trop puissant.

## REMARQUE

Les fonctions apprises dépendent du mode. Vous pouvez en théorie attribuer jusqu'à huit fonctions différentes sur une seule touche (une fonction distincte apprise pour chaque mode).

## Configuration de code directe (Méthode 1)

La première méthode consiste à programmer la télécommande avec le numéro de code à 3 chiffres pour l'appareil que vous souhaitez commander. (Voir « tableaux de codes d'appareils »). Inscrivez le ou les numéro(s) suggéré(s) ( le code le plus populaire est répertorié en premier). Allumez votre appareil.

1. Appuyez sur la touche Dispositif pour le produit que vous souhaitez configurer, conjointement avec la touche 1. Maintenez les deux touches pendant trois secondes jusqu'à ce que le voyant reste allumé.
2. Vous êtes à présent en mode configuration, et vous pouvez relâcher les touches.
3. Saisissez un code à 3 chiffres pour l'appareil.
4. Si le numéro de code à 3 chiffres que vous avez saisi convient, l'appareil s'éteint. S'il ne s'éteint pas, veuillez saisir le numéro de code qui suit dans votre liste jusqu'à ce que l'appareil s'éteigne.
5. Une fois que vous avez trouvé le code approprié, appuyez une nouvelle fois sur la touche Périphérique. Le voyant clignote trois fois ✨ ✨ ✨ pour confirmer que le code a bien été enregistré.

## Recherche sur bibliothèque (Méthode 2)

La recherche sur bibliothèque vous permet de passer en revue l'ensemble des codes contenus dans la mémoire de la télécommande. Cette méthode peut être beaucoup plus longue que la méthode précédente. Utilisez-la uniquement si :

- Votre appareil ne répond pas à la télécommande après que vous ayez essayé tous les codes indiqués pour la marque de votre appareil.
  - La marque de votre appareil n'apparaît pas sur les tableaux des codes d'appareil.
1. Appuyez sur la touche Dispositif pour le produit que vous souhaitez configurer, conjointement avec la touche 1. Maintenez les deux touches pendant trois secondes jusqu'à ce que le voyant reste allumé.
  2. Dirigez la télécommande vers le produit que vous souhaitez contrôler et appuyez sur les touches ⬅️ ou ➡️ du pavé de navigation. À chaque pression sur les touches ⬅️ ou ➡️, le code augmente (ou diminue) un numéro de code pour signaler à l'appareil de s'éteindre.
  3. Continuez à appuyer sur la touche vers le haut ou vers le bas, à intervalles d'environ une seconde, jusqu'à ce que l'appareil s'éteigne. (NE PAS alterner la touche vers le haut ou vers le bas : vous devez vous déplacer dans une seule direction.)
  4. Appuyez une nouvelle fois sur la touche périphérique afin d'enregistrer le code approprié. Le voyant clignote trois fois ✨ ✨ ✨ pour confirmer que le code a bien été enregistré.

## Configuration d'apprentissage (Méthode 3)

La troisième méthode consiste à « former » la télécommande Arcam à partir de la télécommande d'origine de l'appareil. Les deux télécommandes doivent être placées face à face, à environ 10 cm l'une de l'autre.

1. Appuyez sur la touche Dispositif pour le produit que vous souhaitez configurer, conjointement avec la touche 3. Maintenez les deux touches pendant trois secondes jusqu'à ce que le voyant reste allumé.
2. Appuyez sur la touche de la télécommande Arcam à laquelle vous souhaitez assigner une commande. Le voyant clignote une fois ✨ pour indiquer que la télécommande est prête à apprendre la commande.
3. Appuyez longuement sur la touche correspondante de l'autre télécommande jusqu'à ce que le voyant clignote deux fois ✨ ✨. Cela indique que la télécommande Arcam a appris la commande à partir de votre autre télécommande.
4. Poursuivez l'apprentissage des commandes de votre autre télécommande en appuyant sur le bouton suivant sur la télécommande et répétez les étapes 2 et 3.
5. Une fois que la télécommande a appris toutes les commandes sélectionnées, appuyez longuement sur la touche de périphérique que vous avez utilisée pour effectuer un apprentissage avec la touche Numérique 3 pour enregistrer les commandes apprises.

## REMARQUE

Si le voyant de la clignote cinq fois ✨ ✨ ✨ ✨ ✨ une erreur s'est produite dans le processus d'apprentissage. Les touches AMP et RADIO n'apprennent pas de commandes.

## Remarques importantes

- Après avoir commencé une session d'apprentissage de code, vous avez environ 10 secondes pour effectuer chaque étape. Au bout de 10 secondes, le délai est expiré et vous devez recommencer le processus.
- La fonctionnalité d'apprentissage dépend du mode : vous pouvez copier une fonction **par mode** sur une touche
- La télécommande peut apprendre un total d'environ 16 fonctions.
- Pour remplacer une fonction apprise, il suffit d'attribuer une nouvelle fonction sur la même touche.
- Les fonctions apprises restent en mémoire lorsque vous changez les piles.
- Si l'apprentissage de code ne se fait pas, essayez de modifier la distance entre les deux télécommandes. Vérifiez que l'éclairage de la pièce n'est pas trop vif.



## Pour supprimer une fonction apprise

Pour supprimer toutes les données apprises pour un dispositif :

1. Appuyez sur la touche Dispositif pour le produit que vous souhaitez configurer, conjointement avec la touche **3**. Maintenez les deux touches pendant trois secondes jusqu'à ce que le voyant reste allumé.
2. Appuyez et maintenez la touche Périphérique pour la fonction que vous souhaitez effacer, ainsi que la clé ► pendant trois secondes jusqu'à ce que le voyant clignote deux fois ✨.
3. Si vous n'effectuez aucune pression supplémentaire sur la touche après que le voyant ait clignoté deux fois ✨, la télécommande quitte le mode effacement sans supprimer les données apprises.
4. Si vous appuyez une nouvelle fois sur la touche périphérique 30 secondes après les deux clignotements du voyant ✨, vous pouvez terminer le mode d'effacement qui supprime toutes les données apprises sur le dispositif. Le voyant clignote trois fois ✨ pour valider.

Pour supprimer les fonctions apprises pour une touche sur un périphérique :

1. Appuyez sur la touche Dispositif pour le produit que vous souhaitez configurer, conjointement avec la touche **3**. Maintenez les deux touches pendant trois secondes jusqu'à ce que le voyant reste allumé.
2. Appuyez et maintenez enfoncée la touche sur laquelle vous souhaitez supprimer les données pendant trois secondes. Le voyant clignote deux fois ✨. Si vous appuyez une nouvelle fois sur la touche, la télécommande quitte le mode effacement sans supprimer les fonctions apprises.
3. Si vous n'appuyez pas sur une touche dans les 30 secondes qui suivent, le voyant clignote deux fois ✨, la télécommande quitte automatiquement le mode effacement sans supprimer les fonctions apprises.
4. Si vous appuyez une nouvelle fois sur la touche Dispositif avec la touche **3** 30 secondes après les deux clignotements du voyant, toutes les fonctions apprises sur ce périphérique sont supprimées et vous quittez le mode effacement. Le voyant clignote trois fois ✨ pour confirmer.

## Lecture des numéros de code mémorisés

1. Appuyez sur la touche Dispositif pour le produit que vous souhaitez configurer, conjointement avec la touche **4**. Maintenez les deux touches enfoncées pendant trois secondes jusqu'à ce que le voyant clignote.
2. Appuyez sur la touche **INFO** et comptez le nombre de clignotements (✨= 1, ✨✨= 2, ✨✨✨= 3, etc.). Il y a un intervalle de temps entre les chiffres. (Veuillez noter que « 0 » est représenté par dix clignotements : ✨✨✨✨✨✨✨✨✨✨)



## Verrouillage/ Déverrouillage d'un mode périphérique particulier

Lorsque vous ouvrez l'emballage de votre télécommande et insérez les piles pour la première fois, elle est en mesure de commander certains éléments Arcam automatiquement (par exemple des amplis, des tuners ou des lecteurs disques). Pour cela, nous préprogrammons les codes correspondant aux appareils Arcam sur les touches de mode périphérique qui conviennent, et verrouillons ensuite des modes périphérique pour que vous ne puissiez pas les reprogrammer par inadvertance. Si vous souhaitez neutraliser ces réglages par défaut, pour commander un autre amplificateur, par exemple, il vous faut tout d'abord déverrouiller le mode AMP avant de pouvoir utiliser l'une des méthodes décrites au début de ce guide pour configurer la télécommande.

Les réglages d'usine par défaut sont :

Mode périphérique	Statut par défaut	Codes par défaut
AMP	Verrouillé	001 (Code Arcam 16)
AV	Déverrouillé	Code d'apprentissage seul
SAT	Déverrouillé	128 (Sky+)
PVR	Déverrouillé	018 (Humax 9300)
GAME	Déverrouillé	Code d'apprentissage seul
LINE	Déverrouillé	Code d'apprentissage seul
AUX	Déverrouillé	Code d'apprentissage seul
STB	Déverrouillé	030 (Bush, Goodmans, Grunding)
TV	Déverrouillé	108 (TV Philips)

Vous devrez changer le code système de l'appareil que vous souhaitez commander, ainsi que celui de la télécommande.

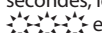
1. Les touches de l'appareil qui peuvent être verrouillées ou déverrouillées.
2. Les fonctions Verrouiller et Déverrouiller sont des sélecteurs (elles alternent de Verrouiller à Déverrouiller à Verrouiller, etc.).
3. Appuyez longuement sur la touche de périphérique et la touche **6** pendant trois secondes.
4. Le voyant d'alimentation reste allumé, indiquant qu'il est en mode configuration de verrouillage / déverrouillage.
5. Si aucune touche n'est activée pendant 30 secondes, le voyant s'éteint et la télécommande quitte le mode configuration de verrouillage / déverrouillage.
6. Pour vérifier l'état d'un périphérique, appuyez successivement sur les touches **3 6 9** :
7. Si le mode verrouillage est configuré, le voyant clignote trois fois : .
8. Si le mode déverrouillage est configuré, le voyant clignote cinq fois : .
9. Si vous appuyez sur une touche du périphérique valide dans les 30 secondes, le voyant clignote trois fois :  et la télécommande quitte le mode configuration de verrouillage / déverrouillage.

## Contrôle du volume des autres périphériques

Par défaut, les touches de volume et la touche mute contrôlent le volume de l'amplificateur.



Vous pouvez configurer ces touches pour qu'elles envoient les commandes de volume vers un autre appareil. Dans l'exemple suivant, les commandes de volume sont envoyées à un dispositif audiovisuel relié (votre téléviseur, par exemple) :

1. Appuyez sur **AV + 5** pendant trois secondes, jusqu'à ce que le voyant apparaisse et reste allumé.
2. Appuyez sur **VOL UP**.
3. Appuyez de nouveau sur **AV**. Le voyant clignote trois fois .

Les touches volume et mute peuvent maintenant envoyer les commandes de volume sur le téléviseur.



Pour configurer les touches de volume afin de contrôler l'amplificateur une nouvelle fois, répétez les étapes précédentes, à l'exception de la touche **AMP** sur laquelle il faut appuyer à l'étape 3.

## Commandes cachées

Commande	Effet
<b>AMP+</b> 	Envoie une commande de mise sous tension
<b>AMP+</b> 	Envoie une commande de mise hors tension

## Réinitialisation par défaut

Vous pouvez réinitialiser votre télécommande sur les paramètres par défaut.

Maintenez appuyer les touches  (**HOME**) et **MENU** ensemble pendant environ cinq secondes jusqu'à ce que le voyant d'alimentation clignote cinq fois .

L'ensemble de la programmation et des codes de configuration que vous avez saisis dans la télécommande sont effacés et la télécommande retrouve ses paramètres par défaut.

## Codes périphérique

Les tableaux indiqués à "device code tables" on page DC-1 (à la fin de ce manuel) liste les codes à 3 chiffres d'appareils de fabricants différents. Servez-vous de ces codes lorsque vous configurez votre télécommande afin de commander ces appareils, comme décrit dans "Configuration de code direct (Méthode 1)" on page F-20.

Si plus d'un code est indiqué, essayez le premier numéro. Si les résultats ne sont pas bons, essayez les autres codes pour ce fabricant jusqu'à ce que vous obteniez le meilleur réglage pour la fonctionnalité requise.

Si le fabricant de votre appareil ne figure pas dans la liste, vous pouvez essayer la configuration recherche sur "Recherche sur bibliothèque (Méthode 2)" on page F-20. Celle-ci vous permet de passer en revue l'ensemble des codes contenus dans la mémoire de la télécommande.

# lecture d'un disque



## Informations du disque

Maintenez enfoncée la touche **INFO** de la télécommande pour afficher la barre d'informations en haut l'écran de votre téléviseur. Un exemple est donné ci-dessus, mais les informations varient selon le type de disque. Elles comprennent en général le type de disque, la piste, le nombre total de pistes et la durée écoulée sur la piste. Maintenez de nouveau enfoncée **INFO** pour arrêter de l'afficher.

## Menu principal

De nombreux disques vidéo BD et DVD contiennent un menu de disque, un menu principal ou un menu contextuel qui vous indiquera les fonctions du disque. Le contenu des menus et les opérations correspondantes dépendent du disque. Menu contextuel : Appuyez sur la touche **POP UP** pour que le menu « contextuel » s'affiche sur le téléviseur. Utilisez les touches de navigation de la télécommande pour parcourir les menus. Surlignez une option et appuyez sur **OK** pour la sélectionner, ou appuyez sur la touche **POP UP** pour quitter ce menu.

## Sélection de la piste audio

Certains disques comprennent plusieurs pistes audio, par exemple une piste audio classique Dolby Digital 5.1 et une piste audio surround haute définition Dolby TrueHD. Vous pouvez changer de piste audio durant la lecture. Vous pouvez également choisir une piste audio secondaire (commentaire du réalisateur, par exemple) sur un disque Blu-ray (le cas échéant), si d'autres pistes sont proposées. Remarque : Pour modifier la langue audio, utilisez le menu de configuration : voir "Langue" on page F-28. Appuyez sur **AUDIO** pour parcourir les flux audio disponibles.

## Sous-titres

Certains disques comportent plusieurs options de sous-titrage. Vous pouvez changer les sous-titres durant la lecture. Vous pouvez également changer une piste vidéo secondaire (commentaire du réalisateur, par exemple) sur un disque Blu-ray (le cas échéant, si d'autres pistes sont proposées).

### REMARQUE

- Pour modifier la langue des sous-titres, utilisez le menu de configuration. Reportez-vous à "Langue" on page F-28

Appuyez sur **SUBT** pour afficher les informations sur le sous-titrage en cours : Continuez à appuyer sur la touche **SUBT** pour parcourir tous les sous-titres de disque disponibles.

## Bonusview et BD-Live

Les fonctions Bonusview et BD-Live sont typiques du format Blu-ray. Bonusview propose les fonctions d'Image dans l'image et de Virtual Package pour les disques compatibles. Les disques BD-Live proposent en outre un éventail de fonctionnalités via internet. Les données de Virtual Package/BD-LIVE doivent être sauvegardées sur un périphérique de mémoire USB branché sur le Solo. Pour pouvoir profiter de ces fonctions, branchez un support mémoire USB (d'une capacité minimum de 1 Go, et de préférence de 2 Go ou plus) prenant en charge le FAT 32 et l'USB 2.0 High Speed (480 Mbit/s) sur le connecteur USB. (Pour les détails, reportez-vous à "Connexion USB" on page F-11)

Si l'espace de stockage est insuffisant, les données ne pourront pas être copiées/téléchargées. Supprimez tout contenu inutile ou utilisez un nouveau périphérique mémoire USB.

- Si le support mémoire USB que vous utilisez comprend déjà d'autres contenus (enregistrés auparavant), il est possible que cela gêne la lecture vidéo et audio.
- Si jamais le support mémoire USB est débranché de l'appareil en cours de lecture de contenu Virtual Package/BD-LIVE, la lecture du disque s'arrêtera.
- Le chargement (lecture/écriture) de contenu peut prendre un certain temps.

### REMARQUE

- Si l'espace mémoire sur le périphérique USB est insuffisant, il se peut qu'il soit impossible d'utiliser les fonctions BD-LIVE. Dans ce cas, veuillez consulter "Système" on page F-30 pour effacer les contenus de Virtual Package et les contenus BD-Live sur le support mémoire USB.
- Le fonctionnement des supports mémoire USB n'est pas garanti.
- Branchez le périphérique mémoire USB sur le connecteur USB (n'utilisez pas de rallonge ou de prise multiple).

## Virtual Package

Sur les disques Blu-ray disposant de la fonction Virtual Package, il est possible de transférer automatiquement des contenus supplémentaires à partir du disque ou d'internet sur un support USB pour un visionnage interactif. Les fonctions disponibles incluent la vidéo et l'audio secondaires, les sous-titres et les bandes-annonces.

### REMARQUE

- Les méthodes de lecture varient en fonction du disque — consultez le manuel du disque.
- Vous aurez peut-être à utiliser les touches de couleur sur la télécommande pour effectuer les opérations de lecture.

## BD-Live

Le Solo est compatible avec le BD-Live, ce qui permet l'accès à des fonctions diverses avec des disques compatibles BD-Live. Le BD-Live permet de télécharger, à partir d'internet vers une mémoire USB, des contenus tels que les dernières bandes-annonces de film et des interactifs BD-J. Les fonctions BD-Live disponibles dépendent du disque Blu-ray. Reportez-vous au mode d'emploi du disque pour en savoir plus.

### REMARQUE

- Pour pouvoir utiliser les fonctions BD-Live, une connexion internet sur l'Solo est nécessaire. Reportez-vous à "Réseau" on page F-28
- Vous pouvez désactiver l'accès internet BD-Live à l'aide du paramètre **d'accès internet BD-Live** sur le menu **Système**. Voir "Réseau" on page F-28
- Vous aurez peut-être à utiliser les touches de couleur sur la télécommande pour effectuer les opérations de lecture.

## fonctionnement réseau / USB

### Lecture de fichiers multimédia

L'icône **MY MEDIA** s'affiche à l'écran à la mise en marche initiale de l'Solo. Pour faire passer des fichiers vidéo ou photo (par exemple un diaporama) ou des fichiers audio, positionnez-vous sur l'icône **MY MEDIA** et appuyez sur **OK**.



Les fichiers vidéo et audio peuvent être lus à partir du réseau uPnP, d'un media USB ou de CD-R/CD-RW. Pour une liste des formats de fichiers audio et vidéo compatibles, reportez-vous à "formats de disque et de fichier" on page F-14

Pour pouvoir lire des fichiers multimédia, insérez le périphérique USB ou le disque de données dans le lecteur. Le menu **MY MEDIA** s'affiche et indique les symboles de fichiers musicaux, vidéo et/ou photo :

Pour faire passer tous les fichiers disponibles sans faire de sélection, appuyez sur **OK** pour aller au menu de Lecture, comme décrit ci-dessus. Pour sélectionner des fichiers précis, utilisez les touches de navigation de la télécommande pour surligner le périphérique multimédia à parcourir dans le menu **MY MEDIA**. Appuyez sur **OK** pour sélectionner le périphérique multimédia et afficher les fichiers et répertoires.

#### REMARQUE

Lorsque le support ou le répertoire sélectionné ne contient pas de fichiers ou répertoires pouvant être lus, le message « Vide » s'affiche.

Vous pouvez faire passer un seul fichier ou une liste d'écoute (comprenant jusqu'à 100 fichiers sélectionnés). Utilisez les touches de navigation de la télécommande pour surligner un élément du menu et appuyez sur **OK** pour le sélectionner. Les touches **◀** et **▶** peuvent être utilisées pour accéder à la page suivante ou à la page précédente. Les touches **⏪** et **⏩** peuvent être utilisées pour accéder à la 10ème page suivante ou à la 10ème page précédente.

#### Lecture d'un fichier musique

Utilisez les touches pour mettre un fichier de musique en surbrillance et appuyez sur **OK** ou **▶** pour en lancer la lecture.

#### Lecture d'un fichier vidéo

Utilisez les touches pour mettre un fichier vidéo en surbrillance et appuyez sur **OK** ou **▶** pour en lancer la lecture. Appuyez sur **DISPLAY** pour afficher les informations relatives à la lecture du fichier vidéo.

#### Lecture accélérée

Appuyez sur **◀◀** ou sur **▶▶** (en cours de lecture pour activer la fonction de lecture accélérée vers l'avant ou vers l'arrière. Si vous continuez à appuyer sur ces touches, la vitesse de lecture change. Des vitesses de 2x, 4x, 8x, 16x et 32x la vitesse normale sont proposées. Appuyez sur **▶** pour reprendre la lecture normale.

#### Application MusicLife

MusicLife vous permet de contrôler votre Solo avec votre appareil iOS. Il peut être utilisé pour diffuser de la musique vers votre produit à partir d'un serveur UPnP, par exemple un lecteur NAS, ou de la musique stockée localement sur l'appareil iOS. En outre, l'application dispose d'une interface de commande à distance, qui contient les fonctions les plus courantes de la télécommande infrarouge, ainsi que des informations utiles telles que l'entrée actuelle, le volume, le décodeur audio et l'adresse IP des appareils

#### REMARQUE

L'option « Network Media » de l'Solo devra être activée. Pour obtenir des instructions sur la façon de le faire, veuillez-vous reporter à «Système» on page F-30.

Version de système d'exploitation minimum requise pour l'application : iOS 7

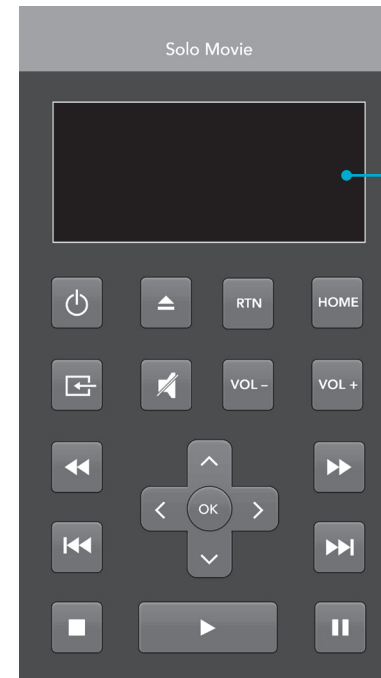

L'application affiche l'état de l'Solo  
L'écran affiche des informations de base  
comme l'entrée, le volume, le décodeur audio,  
et l'adresse IP de l'appareil.

### Téléchargement de l'application

Téléchargez l'application de l'App StoreSM.



Pour votre commodité, vous pouvez scanner le  
code QR ci-dessous dans votre téléphone pour  
télécharger l'application.



# écouter la radio

L'Solo est équipée de tuners FM et DAB/DAB+ (radio numérique). Les émissions DAB/DAB+ ne sont pas disponibles partout.

Cette rubrique détaille le fonctionnement du tuner. Pour de plus amples informations sur la configuration du tuner et l'installation des antennes, voir "Antenne DAB/DAB+ et FM" on page F-12.

Lorsqu'une entrée tuner est sélectionnée, l'OSD affiche une liste des préréglages radio ainsi qu'une fenêtre d'informations indiquant l'ensemble des informations se rapportant à la fréquence (FM) ou à la station (DAB/DAB+). La façade donne également les mêmes informations. Une pression sur la touche **INFO** permet de parcourir les divers éléments d'informations :

## FM

- Type de programme (si disponible)
- Radiotexte (si disponible)
- Format audio
- Puissance du signal

## DAB/DAB+

- Type de programme
- Texte radio (si disponible)
- Débit binaire et CODEC de transmission
- Format audio
- Qualité du signal

## Réglage / Sélection des canaux

Lorsque vous mettez la source tuner interne en marche, l'Solo se positionne sur la dernière bande tuner utilisée, FM ou DAB/DAB+. Si vous appuyez à plusieurs reprises sur **RADIO**, cela vous permet de parcourir les bandes tuner disponibles sur votre Solo.

### Radio analogique FM

La recherche de fréquence sur la bande FM se fait à partir des touches **◀** et **▶** sur la télécommande en mode **RADIO**. Vous pouvez rechercher le signal fort suivant (ou précédent) en utilisant les touches **◀** et **▶**. Vous pouvez arrêter une recherche à tout moment en appuyant sur la touche **⏏** ou **▶**. En Europe, la radio FM interne est capable de recevoir des signaux radio texte RDS (Radio Data System) transmis sur certaines stations. Les informations RDS comprennent en général le nom de la station de radio, le genre musical ou le type d'émission ainsi que des informations sur l'émission en cours. Sur les stations de musique, cela correspond souvent aux informations sur le morceau à l'écoute.

### Radio numérique DAB/DAB+

La radiodiffusion numérique (DAB/DAB+) est de plus en plus répandue. Voir [www.worlddab.org/country-information](http://www.worlddab.org/country-information) pour obtenir des informations sur la disponibilité de la DAB/DAB+.

Vous aurez besoin de rechercher les stations disponibles avant de pouvoir les écouter. Pour lancer la recherche des stations DAB/DAB+, commencez par sélectionner le tuner DAB/DAB+ puis appuyez longuement sur la touche **OK**. L'Solo recherche alors toutes les fréquences radio DAB/DAB+ et établit une liste des stations disponibles.

Une fois la recherche terminée, vous pouvez parcourir la liste des stations à l'aide des touches **◀** et **▶** sur la télécommande. Pour écouter la station affichée, appuyez sur **OK**. Si vous n'appuyez pas sur **OK** dans les deux secondes qui suivent, l'écran repasse à l'affichage de la station en cours d'écoute.

## Sauvegarde et sélection des préréglages

La sélection des préréglages se fait à partir des touches **◀** et **▶** de la télécommande pour parcourir et **OK** pour sélectionner le préréglage lorsque la télécommande est en mode périphérique **RADIO**.

L'Solo est capable de stocker jusqu'à 50 présélections. Appuyer sur la touche **OK** fait afficher le prochain numéro disponible, appuyer de nouveau sur la touche **OK** enregistre la fréquence/le canal actuel(le) dans cette présélection. Si vous souhaitez un autre numéro de préréglage, il suffit d'appuyer sur les touches **◀** ou **▶** jusqu'à ce que le numéro requis s'affiche avant d'appuyer sur la touche **OK** une seconde fois.

## Suppression des préréglages

En mode de parcours tuner (en utilisant les touches **◀** et **▶** pour parcourir les préréglages), la touche jaune de la télécommande permet de supprimer la station ou la fréquence en surbrillance (mais qui n'est pas en cours de diffusion).

# menus de configuration

Les menus de configuration vous permettent de configurer l'ensemble de votre Solo. Les quelques pages suivantes vous indiqueront les options des menus et leur fonction. Les menus de configuration peuvent paraître impressionnants si vous découvrez le home cinéma, mais la majorité des réglages ne sont nécessaires qu'à l'installation initiale du système. La meilleure façon d'afficher les menus de configuration est sur votre écran (téléviseur ou projecteur) en utilisant la capacité d'affichage à l'écran (OSD) de votre Solo. Elle est fortement recommandée lors de la configuration de l'Solo movie. Pour afficher l'OSD lors de la configuration du système, branchez la sortie vidéo sur votre écran. Cependant, la configuration l'Solo music peut être effectuée en utilisant uniquement l'écran de la façade de l'Solo, quand un écran externe n'est pas disponible. Les schémas de cette rubrique vous aideront à parcourir le menu des réglages et toutes les options disponibles

## Accès au menu de configuration



L'icône SETTINGS s'affiche à l'écran à la mise en marche initiale de l'Solo. Si le menu principal n'est pas affiché, appuyez sur sur la télécommande pour le faire apparaître. A noter: il faudra peut-être encore d'autres pressions sur les touches durant la lecture de fichiers musicaux, vidéo ou JPEG pour quitter la structure de répertoire. Lorsque l'icône **SETTINGS** est en surbrillance, appuyez sur pour accéder au menu de configuration

## Parcourir les menus

Les menus du Solo peuvent être parcourus en utilisant les touches de direction (flèches) de la télécommande.

1. Utilisez les touches et pour parcourir vers le haut et vers le bas les en-têtes de la section principale sur le côté gauche.
2. Lorsque la section principale requise est en surbrillance, utilisez la touche pour accéder à la colonne du milieu.
3. Utilisez les touches et pour parcourir vers le haut et vers le bas les en-têtes de la section du milieu. Certaines options peuvent être grisées, car elles ne sont actuellement pas sélectionnables.
4. Pour sélectionner un paramètre, appuyez sur la touche : utilisez les touches et pour modifier le réglage.
5. Appuyez sur pour confirmer la sélection. Retournez à l'étape 4 pour effectuer d'autres réglages sur la section sélectionnée.
6. Appuyez sur ou **RTN** pour retourner à l'écran précédent si vous voulez choisir une autre section à régler.

Appuyez sur la touche pour revenir à tout moment à l'écran d'accueil.

## Écran

### SOLO movie

Lorsque l'icône **SETTINGS** est en surbrillance, appuyez sur pour afficher les options « Affichage ».

Appuyez sur pour parcourir les options de la deuxième colonne.

**TV Aspect Ratio** – Règle le rapport d'aspect (la forme) de votre écran. Appuyez sur pour parcourir les options de la troisième colonne.

- **16:9 Normal** : à utiliser sur des téléviseurs grand écran. Les sources 4:3 seront grossies pour correspondre à la taille de l'écran.
- **16:9 Full** : à utiliser sur des téléviseurs grand écran. Les sources 4:3 seront affichées entièrement, avec des barres noires verticales sur les côtés.
- **4:3 Pan&Scan** : A utiliser avec des téléviseurs 4:3. Le contenu 16:9 grand écran s'affiche avec les côtés gauche et droit coupés pour adapter l'image à la taille de l'écran (sans barres verticales). Le rapport d'aspect est conservé (l'image n'est pas déformée).
- **4:3 Letterbox** : A utiliser avec des téléviseurs 4:3. Les contenus grand écran 16:9 seront affichés avec des barres verticales au-dessus et en-dessous.

**Resolution** – Règle la résolution vidéo de la sortie **HDMI** (valable uniquement pour le lecteur de disque interne) :

- **Auto** : règle la résolution de préférence du téléviseur.
- **4K2K** : Vidéo ultra HD.
- **1080p** : vidéo progressive Full HD.
- **1080i** : vidéo HD entrelacée.
- **720p** : vidéo HD progressive.
- **480p/576p** : vidéo progressive à 480 lignes (NTSC) ou 576 lignes (PAL)
- **480p/576i** : vidéo entrelacée à définition standard 480 lignes (NTSC) ou 576 lignes (PAL).

**TV System** – Réglage du format du signal vidéo. Si les couleurs ou la qualité de l'image

sur une vidéo analogique ne sont pas bonnes, modifiez ce réglage. Vous ne devriez pas avoir à le changer pour une utilisation normale.

Vous pouvez sélectionner NTSC (le standard de codage analogique de la vidéo utilisé aux USA et au Canada), PAL (le standard de codage analogique de la vidéo utilisé en Europe, en Australie et en Chine) ou AUTO afin de déterminer le nombre d'images par seconde requis par le téléviseur.

**HDMI Color Space** – « Color Space » se rapporte au nombre de couleurs différentes pouvant être affichées à l'écran. Si vous connaissez la capacité couleur de votre téléviseur, vous pouvez la faire correspondre à l'une des ces options. Nous vous conseillons de sélectionner « Auto ».

**HDMI Deep Color** – Réglage du niveau de traitement Deep Color appliqué à la sortie vidéo HDMI. Vous pouvez sélectionner « Auto » ou « Off ». Si cette option est réglée sur Auto et que votre téléviseur accepte le Deep Color, l'écran affichera les couleurs avec une exactitude de 30-, 36- ou 48-bit (exactitude de couleur standard : 24-bit). Consultez les documents livrés avec votre téléviseur pour savoir si votre téléviseur accepte le Deep Color. L'ensemble des câbles d'interconnexion HDMI du système doivent être compatibles « Deep Color » pour pouvoir utiliser ce type de signal.

**HDMI 1080p 24Hz** – Vous pouvez sélectionner « Auto » ou « Off ». Les films sont enregistrés à une vitesse de 24 images par seconde. La plupart des films sur disques Blu-ray sont sur des supports à cette vitesse. Si votre téléviseur prend en charge 24 images par seconde mais vous préférez faire passer les vidéos à un débit plus élevé, vous devez désactiver l'HDMI 1080p 24Hz.

### REMARQUE

- Les appareils connectés (récepteur AV, téléviseur/projecteur) doivent être compatibles 1080/24p
- La résolution de sortie doit être réglée sur **1080p** ou **HDMI Auto**

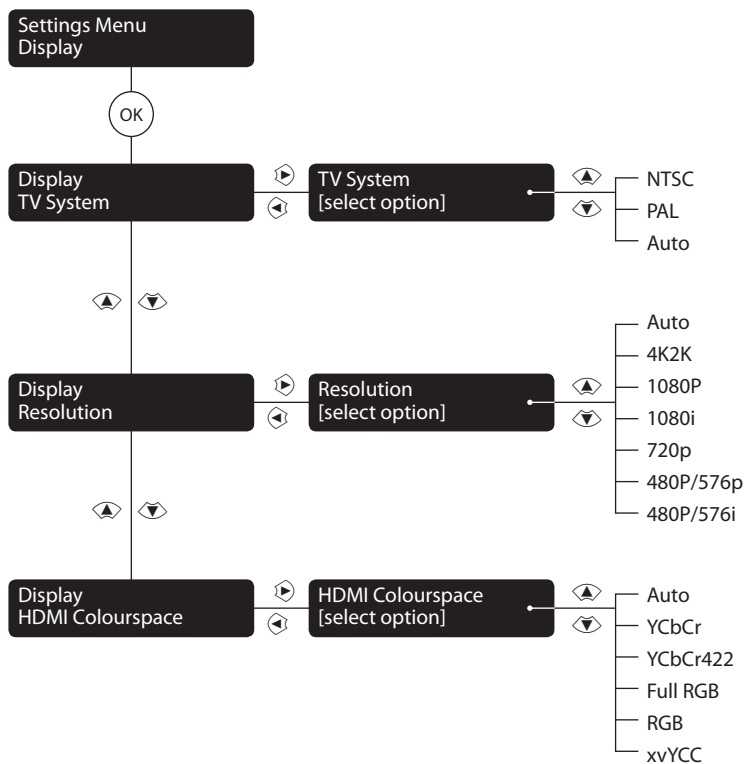

Le diagramme des paramètres d'affichage s'applique à *solo music*

## Audio

### *solo movie*

**Audio DRC** – Sélectionnez le mode « Off », « On » ou « auto » de la commande de la plage dynamique (DRC) du Audio

La plage dynamique correspond à la gamme située entre les sons les plus forts et les sons les plus doux. Activer cette option vous permettra de faire passer un film à faible niveau sonore sans pour autant perdre en clarté de son.

- **Off** – Pas de compression de plage dynamique
- **On** – Compression de plage dynamique
- **Auto** – La DRC est sélectionnée par le matériel source

**Speaker Setting** – définit le nombre de haut-parleurs ainsi que la hauteur, la distance et la taille.

Vous pouvez sélectionner :

- **2 canaux** – **L** (gauche), **R** (droite)
- **3 canaux** – **L** (gauche), **C** (centre), **R** (droite)
- **4 canaux** – **L** (gauche), **R** (droite), **LS** (surround gauche), **RS** (surround droit)
- **5 canaux** – **L** (gauche), **R** (droite), **C** (centre), **LS** (surround gauche), **RS** (surround droit)

Reportez-vous à "enceintes" on page F-13 pour la désignation et le placement des haut-parleurs. Pour chacune des configurations de haut-parleur, vous pouvez définir les paramètres suivants :

- Présence du caisson des basses (**Actif** ou **Inactif**). Si la présence du caisson des graves est réglée sur **Actif**, les paramètres suivants du caisson des graves peuvent être configurés: niveau, distance et filtre.

- **Size - Large** (capable de reproduire toute la gamme de fréquences) ou **Small** (non capable de reproduire toute la gamme de fréquences). Notez que la plupart des haut-parleurs de home cinéma sont « small ».
- **Level** - Les réglages de calibrage pour le niveau de signal de bruit test sur les enceintes et mesuré sur la position d'écoute
- **Distance** - Réglages de calibrage des distances entre les enceintes et la position d'écoute
- **Crossover** - règle la fréquence à laquelle l'Solo commence à rediriger les sons à basse fréquence vers le caisson des basses.

### *solo movie 5.1 Prologic II*

Le décryptage Dolby Pro Logic II est conçu pour produire une sortie cinq canaux à partir de matériau source à deux canaux.

Trois options différentes sont disponibles pour ce paramètre : **Off**, **Movie** ou **Music**. Les modes **Movie** (Film) et **Music** (Musique) sont à utiliser comme leurs noms l'indiquent. En raison des diverses méthodes d'enregistrement utilisées pour les films et la musique, il est conseillé de choisir le mode de décryptage adapté au matériau source utilisé pour obtenir des résultats

parfaits.

- **Movie mode** : Ce mode fournit un effet de son surround à partir d'une entrée stéréo.
- **Music mode** : Ce mode est similaire au mode cinéma, mais avec moins d'emphase sur les canaux surround, afin de préserver l'image stéréo d'origine.

**SACD priority** – Sélectionnez la piste du SACD utilisée. (Solo movie uniquement). Vous pouvez sélectionner :

- **Multi-ch** – Piste multi-canaux
- **2-ch** – Piste stéréo

### *solo music*

**Subwoofer** – Permet de spécifier si oui ou non un caisson des graves est branché à l'appareil.

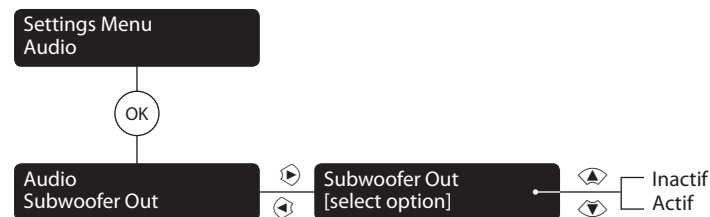

Le diagramme des paramètres audio s'applique à *solo music*

## Langue

solo *movie* / solo *music*

**OSD** – choix de la langue d’affichage sur écran (OSD).

solo *movie*

**Disc Menu** – choix de la langue du menu disque et du menu contextuel. Le choix de langues dépend du disque. « **Auto** » permet de choisir la langue prioritaire du disque.

**Disc Audio** – choix de la langue de la piste audio. Le choix de langues dépend du disque. « **Auto** » permet de choisir la langue prioritaire du disque.

**Disc Subtitle** – choix de la langue des sous-titres. Le choix de langues dépend du disque.

Sélectionnez « **None** » pour ne pas afficher les sous-titres.

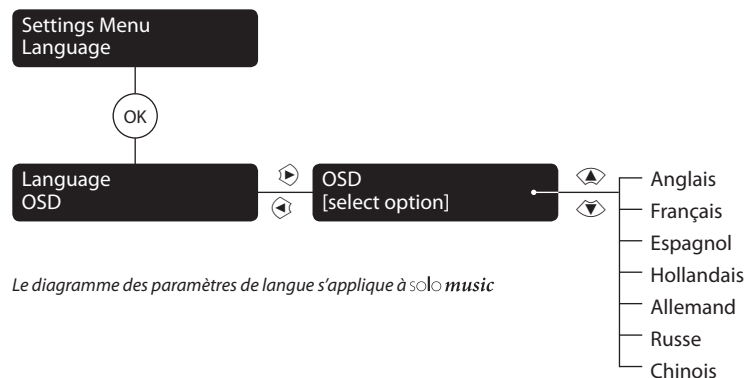

Le diagramme des paramètres de langue s’applique à solo *music*

## Réseau

solo *movie* / solo *music*

Si vous souhaitez utiliser les sites internet BD-Live et le contenu téléchargé ainsi qu’accéder à des dispositifs de médias sur le réseau, il vous faut une connexion internet configurée et active. Voir “Connexion réseau” on page F-11 sur les connexions réseau.

**Network Standby** – Active ou désactive le contrôle de l’Solo lorsque l’appareil est en veille.

**Connection Type** – Permet de sélectionner le type de la connexion réseau requise. Les options sont :

- **Filaire.** Branchez un câble réseau sur la prise Ethernet et sur un routeur câblé comme illustré à la page F-11.
- **Sans fil.** Veuillez suivre les instructions à l’écran pour toutes les étapes requises pour se connecter à un réseau sans fil. L’Solo peut se connecter à un réseau WiFi selon trois méthodes différentes, qui sont brièvement décrites ci-dessous. Notez que vous devez avoir les informations suivantes disponibles : le nom du réseau (également appelé SSID ou nom du point d’accès), le mode de sécurité du réseau et la clé de sécurité du réseau.

**Recherche.** Cette méthode recherche tous les réseaux sans fil disponibles. Choisissez le réseau auquel vous souhaitez vous connecter (indiqué dans la rubrique « AP ») et saisissez la clé du réseau en utilisant le clavier à l’écran.

**Manuel.** Choisissez cette méthode si vous connaissez le nom du point d’accès auquel vous souhaitez vous connecter. Une fois qu’il est saisi, le mode de sécurité du point d’accès vous sera présenté. Si le réseau choisi est un réseau sécurisé, vous serez invité à saisir la clé de sécurité du réseau sur l’écran suivant.

**Auto.** Cette dernière méthode permet à l’Solo de se connecter automatiquement à un routeur

sans fil qui est compatible avec WiFi Protected Setup (WPS) ou de saisir un code PIN unique sur le point d’accès. Veuillez consulter le manuel d’utilisation de votre routeur pour obtenir les instructions concernant la façon d’activer WPS ou de saisir le code PIN requis.

**Information** – Sélectionnez et appuyez sur **OK** pour afficher ou régler les paramètres de connexion réseau :

**Connection Test** – Lorsque votre lecteur teste la connexion internet, il envoie une adresse IP. Appuyez sur **OK** pour effectuer un test du réseau. Ceci permet également de configurer automatiquement les paramètres de réseau s’ils n’étaient pas déjà configurés et si la configuration automatique (DHCP) n’est pas prise en charge par le réseau.

Si ce test échoue, vérifiez les connexions de votre réseau domestique. Vérifiez que votre câble réseau est correctement relié au routeur et à l’appareil. Vérifiez que votre routeur est bien connecté à votre câble ou modem DSL.

Il peut y avoir un problème de routeur ou d’opérateur internet. contactez votre opérateur si vous avez besoin d’aide

**IP Setting** – Vous pouvez régler votre lecteur pour qu’il obtienne automatiquement une adresse IP lorsqu’il se connecte à votre opérateur internet. Certains opérateurs demandent à ce qu’une adresse IP fixe soit saisie : cela se fait par un réglage « manuel ».

Mettez « Auto » ou « Manual » en surbrillance, puis appuyez sur **OK**.

Les réglages suivants ne sont disponibles que si le Mode IP Setting réglé sur Manuel :

**IP Address** – Utilisez les flèches de navigation pour passer d’un élément à un autre et utilisez les touches de **0 À 9** sur la télécommande pour saisir l’adresse IP attribuée à votre appareil par



vosre administrateur réseau. Appuyez sur **OK** pour mettre ce paramètre en mémoire  
**Subnet Mask** – Utilisez les flèches de navigation pour passer d'un élément à un autre et utilisez les touches de **0 À 9** sur la télécommande pour saisir le masque de sous-réseau de votre réseau. Appuyez sur **OK** pour mettre ce paramètre en mémoire.  
**Default Gateway** – Utilisez les flèches de navigation pour passer d'un élément à un autre et utilisez les touches de **0 À 9** sur la télécommande pour saisir l'adresse de la passerelle internet. Appuyez sur **OK** pour mettre ce paramètre en mémoire.  
**DNS1** – Utilisez les flèches de navigation pour passer d'un élément à un autre et utilisez les touches de **0 À 9** sur la télécommande pour saisir l'adresse IP de votre serveur DNS primaire. Appuyez sur **OK** pour mettre ce paramètre en mémoire.  
**DNS2** – Utilisez les flèches de navigation pour passer d'un élément à un autre et utilisez les touches de **0 À 9** sur la télécommande pour saisir l'adresse IP de votre serveur DNS secondaire. Appuyez sur **OK** pour mettre ce paramètre en mémoire.

**solo movie**

**BD-Live Connection** – Règle le niveau d'accès du BD-Live Internet.

Les niveaux d'accès sont :

- **Permis** : Tous les disques BD-Live pourront accéder aux sites internet BD-Live.
- **Partiellement permis** : L'accès internet n'est autorisé que lorsque le contenu BD-Live comprend un certificat valide.
- **Interdit** : aucun disque BD-Live n'est autorisé à accès aux sites internet BD-Live.

**REMARQUE**

- Les fonctions en ligne disponibles dépendent du disque.
- Reportez-vous aux instructions du disque BD-Live pour en savoir plus sur l'accès au contenu en ligne.
- Pour pouvoir accéder au contenu en ligne, il faut que le Solo soit connecté sur internet et correctement configuré. Voir "Connexion réseau" on page F-11 pour les connexions réseau et "Réseau" on page F-28 pour les paramètres réseau.

**solo movie / solo music**

**Proxy Setting** – Si vous accédez au réseau en utilisant un serveur proxy, saisissez ses paramètres ici.

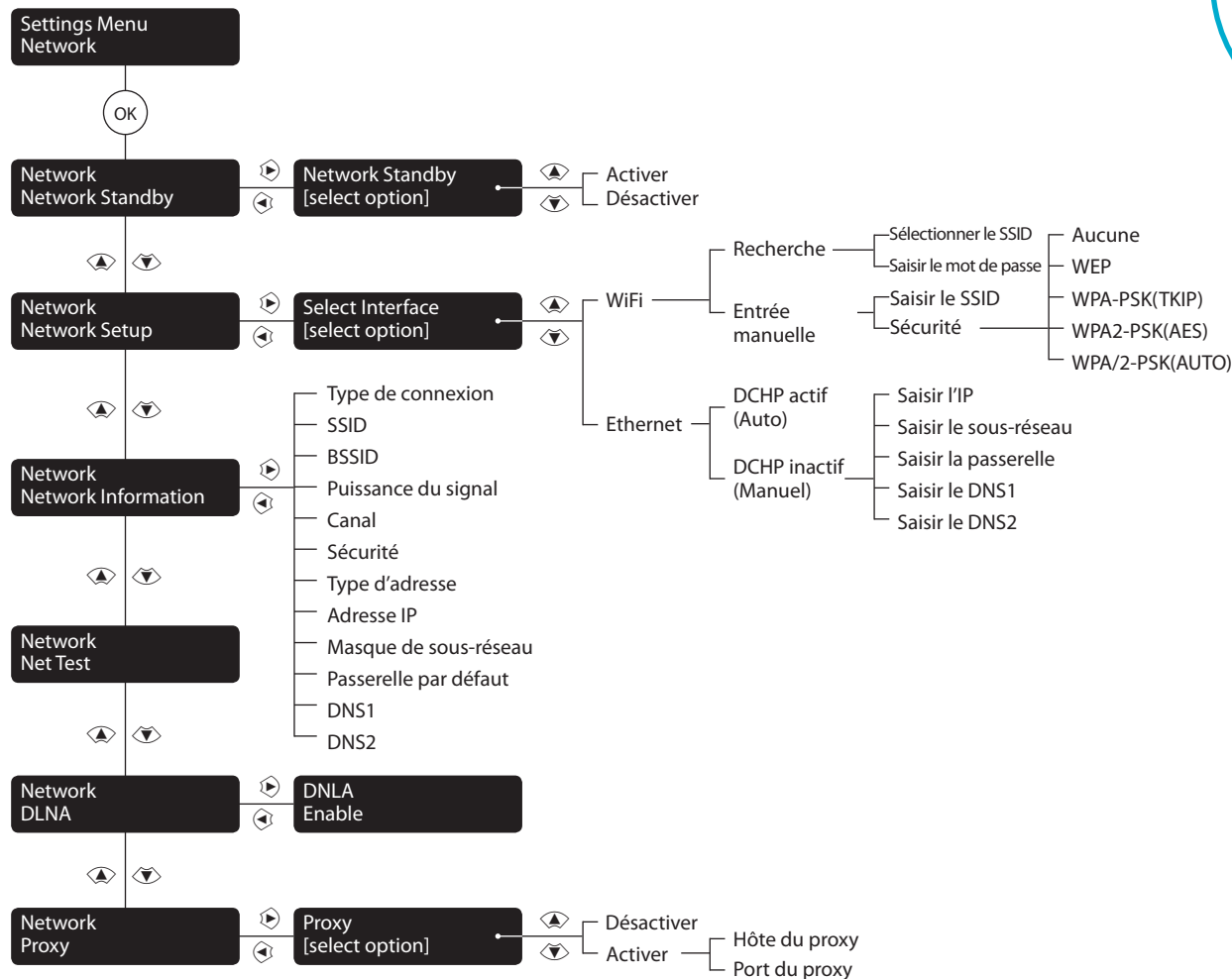

Le diagramme des paramètres du réseau s'applique à solo music

## Systeme

### solo movie

**Screen Saver** – définit la durée d'affichage d'une image statique avant que l'écran de veille ne se mette en marche. Les options sont : **5/10/15/20/25/30 minutes** ou **Off**. Une pression sur une touche de l'appareil ou de la télécommande permet de désactiver l'écran de veille.

### solo movie/solo music

**Disc Auto Playback** – pour activer ou désactiver la lecture automatique d'un disque optique (par exemple un disque BD, DVD ou CD) après son chargement.

- **On** : La lecture des disques optiques démarre automatiquement.
- **Off** : il faut appuyer sur play pour démarrer la lecture d'un disque.

**CEC** – L'option CEC (Consumer Electronics Control) permet de regrouper tous les appareils connectés par HDMI en un seul système.

Il est possible d'activer ou de désactiver le CEC pour associer ou désassocier les appareils compatibles.

**Firmware Update** – Si l'Solo est connectée à Internet, vous pouvez vérifier si des mises à jour du logiciel de votre appareil sont disponibles en sélectionnant cette option et en appuyant sur **OK** pour mettre « Réseau » en surbrillance, et en appuyant une nouvelle fois sur **OK**.

Un message s'affiche si aucune mise à jour n'est disponible. Sinon, suivez les instructions à l'écran. Un message vous indique lorsque la mise à jour est terminée.

**Load Defaults** – Appuyez sur **OK** lorsque cette option est en surbrillance pour rétablir l'ensemble des paramètres d'usine du système (y compris les contrôles parentaux, les stations de radio pré-réglées, les appareils appariés, etc.).

Il vous sera demandé de confirmer que vous voulez rétablir les paramètres par défaut. Pour indiquer « Non », appuyez sur **OK** ; pour indiquer « Oui », appuyez sur **OK** puis sur **OK**.

**System Information** – Mettez cette option en surbrillance et appuyez deux fois sur **OK** pour afficher les informations sur le système. Le panneau System Information affiche des informations sur votre appareil, telles que le nom du produit, la version du logiciel, les adresses MAC et les informations du service d'assistance.

### solo movie

**BD-Live Storage** – Cette dernière option Système vous permet d'étudier ou de supprimer les données BD-Live enregistrées sur un périphérique USB externe.

Les options sont :

- **Information** : Mettez en surbrillance puis appuyez sur **OK** pour afficher les informations sur les données BD-Live.
- **Erase data** : Mettez en surbrillance et suivez les instructions à l'écran pour effacer les données de stockage BD-Live.

### solo movie/solo music

**NETWORK MEDIA** – L'Solo est capable de lire des contenus UPnP. Notez que l'Solo movie lira les fichiers audio et vidéo, alors que l'Solo music ne lira que du contenu audio. Cette fonction peut être désactivée en étant mise sur **Off**.

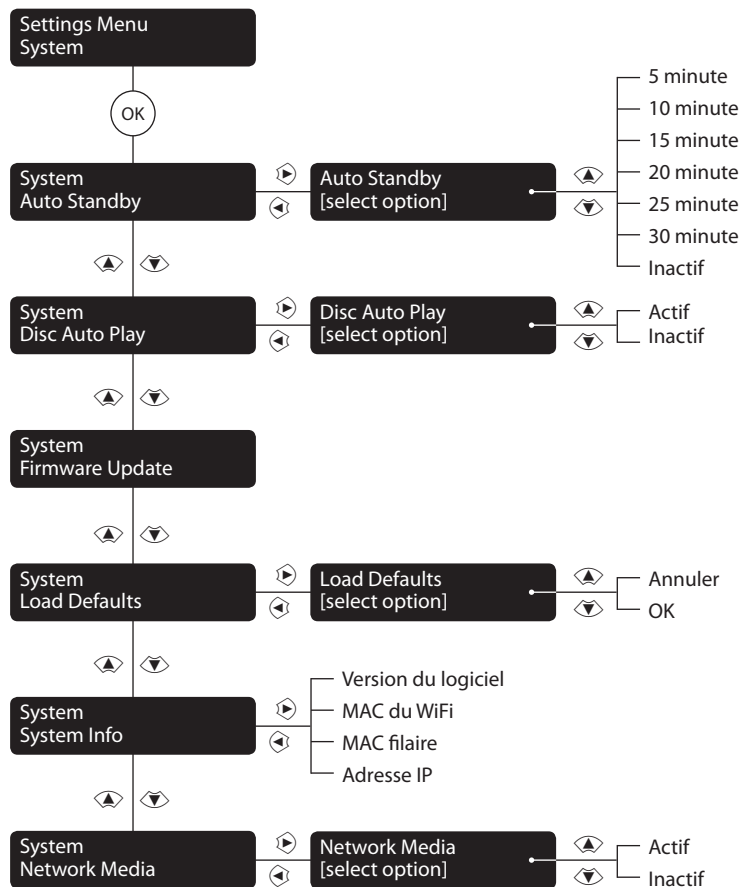

Le diagramme des paramètres du système s'applique à solo music

## Sécurité/Contrôle parental





### solo movie

**Change Password** – Pour définir ou changer le code à 4 chiffres. Appuyez sur les touches **0 À 9** pour saisir le mot de passe actuel (le mot de passe initial est **0000**), puis appuyez sur **OK**.

Saisissez le nouveau mot de passe pour confirmer, puis appuyez sur **OK**.

**Parental Control** – La configuration du contrôle parental permet d'éviter que des enfants puissent voir du contenu ne convenant pas à leur âge. Selon le niveau défini, un disque pourra être bloqué, ou certaines scènes du disque pourront être coupées ou remplacées par d'autres scènes, selon le disque.

Pour régler le niveau du contrôle parental :

1. Sélectionnez « Settings »  « Security »  « Parental Control » 
2. Saisissez votre mot de passe en utilisant les touches numériques de la télécommande. Le mot de passe par défaut est **0000**.
3. Lorsque vous avez pu accéder au menu Parental Control (Contrôle parental), appuyez sur les touches de navigation / puis sur **OK** pour sélectionner les options suivantes

**Parental Level** – Définition du niveau de restriction des disques. Plus la valeur est faible, plus les limites seront strictes.

<b>Inactif</b>	Tous les disques seront lus
<b>KID SAFE</b>	convient aux enfants
<b>G</b>	Pour enfants et public général
<b>PG</b>	Accord parental conseillé
<b>PG-13</b>	Ne convient pas aux enfants de moins de 13 ans
<b>PGR</b>	Accord parental recommandé
<b>R</b>	Limité, les cinémas exigent que les enfants de moins de 17 ans soient accompagnés par un adulte (parent ou responsable)
<b>NC-17</b>	Les cinémas refusent l'entrée à toute personne de moins de 17 ans
<b>ADULT</b>	Pour adultes uniquement ; les disques de tout classement (Adulte/Général/Enfants) peuvent passer

#### REMARQUE

- Une fois le niveau de contrôle parental est défini, si vous essayez de faire passer un disque de niveau supérieur à celui du niveau de contrôle parental, une fenêtre demandant un mot de passe s'ouvre.
- Pour modifier le contrôle parental et le niveau de contrôle parental, il faut saisir un mot de passe.

## Avertissement de Cinavia

Ce produit utilise la technologie Cinavia permettant de limiter l'utilisation de copies non autorisées de certains films et vidéos produits commercialement ainsi que de leurs bandes sonores. Si une utilisation illégale d'une copie non autorisée est détectée, un message s'affichera et la lecture ou la copie sera interrompue.

Plus d'informations sur la technologie Cinavia sont disponibles auprès du Centre d'information des consommateurs en ligne de Cinavia à l'adresse [www.cinavia.com](http://www.cinavia.com). Pour obtenir des renseignements supplémentaires sur Cinavia par courrier, envoyer une carte postale avec votre adresse postale à :

Cinavia Consumer Information Centre,  
P.O. postale 86851,  
San Diego,  
CA, 92138  
États-Unis d'Amérique

# Dépannage

Problème	Vérifiez que...
Aucun voyant n'est allumé sur l'appareil	<ul style="list-style-type: none"> <li>le câble d'alimentation est branché sur l'Solo et que la prise de courant sur laquelle il est branché fonctionne.</li> <li>l'appareil est sous tension.</li> <li>Un voyant rouge signifie que l'Solo est en veille. Appuyez sur une touche de la façade ou de la télécommande.</li> </ul>
L'appareil ne répond pas bien ou pas du tout à la télécommande	<ul style="list-style-type: none"> <li>il y a des piles neuves dans la télécommande.</li> <li>la fenêtre d'affichage de la façade est visible et que vous dirigez la télécommande vers elle.</li> </ul>
L'affichage de la façade est vide	<ul style="list-style-type: none"> <li>l'écran n'a pas été éteint. Appuyez sur la touche <b>DISPLAY</b> de la façade ou de la télécommande.</li> </ul>
Aucune image ne s'affiche	<ul style="list-style-type: none"> <li>Votre écran est allumé et prêt à afficher ce que votre Solo demande. Testez en appuyant sur la touche <b>HOME</b> de l'Solo ou de la télécommande et voyez si l'écran de menu principal s'affiche sur votre écran.</li> <li>la bonne entrée vidéo est sélectionnée sur l'Solo.</li> <li>la source vidéo est activée, si elle fonctionne normalement, et est en mode « lecture » si nécessaire.</li> </ul>
L'image comporte des bords lumineux ou des « fantômes »	<ul style="list-style-type: none"> <li>la commande « netteté » de votre écran soit désactivée ou réglée au minimum.</li> <li>pour des connexions HDMI, essayez un câble plus court ou d'une autre marque.</li> </ul>
Aucun son n'est émis	<ul style="list-style-type: none"> <li>la bonne entrée est sélectionnée.</li> <li>la bonne entrée est sélectionnée. Voir "Mode périphérique / Touches source" on page F-17.</li> <li>l'appareil source est en marche, s'il fonctionne normalement, et est en mode « lecture » si nécessaire.</li> <li>le volume est réglé à un niveau raisonnable et que le son de l'Solo n'est pas coupé.</li> </ul>
Le son est mauvais ou déformé	<ul style="list-style-type: none"> <li>vous avez sélectionné la bonne taille d'enceintes par rapport à votre système sur le menu de configuration.</li> </ul>

Problème	Vérifiez que...
Le son ne sort que de certaines enceintes	<ul style="list-style-type: none"> <li>vous avez sélectionné la source surround qui convient.</li> <li>le disque BD/DVD est codé dans le bon format, et que le bon format est sélectionné sur le menu de démarrage du disque du lecteur BD (le cas échéant).</li> <li>la fenêtre d'affichage indique que le disque lu est un enregistrement multicanal (il vous faudra peut-être appuyer sur la touche <b>INFO</b> plusieurs fois pour obtenir « format entrant »).</li> <li>toutes les enceintes sont bien raccordées aux bornes d'enceintes.</li> <li>vous avez configuré l'Solo pour inclure l'ensemble des enceintes dans votre système.</li> </ul>
Impossible de sélectionner les modes de décodage	<p>L'Solo ne peut appliquer le décodage qu'aux sources codées dans le même format. Vérifiez que :</p> <ul style="list-style-type: none"> <li>la source numérique est sélectionnée et raccordée.</li> <li>la source diffuse un matériel au codage approprié.</li> <li>le disque BD/DVD est codé dans le bon format, et que le bon format est sélectionné sur le menu de démarrage du disque du lecteur BD (le cas échéant).</li> </ul>
Lors de la lecture d'un BD/DVD, l'Solo sélectionne Dolby Pro Logic	<ul style="list-style-type: none"> <li>les disques BD/DVD contiennent parfois des données soit en début soit en fin du film principal qui n'est pas en format 5.1, mais en décodage deux canaux ou Dolby Pro Logic.</li> </ul>
Bourdonnement sur l'entrée analogique	<ul style="list-style-type: none"> <li>tous les câbles sont correctement connectés. Si nécessaire, retirez le câble du connecteur et branchez-le à nouveau à fond (mettez hors tension avant de le faire).</li> <li>les connexions à l'intérieur du connecteur du câble de la source sont brisées ou mal soudées.</li> <li>si le bourdonnement ne survient que lorsqu'un composant source particulier est raccordé, qu'un câble d'antenne ou une parabole sur cette source dispose d'une isolation à la terre. Contactez votre installateur.</li> </ul>

Problème	Vérifiez que...
Il y a des interférences de réception radio ou télévision	<ul style="list-style-type: none"> <li>■ d'où proviennent ces interférences. Éteignez chaque source tour à tour, puis tout autre équipement. La plupart des appareils électroniques génèrent de faibles niveaux d'interférences.</li> <li>■ essayez de réorganiser le câblage pour éloigner la source nuisible des autres câbles.</li> <li>■ vérifiez que les câbles utilisés sont de bonne qualité, conviennent à l'emploi, et sont correctement gainés.</li> <li>■ si le problème persiste, veuillez contacter votre revendeur.</li> </ul>
Le changement de source est aléatoire ou se verrouille sur l'une des sources	<ul style="list-style-type: none"> <li>■ il n'y a pas de problèmes d'interférences statiques ou par impulsion provoqués par des appareils voisins, par exemple un thermostat de chauffage ou de climatisation. Éteignez l'Solo, patientez dix secondes, puis rallumez-le pour éliminer un problème de fonctionnement. Contactez votre installateur si le problème réapparaît ou persiste.</li> <li>■ il n'y a pas de rayons de soleil direct sur le capteur infrarouge situé derrière l'écran de la façade.</li> </ul>
Lorsqu'un périphérique de mémoire USB est raccordé, « USB » n'apparaît pas sur la liste des répertoires du client réseau	<ul style="list-style-type: none"> <li>■ un périphérique USB est raccordé et conforme à la classe de stockage de masse.</li> <li>■ un concentrateur USB n'est pas utilisé.</li> </ul>
Si des fichiers sur un périphérique de mémoire USB ne passent pas :	<ul style="list-style-type: none"> <li>■ le périphérique USB est formaté en FAT16 ou FAT32.</li> <li>■ le périphérique USB ne comporte pas de partitions multiples.</li> <li>■ le format des fichiers est compatible.</li> </ul>
Si des fichiers sur un ordinateur ne passent pas	<ul style="list-style-type: none"> <li>■ le format des fichiers est compatible.</li> <li>■ l'ordinateur est connecté par réseau et non par USB. Le port USB de l'Solo ne peut pas servir de connexion directe sur un ordinateur</li> </ul>

Problème	Vérifiez que...
Si vous ne pouvez pas vous connecter à un réseau câblé	<ul style="list-style-type: none"> <li>■ le câble Ethernet que vous utilisez est bien connecté à l'Solo et au matériel de réseau.</li> <li>■ le réseau est configuré pour des adresses IP fixes et que l'Solo est configurée pour utiliser DHCP.</li> <li>■ le réseau est configuré pour DHCP et l'Solo est configurée avec une adresse IP fixe.</li> </ul>

### Mise à jour du logiciel par USB

Le logiciel de votre Solo peut être mis à niveau à l'aide d'une clé USB contenant les fichiers de mise à niveau du logiciel. Vous pouvez télécharger la dernière version du logiciel, ainsi que les instructions de mise à niveau, sur le site Internet d'Arcam ([www.arcam.co.uk](http://www.arcam.co.uk))

# spécifications techniques

## Solo movie 5.1

Puissance de sortie continue par canal	
Piloté par 2 canaux, 1 kHz, 0,2 % DHT (8 Ω/4 Ω)	75 W/120 W
Piloté par 5 canaux, 1 kHz, 0,2 % DHT (8 Ω/4 Ω)	60 W/75 W
Bruit résiduel et bourdonnement (A-réf)	300 µV
Entrées de ligne stéréo	
Entrée maximum	2,1 VRMS
Impédance d'entrée	10 kΩ
Rapport signal/bruit (A-wtd réf. 100 W)	90 dB
Réponse en fréquence	20 Hz - 20 kHz ± 0,1 dB
Sortie casque	
Niveau de sortie maximum sur 32 Ω	2,5 Vrms
Impédance de sortie	1 Ω
Vidéo	
Formats HDMI In/Out compatibles	4K2K (24/30 Hz), 1080p (50/60 Hz), 1080i (50/60 Hz), 720p (50/60 Hz), 480p/576p, 480i/576i
Interfaces numériques	
USB	USB 2.0 High Speed (480 Mbit/s)
Réseau	10 BASE-T / 100 BASE-TX
S/PDIF optique	44,1 kHz, 48 kHz, 88,2 kHz, 96 kHz
S/PDIF coaxial	44,1 kHz, 48 kHz, 88,2 kHz, 96 kHz, 192 kHz
Bluetooth	SBC, AAC, aptX, aptX-LL

Généralités	
Tension principale	110–120 V ou 220–240 V, 50–60 Hz
Consommation électrique (maximum)	1 kW (Dissipation thermique environ 3400 BTU/heure)
Consommation d'énergie (en veille, typique)	60 W (Dissipation thermique environ 200 BTU/heure)
Consommation d'énergie (en veille)	<0,5 W
Dimensions (L x P x H)	420 x 410 x 90 mm
Poids (net)	11,5 kg
Poids (emballé)	16,0 kg
Accessoires fournis	Câble d'alimentation secteur Télécommande 2 piles AAA Le manuel de l'utilisateur Antenne DAB/FM Antenne Bluetooth Antenne Wi-Fi
E&OE	
<b>REMARQUE :</b> toutes les valeurs techniques sont typiques sauf mention contraire	

### Politique d'amélioration continue

Arcam améliore continuellement ses produits. Les conceptions et les spécifications peuvent donc faire l'objet de modifications sans préavis.

## Solo movie 2.1 / Solo music

Puissance de sortie continue par canal	
Piloté par 2 canaux, 1 kHz, 0,2 % DHT (8 Ω/4 Ω)	80 W/125 W
Bruit résiduel et bourdonnement (A-réf)	300 µV
Entrées de ligne stéréo	
Entrée maximum	2,1 VRMS
Impédance d'entrée	10 kΩ
Rapport signal/bruit (A-wtd réf. 100 W)	90 dB
Réponse en fréquence	20 Hz - 20 kHz ± 0,1 dB
Sortie casque	
Niveau de sortie maximum sur 32 Ω	2,5 Vrms
Impédance de sortie	1 Ω
Vidéo	
Formats HDMI In/Out compatibles	4K2K (24/30 Hz), 1080p (50/60 Hz), 1080i (50/60 Hz), 720p (50/60 Hz), 480p/576p, 480i/576i
Interfaces numériques	
USB	USB 2.0 High Speed (480 Mbit/s)
Réseau	10 BASE-T / 100 BASE-TX
S/PDIF optique	44,1 kHz, 48 kHz, 88,2 kHz, 96 kHz
S/PDIF coaxial	44,1 kHz, 48 kHz, 88,2 kHz, 96 kHz, 192 kHz
Bluetooth	SBC, AAC, aptX, aptX-LL

Généralités	
Tension principale	110–120 V ou 220–240 V, 50–60 Hz
Consommation électrique (maximum)	1 kW (Dissipation thermique environ 3400 BTU/heure)
Consommation d'énergie (en veille, typique)	60W (Dissipation thermique environ 200 BTU/heure)
Consommation d'énergie (en veille)	<0,5 W
Dimensions (L x P x H)	420 x 410 x 90 mm
Poids (net)	11,5 kg
Poids (emballé)	16,0kg
Accessoires fournis	Câble d'alimentation secteur Télécommande 2 piles AAA Le manuel de l'utilisateur Antenne DAB/FM Antenne Bluetooth Antenne Wi-Fi
E&OE	
REMARQUE : toutes les valeurs techniques sont typiques sauf mention contraire	

## garantie du produit

### Garantie internationale

Cette garantie vous donne droit à des réparations gratuites de l'appareil, durant les deux ans à compter de la date d'achat, si l'achat a été fait auprès d'un revendeur Arcam agréé. Le revendeur Arcam est responsable de l'ensemble du service après-ventes. Le fabricant ne peut être tenu responsable de défauts provoqués par un accident, une mauvaise utilisation, une utilisation abusive, une usure normale, de la négligence ou des réglages et/ou réparations non autorisés, et n'accepte pas non plus la responsabilité des dommages et pertes encourus durant le transport vers ou à partir de la personne réclamant les réparations sous garantie.

#### Cette garantie couvre :

Les frais de pièces et main d'œuvre pendant deux ans à compter de la date d'achat. Au bout de deux ans, il vous faut payer les frais de pièces et de main d'œuvre. **La garantie ne couvre en aucun cas les frais de transport.**

### Réclamations sous garantie

Cet équipement doit être renvoyé dans son emballage d'origine au revendeur **auprès duquel il avait été acheté**. Il doit être expédié par l'intermédiaire d'un transporteur réputé – **pas** par la poste. Aucune responsabilité ne peut être acceptée durant le transit de l'appareil vers le revendeur ou le distributeur et il est donc conseillé aux clients d'assurer l'appareil contre toute perte ou dommage durant le transport.

Pour en savoir plus, veuillez contacter Arcam à l'adresse [support@arcam.co.uk](mailto:support@arcam.co.uk).

### Des problèmes ?

Si votre revendeur Arcam n'est pas en mesure de répondre à vos questions sur cet appareil ou tout autre appareil Arcam, veuillez vous adresser au service après-vente d'Arcam à l'adresse ci-dessus. Nous ferons de notre mieux pour vous aider.

### Enregistrement en ligne

Vous pouvez enregistrer votre produit en ligne à [www.arcam.co.uk](http://www.arcam.co.uk).



# ARCAM SOLO *movie/music*

Handbuch Solo movie/music

Deutsch

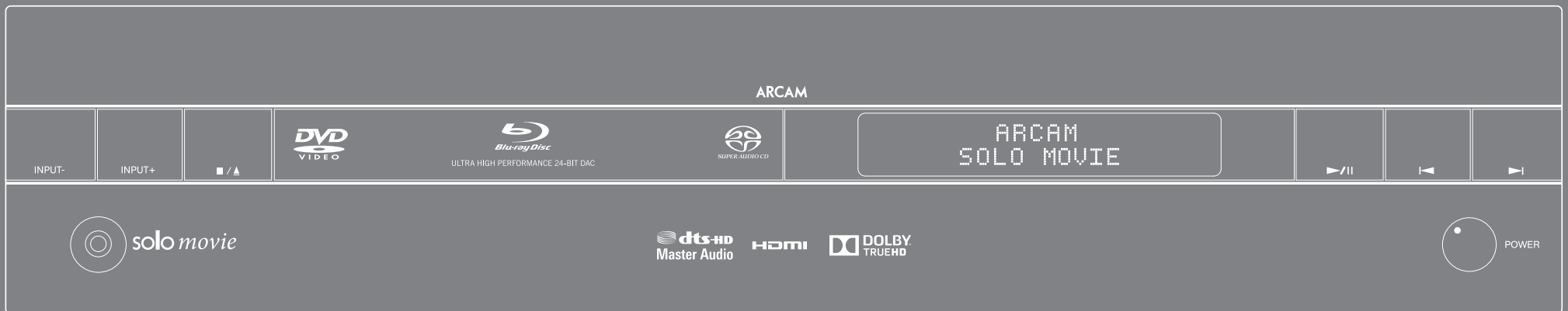

# Willkommen...

*... und vielen Dank, dass Sie sich für den Kauf des Arcam Solo movie/music entschieden haben.*

*Arcam stellt seit mehr als 30 Jahren hochwertige Audiokomponenten her. Der neue Solo movie/music ist die jüngste in einer langen Tradition von ausgezeichneten Hi-Fi- und Heimkino-Geräten.*

*Wir hoffen, dass die Sorgfalt und Mühen bei der Herstellung dieses Produkts wird eindrucksvoll mit seiner überlegenen Leistung und Zuverlässigkeit demonstriert werden, um sicherzustellen, dass Ihr Produkt Ihnen über viele Jahre hinweg Freude bereitet.*

*Dieses Handbuch bietet eine Anleitung zur Installation und Verwendung des Solo movie/music. Das Inhaltsverzeichnis auf dieser Seite zeigt Ihnen, welche Abschnitte von besonderem Interesse für Sie sind.*

*Wir hoffen, dass Ihnen Ihr Solo movie/music viele Jahre lang Freude bereiten wird. Im unwahrscheinlichen Fall eines Produktfehlers bzw. wenn Sie Interesse an zusätzlichen Informationen über Arcam Produkte haben, steht Ihnen unser Händlernetz gerne zur Verfügung. Weitere Informationen finden Sie auch auf der Website von Arcam unter [www.arcam.co.uk](http://www.arcam.co.uk).*

**Das Solo movie/music Entwicklungsteam.**

# Inhalt

Bevor Sie beginnen...	D-4
Übersicht	D-5
Frontverkleidung	D-6
Oberseite	D-7
Rückseite	D-8
Audio-/Videoanschlüsse	D-9
Weitere Anschlüsse	D-11
Antennenanschlüsse	D-12
Lautsprecher	D-13
Dateiformate	D-14
grundlegende Bedienung	D-15
fernbedienung	D-16
anpassung der fernbedienung	D-20
Wiedergabe einer Disk	D-23
Netzwerk-/USB-Bedienung	D-24
Radio hören	D-25
einstellungs-menüs	D-26
Fehlerbehebung	D-32
Technische Daten	D-34
Produktgarantie	D-36

# Bevor Sie beginnen...

## Verpackungsinhalt

- Solo movie/music
- Fernbedienung
- 2 x AAA-Batterien
- DAB/UKW-Antenne
- Bluetooth-Antenne
- WLAN-Antenne
- Bedienungsanleitung
- Registrierungskarte
- Netzkabel

## Aufstellen des Geräts

- Platzieren Sie das Gerät auf einem ebenen festen Untergrund und vermeiden Sie direkte Sonneneinstrahlung, sowie Hitze- und Feuchtigkeitsquellen.
- Stellen Sie das Gerät nicht auf einen Leistungsverstärker oder eine andere Wärmequelle.
- Stellen Sie das Gerät nicht in ein geschlossenes Bücherregal oder einen Schrank, es sei denn, es ist für ausreichende Belüftung gesorgt. Dieses Produkt erwärmt sich während des normalen Betriebs.
- Stellen Sie kein anderes Gerät oder einen Gegenstand auf das Gerät, da dies die Luftzirkulation um den Kühlkörper behindern kann, und das Gerät dadurch überhitzt. (Ein auf dem Verstärker abgestelltes Gerät würde ebenfalls heiß werden.)
- Vergewissern Sie sich, dass sich vor dem Fernbedienungsempfänger links auf der Frontblende keine Gegenstände befinden, da dies die Funktion der Fernbedienung beeinträchtigen würde.
- Stellen Sie keinen Plattenspieler auf dieses Gerät. Plattenspieler reagieren sehr empfindlich auf das von Netzteilen erzeugte Rauschen, das als Hintergrundbrummen zu hören ist, wenn sich der Plattenspieler zu dicht am Gerät befindet.
- Die normale Funktion des Geräts kann durch starke elektromagnetische Interferenzen gestört werden. Setzen Sie in diesem Fall einfach das Gerät mit der Ein-/Austaste zurück, oder stellen Sie es an einen anderen Standort auf.

## Netzanschluss

Der Verstärker wird mit einem Netzkabel mit vergossenem Netzstecker geliefert. Überprüfen Sie, dass das mitgelieferte Kabel mit Ihrem Anschluss kompatibel ist – falls Sie ein neues Netzkabel benötigen, wenden Sie sich bitte an Ihren Arcam-Händler.

Falls Ihre Netzanschlussspannung oder das Netzkabel nicht übereinstimmen, wenden Sie sich sofort an Ihren Arcam-Händler.

Der Verstärker Solo kann unter zwei verschiedenen Spannungsversorgungen betrieben werden, zwischen 220 V und 240 V (Schalterposition 230 V) oder 110 V bis 120 V (Schalterposition 115 V).

### HINWEIS

Vergewissern Sie sich, dass der Solo ausgeschaltet und das Netzkabel abgezogen ist, bevor Sie den Schalter zur Spannungsversorgungsumschaltung betätigen. Stellen Sie weiterhin sicher, dass der Wahlschalter auf die entsprechende Spannung für Ihre Region eingestellt ist.

Stecken Sie den IEC-Stecker des Netzkabels in die Netzbuchse auf der Rückseite des Gerätes, so dass dieser fest sitzt. Schließen Sie das andere Ende des Kabels an eine Steckdose an und schalten Sie diese, falls nötig, ein.

Das Gerät kann mit der Taste **POWER** an der Gerätefront eingeschaltet werden. Die LED leuchtet grün auf, während das Gerät eingeschaltet ist.

## Standby-Betrieb

Der Solo kann mit der Taste  auf der Fernbedienung in den Standby-Betrieb geschaltet werden. Im Standby-Betrieb leuchtet die Power-LED rot und die Leistungsaufnahme beträgt weniger als 0,5 Watt.

Während des Standby-Betriebs ist es möglich, dass ein leichtes Brummen des Netztrafos innerhalb des Verstärkers wahrnehmbar bleibt. Dies ist absolut normal. Wenn das Gerät längere Zeit nicht benutzt wird, empfehlen wir es dennoch vom Netz zu trennen, um Energie zu sparen.

## Verbindungskabel

Wir empfehlen den Einsatz hochwertiger abgeschirmter Kabel, die für diese spezielle Anwendung entwickelt wurden. Andere Kabel verfügen über andere Impedanzen, die die Leistung Ihres Systems verringern (verwenden Sie z. B. keine für Video vorgesehenen Kabel zur Übertragung von Audiosignalen). Alle Kabel sollten so kurz wie möglich gehalten werden.

Bei der Verkabelung der Geräte sollten Sie darauf achten, dass das Netzkabel so weit wie möglich von den Audiokabeln entfernt ist. Andernfalls kann es zu unerwünschtem Rauschen in den Audiosignalen kommen.

Weitere Informationen zu der Verkabelung von Lautsprechern entnehmen Sie bitte „Lautsprecherkabel“ auf Seite D-13.

## Funkinterferenzen

Das Solo ist ein Audio/Videogerät, das Mikroprozessoren und andere digitale Elektronikbauteile enthält. Jedes Modell entspricht den höchsten Anforderungen hinsichtlich der elektromagnetischen Verträglichkeit.

Dies ist ein Produkt der Klasse B. Im häuslichen Gebrauch kann das Produkt Funkinterferenzen verursachen, wogegen der Nutzer, wenn nötig, angemessene Maßnahmen ergreifen kann.

Sollte der Solo Störungen bei Radio- oder Fernsehempfang verursachen (was Sie durch Ein- und Ausschalten des Solo feststellen können), gehen Sie folgendermaßen vor:

- Richten Sie die Empfangsantenne des betroffenen Empfängers neu aus oder verlegen Sie das Antennenkabel soweit entfernt wie möglich vom Solo und seiner Verkabelung.
- Stellen Sie den Empfänger in ausreichendem Abstand zum Solo auf.
- Schließen Sie den Solo an eine andere Stromquelle als das betroffene Gerät an.

Sollte das Problem weiterhin bestehen, wenden Sie sich bitte an Ihren Arcam Händler.

## Laserstrahlung

**KLASSE 1  
LASERPRODUKT**

Bei Betrieb des eingebauten Diskplayers des Solo ohne Gehäuse kann es durch unsichtbare Laserstrahlen zu Augenschäden kommen.

# Übersicht

Der Solo repräsentiert eine neue Dimension beim Erleben von Musik und Filmen.

Solo bringt die Leistung, die normalerweise mit HiFi in Zusammenhang gebracht wird, zu einem neuen Publikum von stilbewussten Musik- und Film-Liebhabern. In Verbindung mit Arcams proprietären Decodierungstechniken sind die resultierenden Bild- und Tonergebnisse einfach Weltklasse.

Arcam entwickelte das weltweit erste DAB-Radio und die Klarheit des Empfangs bietet stundenlangen Musikgenuss über den integrierten DAB- und UKW-Empfänger.

Arcam hat alle Erfahrung zum Tragen gebracht, um eine beeindruckende Surround-Sound-Dekodierung und Verstärkung von hochauflösenden Dolby True HD, DTS Master HD Decodierungs-Modi zu liefern. Die mit dem Solo mitgelieferte Fernbedienung ist eine „Universal“-Fernbedienung mit Hintergrundbeleuchtung. Sie ist einfach einzurichten und kann zur Bedienung eines kompletten Systems verwendet werden. Sie kann anhand ihrer umfangreichen Code-Bibliothek zur Steuerung von Set-Top-Boxen, Fernsehgeräten und Audio-/Videogeräten programmiert werden.

**Endlich ein All-in-One Cinemasystem mit einem Leistungsniveau, das Musik und Filme wirklich zum Leben erweckt.**

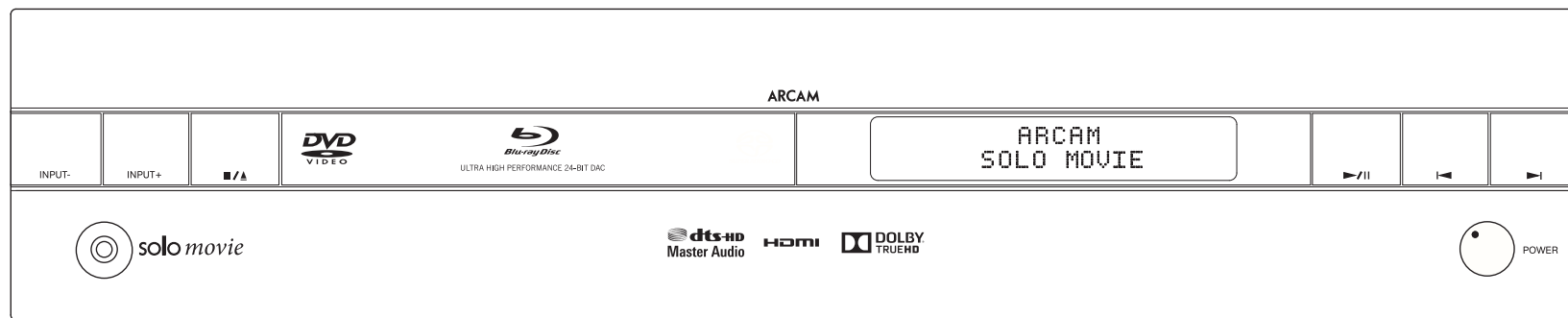

# Frontverkleidung

## Bedienelemente an der Frontverkleidung

### Wahl des Eingangssignals

Wählen Sie die Eingangsquelle, die mit dem entsprechenden internen oder externen Eingang verbunden ist.

**INPUT-** rückwärts durch die Eingangsquellen  
**INPUT+** vorwärts durch die Eingangsquellen  
Das Display zeigt die gewählte Quelle an.

### Stopp/Auswerfen

Die Taste **■/▲** einmal für „Vor-Stopp“ drücken und erneut für einen „vollständigen Stopp“ drücken. Sobald das Gerät angehalten wurde, wirft ein erneutes Drücken der Taste die CD aus.

**HINWEIS:** Einige Disks können in bestimmten Situationen (z. B. während die Disk den Copyright-Hinweis anzeigt) nicht ausgeworfen werden.

### Wiedergabe/Pause

Drücken Sie die Taste **▶/||**, um die Wiedergabe zu starten/zu unterbrechen

### Rückwärts/vorwärts überspringen

Die Tasten **◀/▶** drücken, um auf einer BD/DCD Videokapitel oder auf einer Audio-CD Audiotitel rückwärts/vorwärts zu überspringen

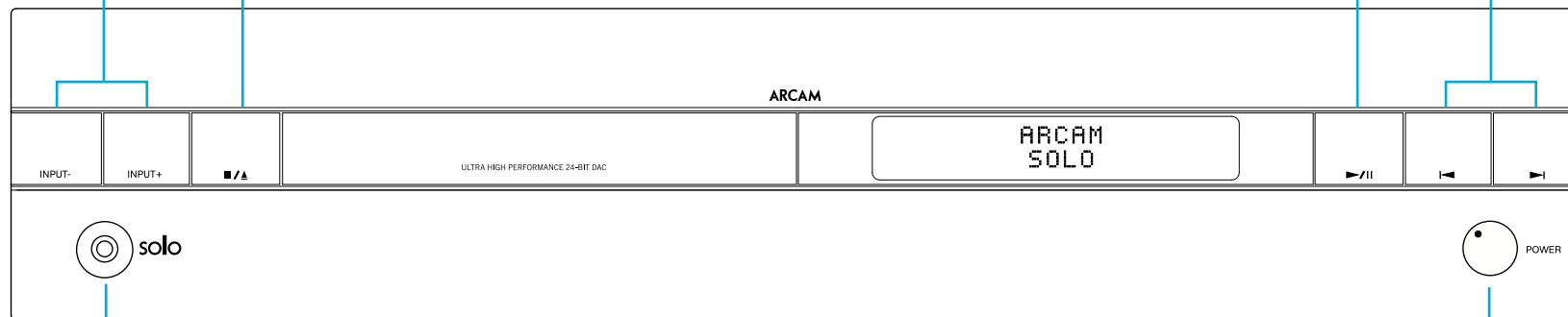

### Kopfhörer

3,5 mm Stereo Klinkenbuchse für die Verwendung mit Kopfhörern mit einer Impedanz zwischen 32  $\Omega$  und 600  $\Omega$

### Netzanschluss

Ein- und Ausschalten des Solo

# Oberseite

## Bedienelemente auf der Oberseite

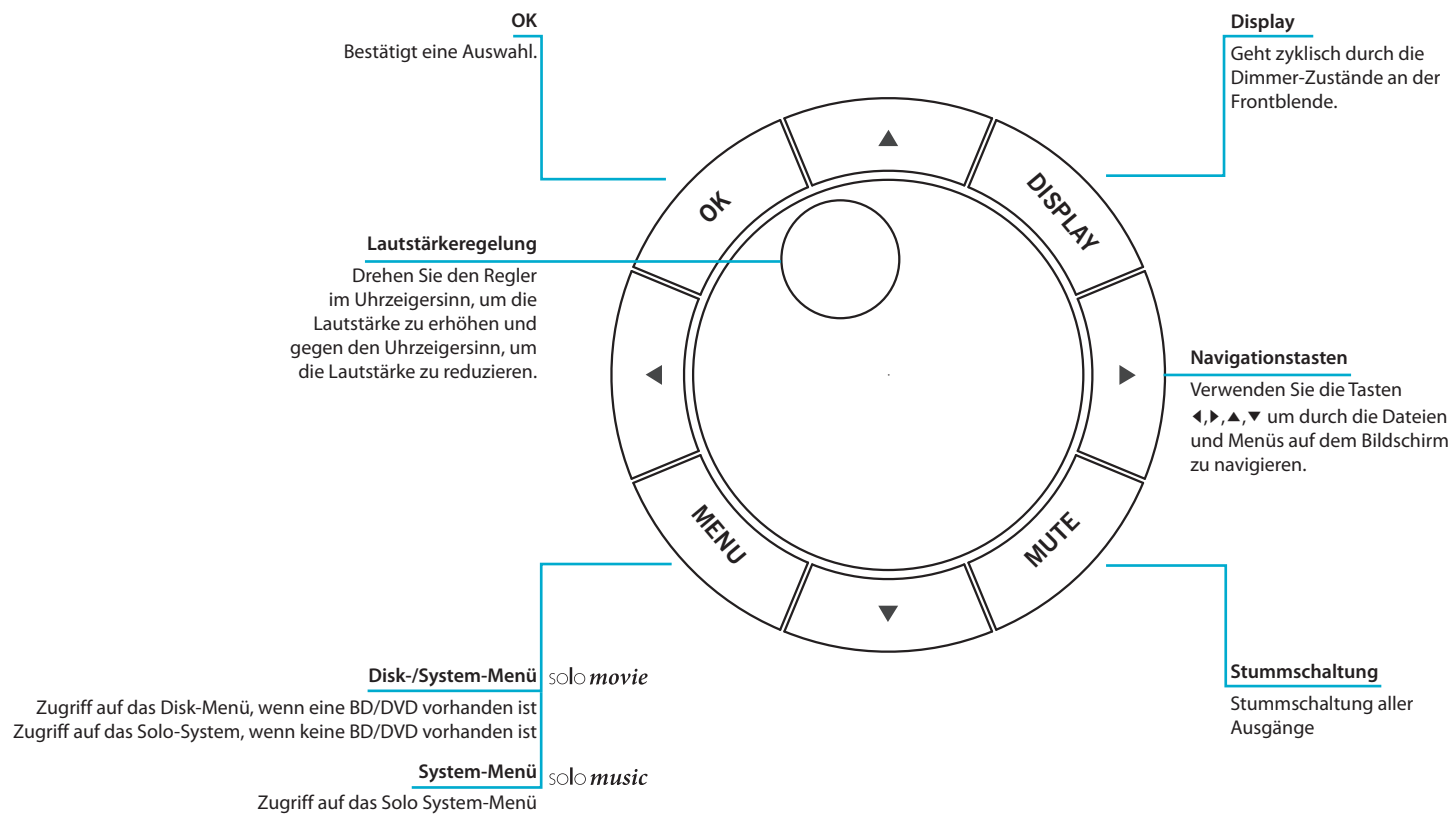

# Rückseite

## Anschlüsse auf der Geräterückseite

### Spannungsauswahl

Stellen Sie sicher, dass die ausgewählte Spannung mit der der örtlichen Spannungsversorgung übereinstimmt.

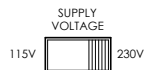

POWER INLET  
~ 50 - 60Hz, 1kW MAX.

### Netzanschluss

Schließen Sie hier das entsprechende Netzkabel an.

### Netzwerkverbindung

Anschluss an Ihren Heimnetzwerk-Router. Für weitere Informationen siehe „Netzwerkverbindung“ auf Seite D-11.

### USB

Stecken Sie hier ein USB-Flashspeichergerät ein. Siehe „Dateiformate“ auf Seite D-14.

### HDMI-Eingänge

Schließen Sie die HDMI-Ausgänge Ihrer Geräte hier an. Für Informationen siehe „Anschluss von digitalen Geräten über HDMI“ auf Seite D-9.

### HDMI-Ausgang

Für den Anschluss eines Fernsehers und als Audio-Rückkanal (ARC). Weitere Informationen finden Sie unter „Anschluss von digitalen Geräten über HDMI“ auf Seite D-9.

### RS232

Anschluss an ein Drittanbieter-Haustechniksystem. Siehe „Serieller Anschluss“ auf Seite D-11.

**LINE L/R**  
Schließen Sie ein Stereo-Phono-Kabel von einem analogen Gerät an. Siehe „Line in“ auf Seite D-10.

**STB**  
Mit dem Koaxial-Digitalausgang Ihrer Set-Top-Box verbinden. Siehe „Koaxial-Audio-Eingang“ auf Seite D-10.

**TV**  
Anschluss des optischen Ausgangs des Fernsehgeräts. Siehe „Optischer Audio-Eingang“ auf Seite D-10.

**SUB**  
LFE-Ausgang zum Anschluss eines Subwoofers. Siehe „Lautsprecher anschließen“ auf Seite D-13.

**AUX**  
3,5 mm Stereo-Klinkenbuchse für den Anschluss analoger Audioquellen. Siehe „Aux in“ auf Seite D-10.

**IR IN**  
Verbindung mit einer externen Fernbedienung. Siehe „Infrarot-Verbindung“ auf Seite D-11.

**BT und WiFi**  
Anschluss für die mitgelieferte BT- und WiFi-Antenne. Siehe „Bluetooth/WiFi-Antenne“ auf Seite D-12.

**DAB/UKW**  
Anschluss der mitgelieferten DAB/UKW-Antenne. Siehe „DAB/DAB+ und UKW-Antenne“ auf Seite D-12.

### SPEAKER OUTPUTS

8Ω LOAD IMPEDANCE RECOMMENDED

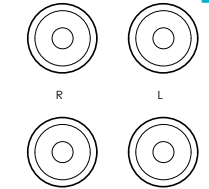

### Lautsprecherausgänge

Anschluss der Lautsprecher an diese Terminals. Siehe „Lautsprecher“ auf Seite D-13.

solo movie 2.1  
solo music

solo movie 5.1



# Audio-/ Videoanschlüsse

## Einführung

Bevor Sie Ihren Solo an Ihre vorhandenen Geräte und Lautsprecher anschließen, lesen Sie bitte die folgenden Seiten, die alle verfügbaren Eingangs- und Ausgangsanschlussmöglichkeiten erklären. Das "Lautsprecher"-Kapitel gibt Auskunft, wie Sie diese anschließen können, ohne dass Ihr Verstärker Schaden nimmt, und wie Sie diese bestmöglich aufstellen.

## Allgemein

Die Eingänge sind benannt, um eine Zuordnung zu angeschlossenen Geräten zu erleichtern (z. B. „AV“ oder „SAT“). Alle verfügen über eine identische Eingangsschaltung, deshalb gibt es keinen Grund nicht auch andere Geräte an einen der Anschlüsse anzuschließen. Wenn Sie zum Beispiel zwei Spielkonsolen besitzen und der AV Eingang wird nicht verwendet, kann die zweite Spielkonsole über den AV Eingang angeschlossen werden.

## Anschluss von digitalen Geräten über HDMI

Viele digitale Geräte, einschließlich Settop-Boxen, Blu-ray-Player, DVD-Player, Spielkonsolen und Camcorder, können über HDMI angeschlossen werden.

Beachten Sie, dass bei Verwendung dieser Anschlussmethode das Bild auf dem Fernseher angezeigt, der Ton aber über den Solo wiedergegeben wird. Es sind keine anderen Audioverbindungen erforderlich.

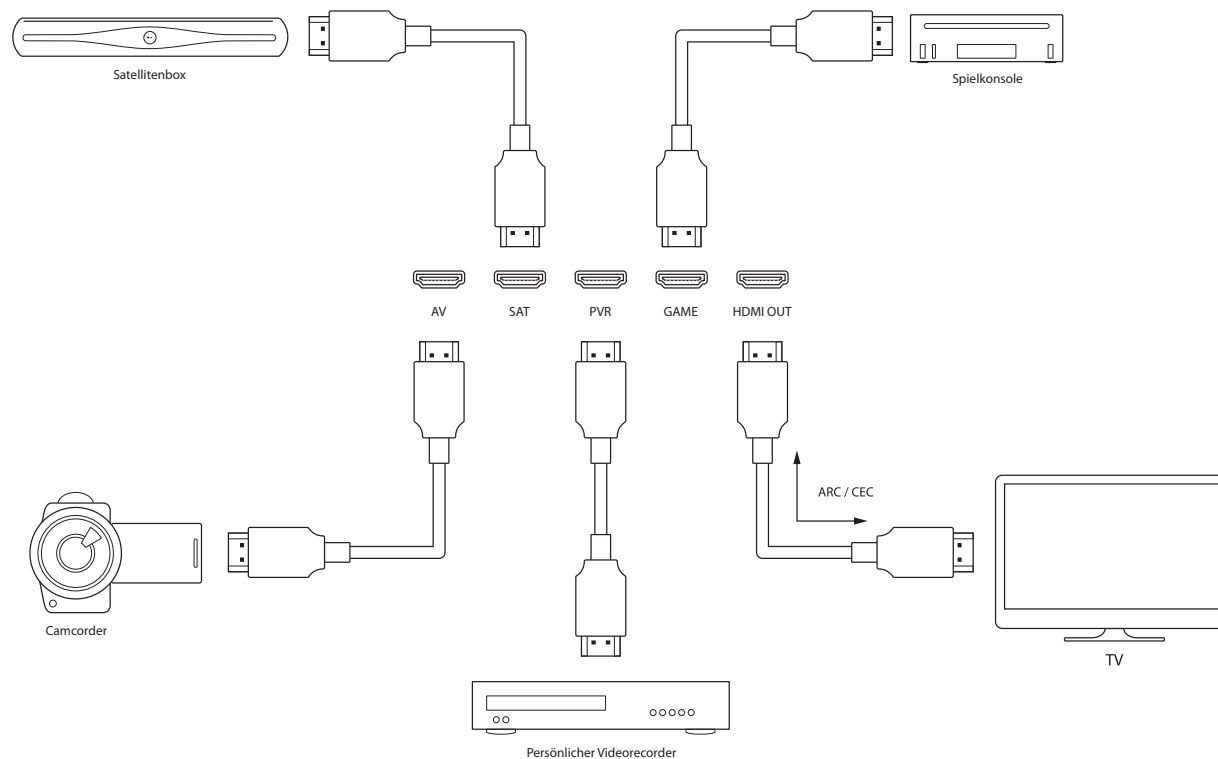

## Digitale Audioanschlüsse

### Optischer Audio-Eingang

Wenn Ihr Fernsehgerät ARC nicht unterstützt, verbinden Sie den optischen Audio-Ausgang des Fernsehgeräts mit diesem Eingang

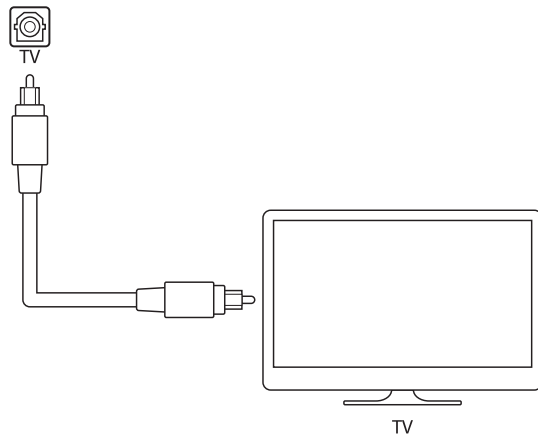

### Koaxial-Audio-Eingang

Schließen Sie den koaxialen Audio-Ausgang Ihrer Set-Top-Box an

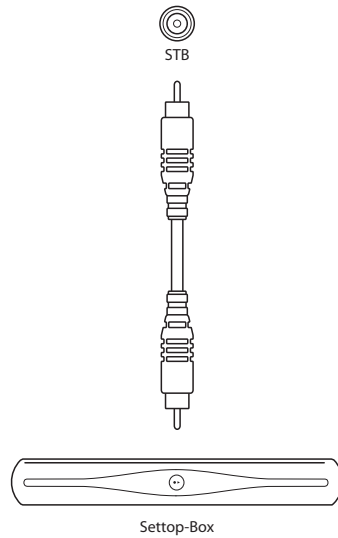

## Analoge Audioanschlüsse

### Line in

Schließen Sie ein analoges Audiogerät mit einem RCA Stereo-Phono-Kabel an diesem Eingang an

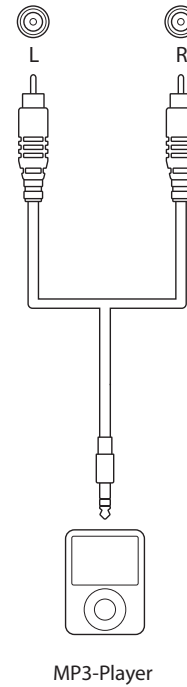

### Aux in

Schließen Sie ein analoges Audiogerät mit einem 3,5 mm Klinkenkabel an dem AUX Eingang an

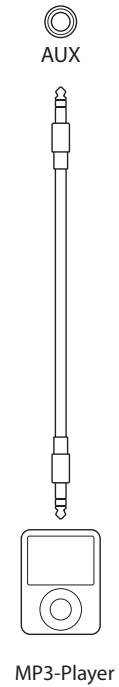

# Weitere Anschlüsse

## Bluetooth-Verbindung

Der Solo verfügt über integrierte, drahtlose Bluetooth-Technologie für nahtlose Integration mit jedem Bluetooth-fähigen Gerät.

### Kopplung mit Bluetooth-Geräten

Um den Solo in den Kopplungsmodus zu versetzen, wählen Sie die Eingangsart Bluetooth und halten dann die Taste OK auf der Fernbedienung gedrückt. Befolgen Sie die Hinweise in der Bedienungsanleitung Ihres Bluetooth-Geräts. Wählen Sie SOLO XXXXXX (wobei XXXXXX eine eindeutige Nummer ist, die Ihrem Solo zugewiesen ist) aus der Liste der Bluetooth-Geräte, um die Kopplung abzuschließen. Nachdem der Kopplungsvorgang abgeschlossen ist, muss er nicht erneut durchgeführt werden.

## USB-Port

Für die Wiedergabe von Medien können USB-Speichergeräte (Flash-Laufwerke) verwendet werden und sie werden für die Speicherung von heruntergeladenen BD-Live-Inhalten benötigt. Um BD-Live-Inhalte genießen zu können, werden die folgenden Spezifikationen empfohlen:

- Kapazität 2GB oder mehr
- Format FAT32
- USB 2.0 Hochgeschwindigkeit (480 MBps)

Der Solo kann auf USB Massenspeichergeräten gespeicherte Dateien wiedergeben, gewöhnlich von USB-Sticks, aber auch von allen anderen kompatiblen Massenspeichergeräten.

Der Solo unterstützt nur direkt angeschlossene USB-Geräte, und unterstützt keine Geräte, die mit einem Hub angeschlossen wurden. Wenn ein regelmäßiger Zugang zum USB-Anschluss erforderlich ist, kann ein USB Verlängerungskabel vorteilhaft sein. Siehe „Dateiformate“ auf Seite D-14 für unterstützte Dateiformate.

Diese Verbindung kann auch für Software-Aktualisierungen verwendet werden. Siehe „USB Firmware-Aktualisierung“ auf Seite D-33 für weitere Details.

## Serieller Anschluss

Nutzen Sie diese mit Steuerelektronik, die über eine Serielle Schnittstelle RS232 verfügt (z. B. Crestron und AMX Touch Screen Steuerungen).

## Netzwerkverbindung

Der Solo kann mit Ihrem Netzwerk entweder drahtlos oder drahtgebunden verbunden werden.

### Drahtlose Verbindung

Um sich mit Ihrem WiFi-Netzwerk zu verbinden, muss die mitgelieferte WiFi-Antenne an dem Solo angeschlossen werden und die WLAN-Einstellungen des Gerätes müssen korrekt konfiguriert werden. Siehe „Bluetooth/WiFi-Antenne“ auf Seite D-12 für Anweisungen zur Antenneninstallation und „Netzwerk“ auf Seite D-28 für Informationen zur Einrichtung der drahtlosen Netzwerkschnittstelle.

### Kabelanschlüsse

Wenn ein Ethernetkabel angeschlossen wird, versucht der Solo automatisch, eine Verbindung mit Ihrem Netzwerk aufzubauen.

Es empfiehlt sich die Nutzung eines CAT5-Kabels, das an die mit NET bezeichnete RJ45-Buchse auf der Geräterückseite angeschlossen wird.

Wenn Ihr Netzwerk eine festgelegte IP-Adresse anstatt DHCP nutzt, müssen Sie eine IP-, Gateway- und DNS-Adresse bestimmen. Siehe „Netzwerk“ auf Seite D-28 für Informationen zum Einrichten des Netzwerks.

## Infrarot-Verbindung

Der Infrarot-Eingang ermöglicht den Anschluss von externen IR-Empfängern, wenn der IR-Empfänger an der Vorderseite des Gerätes ganz oder teilweise verdeckt ist. Die Spitze ist das modulierte Signal, die Hülse ist die Masse.

Ein Anbieter von IR-Empfänger und Emitter Zubehör und Systemen ist Xantech. Weitere Informationen finden Sie auf [www.xantech.com](http://www.xantech.com), oder fragen Sie Ihren Arcam Händler

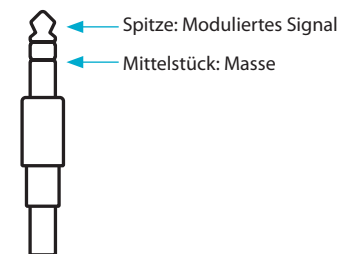

### HINWEIS

Der Infrarot-Eingang ist für modulierte Signale ausgelegt. Wenn ein externer IR-Empfänger das IR-Signal demoduliert, funktioniert es nicht. Das Gerät stellt außerdem keine Spannungsversorgung für externe Empfänger zur Verfügung, dafür wird eine externe Stromquelle benötigt.

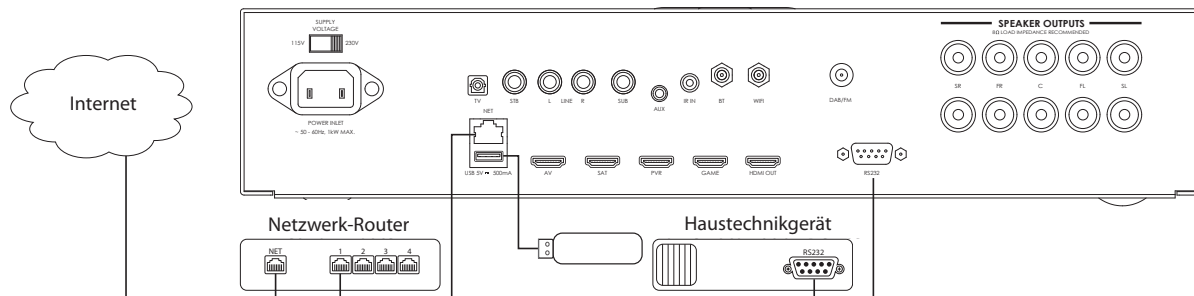

# Antennen-anschlüsse

## DAB/DAB+ und UKW-Antenne

Der Solo ist mit einem UKW- und DAB/DAB+ Empfängermodul ausgestattet. Welche Antenne Sie benötigen, hängt von Ihren Hörvorlieben und den örtlichen Gegebenheiten ab.

Ihr Solo bietet einen ausgezeichneten Radioempfang. Allerdings muss dazu das empfangene Signal gut sein.

Probieren Sie die dem Gerät beiliegenden Antennen aus. Sollten Sie sich in einem gut bis mittelmäßig versorgten Gebiet befinden, sollten diese für einen guten Empfang ausreichen. In schlecht versorgten Gebieten ist es möglich, dass Sie eine Außen- oder Dachantenne benötigen.

Wenden Sie sich dazu an Ihren Arcam-Händler oder Antennenbauexperten für Ratschläge zu den örtlichen Empfangsbedingungen.

In gut versorgten Gebieten kann die mitgelieferte DAB/DAB+/UKW „T“-Wurfantenne mit guten Ergebnissen genutzt werden. Befestigen Sie die Antenne höchstmöglich an einer Wand.

Im Vereinigten Königreich müssen die „T“-Elemente zwecks DAB/DAB+ Empfangs vertikal positioniert werden, da Sendungen vertikal polarisiert ausgestrahlt werden. Erkundigen Sie sich in anderen Gebieten bei Ihrem Arcam-Händler oder probieren Sie, ob Sie durch horizontale oder vertikale Positionierung das beste Empfangsergebnis erreichen.

Probieren Sie aus, welche nutzbare Wand die besten Empfangsbedingungen liefert und nutzen Sie Heftzwecken oder Klebeband, um die Antenne in T-Form zu befestigen. Beachten Sie, sollten Sie Heftzwecken benutzen, dass diese nicht in Kontakt mit dem innenliegenden Draht der Antenne kommen.

In schlecht versorgten Gebieten sind eine hohe Verstärkung und eine Außenantenne zwecks Empfangs zahlreicher Programme wünschenswert.

In Gebieten mit Band III Radioübertragung (wie in GB) nutzen Sie eine Yagi-Antenne mit mehreren vertikal montierten Elementen, da die Programme vertikal polarisiert ausgestrahlt werden. Wenn Sie in der Nähe mehrerer Sender wohnen, nutzen Sie einen Rundstrahl- oder Faltdipol.

Falls Ihre lokalen DDAB/DAB+Programme im L-Band übertragen werden, wenden Sie sich bitte bezüglich einer Antenne an Ihren Arcam Händler.

## Bluetooth/WiFi-Antenne

Der Solo ist sowohl mit einer *Bluetooth*- als auch einer *WiFi*-Antenne ausgestattet.

Die beiden Antennen sind identisch und müssen in die mit **BT** und **WiFi** markierten Anschlüsse auf der Rückseite des Solo eingesteckt werden.

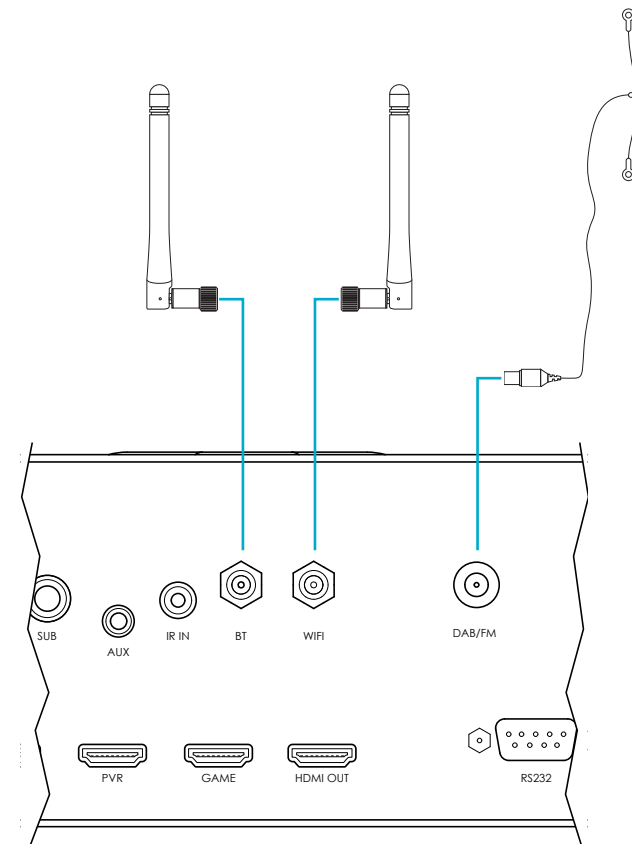

# Lautsprecher

## Lautsprecher anschließen

Es können bis zu fünf Lautsprecher mit jeweils 4 bis 8 Ohm am Solo angeschlossen werden. Das Gerät ist mit Flachstecker- und Blankdraht-Lautsprecheranschlüssen ausgestattet.

Die Lautsprecher sind:

- Solo movie: **LS** (linker Surround), **L** (Links), **C** (Mitte), **R** (Rechts) und **RS** (Rechter Surround).
- Solo music: **L** (Links), **R** (Rechts)

Ein aktiver Subwoofer kann an dem **SUB** Ausgang angeschlossen werden. Für empfohlene Lautsprecher-Platzierung ziehen Sie bitte das Diagramm auf dieser Seite zu Rate.

## Lautsprecherkabel

Die Lautsprecher sollten mit hochwertigen „hoch reinen Kupferkabeln an den Solo angeschlossen werden. Einzeladerkabel und Kabel mit Oberflächen-Litzen sind besonders geeignet. Klingeldraht und sehr billige Lautsprecherkabel sollten vermieden werden, da diese die Klangqualität erheblich beeinträchtigen.

Verbindungen zu den Lautsprecherterminals sollten immer fest sein, ob bei Verwendung von Blankdraht, Flachsteckern oder „Bananensteckern“; jedoch sollten keine Werkzeuge wie Zangen, Schraubenschlüssel oder ähnliches verwendet werden, um die Verbindungen anzuziehen, da diese die Terminals beschädigen können.

## Lautsprecherpositionen

Die hier gegebenen Hinweise gelten allgemein für das Aufstellen von Lautsprechern. In der Dokumentation zu den Lautsprechern finden Sie genauere Angaben. Besuchen Sie [www.dolby.com](http://www.dolby.com) für nützliche Informationen zur Einrichtung von Hörräumen.

### Raumakustik

Die Form und Einrichtung Ihres Raums beeinflusst den hörbaren Klang. So verursachen z. B. zu viele glatte Oberflächen Reflexionen, die den Klang härter machen. Teppiche, Wandbehänge und Vorhänge können Abhilfe schaffen.

Wenn Sie mehrere Hörräume zur Auswahl haben, vermeiden Sie solche, die völlig quadratisch sind oder die in einer Richtung genau doppelt so lang sind wie in einer anderen. Solche Räume verschärfen Resonanzen, die den Klang verfärbt.

Je näher Sie einen Lautsprecher in eine Ecke und den Schnittpunkte von Wand und Boden oder Wand und Decke stellen, desto stärker ist die Basswiedergabe, wodurch der Bass unter Umständen zu sehr hervorgehoben wird. Wenn Sie einen Lautsprecher nur ein paar Zentimeter bewegen, macht das oft einen bedeutenden Unterschied aus

## Lautsprechereinrichtung

Die korrekte Positionierung der Lautsprecher ist der Schlüssel zum optimalen Klangerlebnis (Siehe Abbildungen). Als Daumenregel sollten Lautsprecher auf einem stabilen Ständer ungefähr 15 cm von der hinteren Wand und mindestens 60 cm von den Seitenwänden aufgestellt werden.

Lautsprecher sollten niemals auf dem Fußboden (es sei denn, er ist dafür ausgelegt) oder in Zimmerecken aufgestellt werden. Die Lautsprechertreiber sollten sich auf oder etwas oberhalb der Ohrhöhe des Zuhörers im Sitzen befinden. Positionieren Sie Ihren Sitzbereich sofern möglich zentral zwischen den Surround-Lautsprechern.

Ihr Hörerlebnis hängt von der Akustik des Raums ab. Sie sollten mit verschiedenen Positionen experimentieren, bis das Klangbild optimal ist.

## Subwoofer

Der Aufstellort des Subwoofers wirkt sich auf die allgemeine Klangqualität aus. Die Aufstellung eben einer Wand oder in einer Ecke erhöht oft den Wirkungsgrad und liefert einen saubereren, tiefen Bass. Jedoch verhalten sich alle Räume unterschiedlich und wir empfehlen, dass Sie bei der Aufstellung mit einem Mindestabstand von 15 cm zwischen den Wänden und dem Lautsprecher experimentieren.

## Lautsprecherständer

Je stabiler ein Lautsprecher steht, desto besser ist sein Klang. Wir empfehlen die Verwendung stabiler Metallständer mit einer Höhe von 40 – 60 cm.

Stellen Sie sicher, dass die Ständer und/oder Lautsprecher nicht wackeln. Mit gedämpften Ständern, die nicht „klingen“, wenn Sie mit einem Stift dagegen schlagen, erzielen Sie das beste Ergebnis.

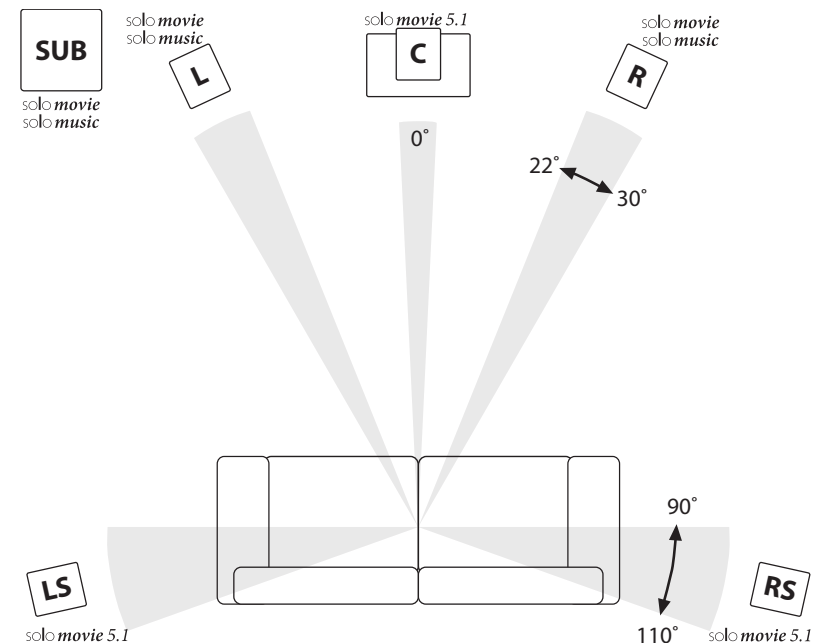

# Dateiformate

## Abspielbare Disks

Der Solo movie unterstützt folgende Diskarten:



Blu-ray 3D



Blu-ray Discs



DVD-Video's



DVD-R



DVD-RW



CD-Audio



CD-R



CD-RW



Super Audio CD

SUPER AUDIO CD

Der Solo music unterstützt folgende Diskarten:



CD-Audio



CD-R



CD-RW



Super Audio CD

SUPER AUDIO CD

Die Wiedergabe der folgenden Dateiformate (über Disk, USB und Netzwerk) wird sowohl von Solo movie als auch Solo music unterstützt:

- FLAC, bis 24 Bit, 192 KHz
- WAV, bis 24 Bit, 192 KHz
- AAC, bis 24 Bit, 96 KHz
- AIFF, bis 24 Bit, 192 KHz
- OGG, bis 24 Bit, 192 KHz
- MP3, bis 320 Kbps, 48 KHz
- WMA, bis 192 Kbps, 48 KHz

## Unterstützte Videoformate (nur Solo movie)

Die Videodateikompatibilität mit Ihrem Player unterliegt folgender Einschränkung:

- Maximale Auflösung: 1920x1080 (B x H) Bildpunkte
- Dateierweiterungen: .wmv, .avi, .mp4, .mpeg, .mpg, .vob, .mkv (Hinweis: Dateien, die mittels Divx kodiert wurden, können auf diesem Player nicht wiedergegeben werden)
- Unterstützte Audioformate: Dolby Digital, DTS, MP3, WMA, AAC
- Abtastfrequenz: innerhalb 32 bis 48 kHz (WMA), innerhalb 8 bis 48 kHz (MP3)
- Bitrate: innerhalb 32 bis 192 kbps (WMA), innerhalb 32 bis 320 kbps (MP3)
- Mit Ihrem Player sind nicht alle WMA- und AAC-Audioformate kompatibel.
- Es ist ratsam Blu-Ray, DVD oder USB 2.0 zu verwenden, um HD WMA-Filmdateien wiederzugeben.
- Ihr Player unterstützt keine Dateien, die mit GMC (Globale Bewegungskompensation) oder Qpel (Viertel Bildpunkt) aufgezeichnet wurden. Dies sind Videokodierverfahren im MPEG4-Standard, wie DivX.

## Ländercode (nur Solo movie)

Sowohl Blu-ray Disk-Player und Blu-ray Disks oder DVDs sind entsprechend zur Region codiert, in der sie verkauft wurden. Falls die Codes nicht übereinstimmen, kann die Disk nicht wiedergegeben werden.

Blu-ray Disk-Regionalcode	Bereich
A	Nordamerika, Mittelamerika, Südamerika, Korea, Japan, Taiwan, Hongkong und Südostasien
B	Europa, Grönland, Französische Territorien, Mittlerer Osten, Afrika, Australien und Neuseeland
C	Indien, China, Russland, Zentral- und Südasiens
A + B + C	Alle Bereiche

## Regionenauswahl

Aufgrund gesetzlicher Regulierungen verfügt die Nordamerika-Version nicht über diese Option der Regionenauswahl.

Blu-ray Disk-Regionalcode	Bereich
1	Nordamerika
2	Europa, Japan, Mittlerer Osten, Ägypten, Südafrika, Grönland
3	Taiwan, Korea, Philippinen, Indonesien, Hongkong
4	Mexiko, Südamerika, Mittelamerika, Australien, Neuseeland, Pazifische Inseln, Karibik
5	Russland, Osteuropa, Indien, der größte Teil Afrikas, Nordkorea, Mongolei
6	China
Alle	Alle Bereiche

Die Symbole geben an, das die Disk in Nordamerika abgespielt werden kann:



Die Symbole geben an, das die Disk in Europa abgespielt werden kann:



# grundlegende Bedienung

## Bedienung des Solo

### Einführung

Dieser Abschnitt erklärt die grundlegende Bedienung des Solo. Beachten Sie, dass es möglicherweise notwendig sein kann, den Solo für optimale Leistung korrekt zu konfigurieren. Details zu den Systemeinstellungen können unter „einstellungs-menüs“ auf Seite D-26 gefunden werden.

### Einschalten

Schalten Sie das Gerät mit der Taste POWER ein. Die Status-LED leuchtet grün auf, wenn das Gerät eingeschaltet ist. Wenn die Power-Taste im Standby-Modus gedrückt wird (oder die Stromversorgung unterbrochen wird), befindet sich das Gerät im Standby-Modus, wenn die Stromversorgung wiederhergestellt wird.

### Standby

Der Solo verfügt über einen Standby-Modus, der durch Drücken von  auf der Fernbedienung aufgerufen werden kann. Im Standby-Modus ist das Display ohne Funktion und die power-LED leuchtet rot.

Wenn das Gerät längere Zeit nicht benutzt wird, ist es ratsam, es dennoch vom Netz zu trennen, um Energie zu sparen.

Um das Gerät aus dem Standby-Modus einzuschalten, drücken Sie die Taste  auf

der Fernbedienung.

### Startbildschirm

Drücken Sie zu beliebiger Zeit die Taste  zur Anzeige des Solo-Startbildschirms. Der Startbildschirm gibt Ihnen Zugriff auf folgende Funktionen:

 disc	Die Wiedergabe einer CD/DVD/BD-Disk. Siehe „Wiedergabe einer Disk“ auf Seite D-23.
 my media	Ermöglicht die Wiedergabe von Multimedia-Dateien. Siehe „Netzwerk-/USB-Bedienung“ auf Seite D-24.
 settings	Zugriff auf die Einstellungsoptionen des Solo. Siehe „einstellungs-menüs“ auf Seite D-26.
 source	Ermöglicht die Auswahl verschiedener Eingänge des Solo.

### Quellenwahl

Zur Auswahl einer bestimmten Quelle drücken Sie die Tasten **INPUT-** oder **INPUT+**, bis die entsprechende Quelle im Frontdisplay angezeigt wird, oder drücken Sie die jeweilige Quellentaste auf der Fernbedienung (siehe „Gerätemodus / Quellentasten“ auf Seite D-17).

Folgenden Quellen sind vorhanden:

<b>RADIO</b>	Interner DAB/UKW-Tuner
<b>BT</b>	Interner <i>Bluetooth</i> -Eingang
<b>MEDIA</b>	Netzwerkeingang (z. B. UPnP-Geräte), USB-Eingang für Solid-State-Gerät (z. B. Stick)
<b>DISC</b>	Interner Disk Player
<b>AV</b>	HDMI Audio-Video-Eingang
<b>SAT</b>	HDMI Satelliteneingang
<b>PVR</b>	HDMI-Eingang des Personal Videorecorder
<b>SPIEL</b>	HDMI-Eingang der Spielekonsole
<b>LINE</b>	Cinch-Buchse für analogen Audio-Eingang
<b>AUX</b>	3,5 mm analoger Audio-Eingang
<b>STB</b>	Koaxialer digitaler Set-Top-Box Audio-Eingang
<b>TV</b>	TV optischer Audio-Eingang

Über die Quellenoption auf dem Startbildschirm kann eine bestimmte Quelle ausgewählt werden, wie im vorherigen Abschnitt beschrieben.

### Lautstärkeregelung

Die Lautstärke kann entweder durch Drehen des Drehreglers auf der Oberseite des Gerätes (siehe „Bedienelemente auf der Oberseite“ auf Seite D-7) oder über die Lautstärkeregelung auf der Fernbedienung (siehe „Lautstärkeregelung“ auf Seite D-17) erhöht oder verringert werden.

### Kopfhörer

Um mit dem Solo Kopfhörer zu verwenden, stecken Sie den Kopfhörer in die Phones-Buchse auf der Frontverkleidung ein.

Wenn ein Kopfhörer an die Phones-Buchse auf der Gerätefront angeschlossen wurde, werden die Lautsprecher und Sub-Ausgänge stumm geschaltet und das Signal auf ein Zweikanalsignal (2.0) heruntergemischt.

# fernbedienung

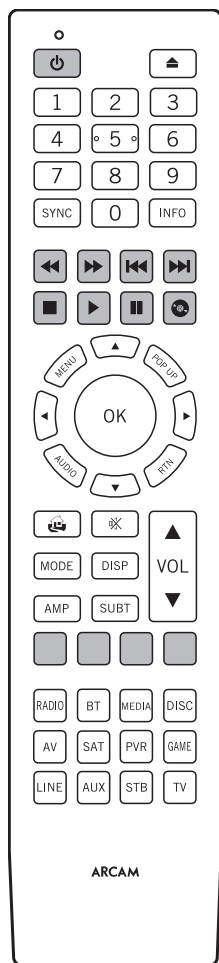

## Die universale Solo Fernbedienung

Die Solo Fernbedienung ist eine hoch entwickelte Universalfernbedienung, die bis zu acht Geräten steuern kann. Sie ist für die Verwendung mit dem Solo vorprogrammiert und mit der umfangreichen enthaltenen Bibliothek von Codes kann sie mit Tausenden audio-visuellen Komponenten, wie Fernseher, Satellitenempfänger, Set-Top Boxen, PVRs usw. von Drittanbietern verwendet werden.

Die Solo Fernbedienung ist eine Fernbedienung mit „Lernfunktion“, d. h. sie kann beinahe jede Funktion einer alten Einzelgerät-Fernbedienung erlernen.

### Einlegen von Batterien in die Fernbedienung

- Öffnen Sie das Batteriefach auf der Rückseite der Fernbedienung, indem Sie die Abdeckung entfernen.
- Setzen Sie zwei „AAA“-Batterien in das Batteriefach ein, wie im Batteriefach angegeben.
- Schieben Sie den Deckel wieder auf das Batteriefach und lassen Sie ihn mit einem Klick einrasten.

## Gebrauch der Fernbedienung

Bitte beachten Sie bei der Benutzung der Fernbedienung die folgenden Hinweise:

- Achten Sie darauf, dass sich keine Hindernisse zwischen Fernbedienung und Fernbedienungssensor an der Frontblende des Solo befinden. Die Fernbedienung hat einen Arbeitsbereich von etwa 7 Metern. (Falls der Fernbedienungssensor abgedeckt ist, steht die Fernbedienungseingangsbuchse IR auf der Rückseite zur Verfügung. Bitte wenden Sie sich für weitere Informationen an Ihren Händler).
- Die Funktion der Fernbedienung kann gestört werden, wenn starkes Sonnen- oder Leuchtstoffröhrenlicht auf den Fernbedienungssensor des Solo fällt.
- Wechseln Sie die Batterien, wenn Sie eine Verringerung der Reichweite der Fernbedienung bemerken.

### HINWEIS

- Falsche Handhabung von Batterien kann zu Gefährdungen wie Auslaufen oder Bersten führen.
- Alte und neue Batterien nicht mischen.
- Nutzen Sie keine unterschiedlichen Batterien zusammen – auch wenn diese identisch aussehen, können sie unterschiedliche Spannungen besitzen.
- Achten Sie darauf, dass die Batterien richtig herum, wie im Batteriefach markiert, mit plus (+) und minus (-) eingesetzt wurden.
- Entfernen Sie Batterien aus Geräten die länger als einen Monat nicht genutzt werden.
- Bitte beachten Sie bei der Entsorgung von Batterien die in Ihrem Land oder Ihrer Region üblichen Entsorgungsbestimmungen.

### Die Solo Fernbedienung erfüllt Teil 15 der FCC-Bestimmungen

Diese Fernbedienung wurde getestet und entspricht den Grenzwerten eines Digitalgeräts der Klasse B, gemäß Teil 15 der FCC-Bestimmungen. Diese Grenzwerte sind so ausgelegt, dass sie annehmbaren Schutz gegen störende Interferenzen im Heimbereich bieten. Diese Fernbedienung verursacht und verwendet Energie im Radiofrequenzbereich und kann auf solchen Frequenzen ausstrahlen. Falls es nicht entsprechend den Anweisungen installiert und verwendet wird, so kann es störende Interferenzen bei Funkkommunikation hervorrufen. Allerdings gibt es keine Garantie, dass bei einer bestimmten Installation keine Interferenzen auftreten werden. Falls dieses Gerät abträgliche Interferenzen beim Funk- oder Fernsehempfang verursacht, was ermittelt werden kann, indem man das Gerät ein- und ausschaltet, so sollte der Benutzer die Interferenz auf eine oder mehrere der folgenden Arten beheben:

- Die Empfangsantenne neu ausrichten/aufstellen.
- Den Abstand zwischen dem Gerät und dem Empfänger vergrößern.
- Das Gerät mit einer Steckdose verbinden, die Teil eines anderen Schaltkreises ist als der Empfänger.
- Fragen Sie den Händler oder einen erfahrenen Radio- und Fernsteuertechniker um Rat.



## Nützliche Informationen

### Hintergrundbeleuchtung

Die Hintergrundbeleuchtung leuchtet nach jedem Tastendruck für acht Sekunden auf. Dies hilft Ihnen bei der Benutzung der Fernbedienung bei schlechten Lichtverhältnissen.

### Die Power LED blinkt

Kurzes Aufblinken zeigt einen gültigen Tastendruck an.

Mehrfaches kurzes Aufblinken überträgt Informationen (z.B. einen Gerätecode) oder zeigt den Anfang und den erfolgreichen Abschluss einer Programmsequenz an.

Das Symbol „“ wird in der Bedienungsanleitung dazu verwendet, ein Aufblinken der Power-LED darzustellen.

### Timeouts und nicht zugeordnete Tasten

Zeitüberschreitung – Nach 30 Sekunden verlässt die Fernbedienung den Programmierstatus und kehrt zum Normalbetrieb zurück.

Zeitüberschreitung bei Dauertastendruck – Nachdem eine beliebige Taste kontinuierlich für 30 Sekunden gedrückt wurde, beendet die Fernbedienung das Senden der IR-Übertragung, um die Batterie zu schonen. Die Fernbedienung bleibt ausgeschaltet, bis alle Tasten losgelassen wurden.

Nicht zugeordnete Tasten – Die Fernbedienung ignoriert das Drücken von nicht zugeordneten Tasten für einen bestimmten Gerätemodus und gibt kein IR-Signal aus.

### Niederspannungsanzeige

Wenn die Batterien erschöpft sind, blinkt die LED fünf Mal nach jedem Tastendruck:



Wenn das der Fall ist, legen Sie bitte so schnell wie möglich zwei neue AAA Alkali-Batterien ein.



### Gerätemodus / Quellstasten

Da die Fernbedienung sowohl Ihren Solo als auch eine Reihe anderer Geräte steuern kann, haben viele Tasten mehr als eine Funktion, abhängig von dem mit der Fernbedienung gewählten „Gerätemodus“.

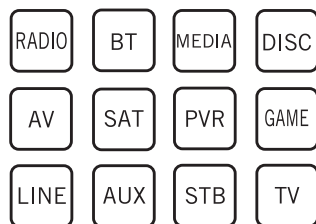
Die Gerätemodustasten (siehe unten) wählen die Quelle auf dem Solo aus. Mit einem kurzen Tastendruck auf eine dieser Tasten wird ein Befehl übermittelt, der die Quelle an dem Gerät ändert.



RADIO	Interner DAB/UKW-Tuner
BT	Interner <i>Bluetooth</i> -Eingang
MEDIA	Netzwerkeingang (z. B. UPnP-Geräte), USB-Eingang für Solid-State-Gerät (z. B. Stick)
DISC	Interner Disk Player
AV	HDMI Audio-Video-Eingang
SAT	HDMI Satelliteneingang
PVR	HDMI-Eingang des Personal Videorecorder
GAME	HDMI-Eingang der Spielekonsole
LINE	Cinch-Buchse für analogen Audio-Eingang
AUX	3,5 mm analoger Audio-Eingang
STB	Set-Top-Box koaxialer Digitaleingang
TV	TV optischer Audio-Eingang

Jeder Gerätemodus ändert das Verhalten von vielen Tasten der Fernbedienung, um die Signalquelle entsprechend zu steuern. Zum Beispiel: Im **DISC**-Modus spielt  den vorherigen Titel ab, aber im **AV**-Modus schaltet  einen Fernsehkanal „zurück“.

Die Fernbedienung bleibt in dem zuletzt gewählten Gerätemodus. Deshalb ist es nicht nötig vor jeder Befehlstaste eine Gerätemodustaste zu drücken, wenn Sie beispielsweise nur die Tracks einer CD wiedergeben oder überspringen möchten.

### Navigationstasten

Die Navigationstasten steuern in Setup- oder Bildschirmmenüs den Cursor. Darüber hinaus kopieren sie die Navigationsfunktionen der Original-Fernbedienungen von anderer Unterhaltungselektronik in Ihrem System. Die Taste **OK** bestätigt eine Einstellung.

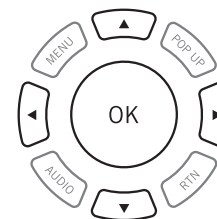

### Lautstärkeregelung



In der Standardeinstellung ist die Fernbedienung so programmiert, dass die Lautstärke- und Stummschalt-Tasten (**VOL ▲**, **VOL ▼** und **MUTE**) immer die Lautstärke des Solo regeln, egal welcher Gerätemodus gerade gewählt ist. Dies kennt man auch als Lautstärke-„Punch Through“.

Wenn Sie beispielsweise gerade eine CD wiedergeben, befindet sich die Solo wahrscheinlich im **CD**-Gerätemodus, um den CD-Player zu steuern. Sie können direkt die Lautstärkereglung auf der Fernbedienung verwenden, um die Lautstärke des Solo einzustellen, ohne vorher die Taste **AMP** drücken zu müssen, um die Fernbedienung in den **AMP**-Gerätemodus umzuschalten. Die Lautstärkereglung werden vom **CD**-Gerätemodus auf der Fernbedienung zum **AMP**-Gerätemodus „durchgereicht“.

Das „Durchreichen“ der Lautstärke kann falls gewünscht individuell für jeden Gerätemodus deaktiviert werden.

### Anpassung der Fernbedienung

Als Komfortmerkmal bietet die Fernbedienung eine Code-Lernfunktion, mit der Sie bis zu 16 Funktionen von einer Original-Fernbedienung auf die Tastatur der Fernbedienung kopieren können. Nähere Informationen zu dieser und anderen Einrichtungsfunktionen, siehe „Anpassung der Fernbedienung“ auf Seite D-20.

## AMP-Gerätemodus

Die AMP-Gerätemodustaste konfiguriert die Fernbedienung zur Steuerung des Solo. Das Drücken dieser Taste beeinflusst nicht den aktuell gewählten Eingang am Solo.

Die Funktionalität des Solo ist abhängig von den internen Quellen und wird in folgender Tabelle beschrieben.

	Schaltet den Solo zwischen Ein- und Standby-Modus um.
	Disk-Schublade auf / zu.
0...9	Sucht und gibt den der gedrückten Taste entsprechenden Titel wieder.
SYNC	Lipsync. Es können Verzögerungen im Videosignal einsetzen, hervorgerufen durch Videoverarbeitung, welche eine falsche Zuordnung zwischen Audio- und Video-Timing verursacht. Sie können dies feststellen, wenn der Ton im Video nicht synchron mit den Lippenbewegungen ist. Um dies zu kompensieren, können Sie das Lipsync Delay einstellen. Drücken Sie die sync-Taste und nutzen Sie die Navigationstasten  und . Drücken Sie die Taste noch einmal, um das Lip-Sync-Verzögerungsmenü zu verlassen.
INFO	Info blättert durch die Informationen, die unten links im Display angezeigt werden
	Zurückspulen der CD, DVD oder BD.
	Schneller Vorlauf CD, DVD oder BD.

	An den Anfang des aktuellen/vorigen Tracks der CD, DVD oder BD zurück.
	Zum Anfang des nächsten Tracks der CD, DVD oder BD springen.
	Wiedergabe der CD, DVD oder BD anhalten.
	Inhalt einer CD, DVD oder BD wiedergeben.
	Wiedergabe einer CD, DVD oder BD unterbrechen.
MENU	Diskmenü
POP UP	Aktiviert das BD-Popup-Menü, falls verfügbar.
RTN	Zurück aus dem Menü der BD/DVD-Menüs.
AUDIO	Auswahl zwischen den verfügbaren Audio-Tracks einer BD/DVD
	Navigiert in den Dateien und Menüs auf dem Bildschirm. OK wählt die markierte Datei oder ruft das markierte Menü auf dem Bildschirm auf – bei manchen Fernbedienungsmodellen mit „Enter“ oder „Select“ bezeichnet.
AMP+	Einschalten aus dem Standby-Betrieb
AMP+	Schaltet in den Standby-Betrieb
AMP+	Ändert die Bildauflösung
	Keht zur obersten Ebene des Menüs („Home“) zurück.
	Aktiviert und deaktiviert die Stummschaltfunktion des Solo

MODE	Geht zyklisch durch die verfügbaren Surround- und Downmixmodi
DISP	Geht zyklisch durch die Helligkeitsoptionen des Displays auf der Frontblende
	Erhöht/verringert die Lautstärke des Verstärkers
AMP	Setzt die Fernbedienung in den AMP-Modus zurück.
SUBT	Blättert durch die Untertiteloptionen einer DVD oder BD, falls verfügbar
RED	Rote Taste für BD
GREEN	Grüne Taste für BD
YELLOW	Gelbe Taste für BD
BLUE	Blaue Taste für BD
RADIO	Interner UKW- oder DAB-Tuner-Eingang
BT	Interner Bluetooth-Eingang
MEDIA	Netzwerk, USB-Medieneingang
DISC	Interner Disk-Eingang
AV	AV HDMI-Eingang
SAT	HDMI Satelliteneingang
PVR	PVR HDMI-Eingang
GAME	HDMI-Eingang der Spielekonsole
LINE	Cinch-Buchse für analogen Eingang
AUX	3,5mm Buchse für analogen Eingang
STB	STB digitaler koaxialer Audio-Eingang
TV	TV optischer Audio-Ausgang

### Bluetooth Befehle

Der Bluetooth Audio-Eingang wird auf der Fernbedienung durch Drücken von BT im AMP-Gerätemodus gewählt. Wenn ein Audio-Streaming-Gerät angeschlossen ist, werden die unten aufgeführten Tasten genutzt, um zwischen den Musiktracks zu navigieren.

	Wählt den vorherigen/nächsten Titel in der aktuellen Wiedergabeliste.
	Gibt den aktuellen Track wieder.
	Unterbricht den aktuellen Track.

### Netzwerkmedien / USB-Befehle

Wenn Sie den Netzwerk-Client benutzen, werden die unten aufgeführten Tasten genutzt, um der im AMP-Gerätemodus zwischen Musikdateien zu navigieren.

	Navigiert in den Dateien auf dem Bildschirm. OK wählt die hervorgehobene Datei oder gibt sie wieder.
	Wählt den vorherigen/nächsten Titel in der aktuellen Wiedergabeliste.
	Gibt den aktuellen Track wieder.
	Unterbricht den aktuellen Track.
	Stoppt die Wiedergabe.
	Keht zur obersten Ebene der Netzwerk-Clientmenüs („Home“) zurück.

## SAT-Gerätemodus





Die SAT-Gerätemodustaste wählt SAT als Quelle aus. Wenn diese zur Nutzung Ihres Satelliten-Receivers konfiguriert wurde, kann die Fernbedienung anschließend das Gerät steuern.

	Schaltet zwischen Ein- und Standby-Modus um.
0...9	Gleiche Funktion wie die Zifferntasten der Originalfernbedienung, i. d. R. zur Kanalwahl.
INFO	INFO- oder OSD (On Screen Display)-Funktion, falls verfügbar.
	Schneller Rücklauf.
	Schneller Vorlauf
	Vorheriger Kanal
	Nächster Kanal
	Wiedergabe beenden
	Inhalt wiedergeben
	Inhalt pausieren
	Startet eine Aufnahme.
MENÜS	Menüs
	Navigiert durch Setup- und Programm-Menüs. OK bestätigt eine Auswahl (bei manchen Fernbedienungen mit „Enter“ oder „Select“ bezeichnet).
	Keht zur obersten Ebene des Menüs („Home“) zurück.
RTN	Zurück
AMP	Setzt die Fernbedienung in den AMP-Modus zurück.
RED	Rote Taste für Satellitenreceiver.
GREEN	Grüne Taste für Satellitenreceiver.
YELLOW	Gelbe Taste für Satellitenreceiver.
BLUE	Blaue Taste für Satellitenreceiver.

## PVR-Gerätemodus

Die PVR-Gerätemodustaste wählt PVR als Quelle aus.

Wenn die Solo Fernbedienung zur Nutzung Ihres Personal Videorecorder (Festplatte) oder einem ähnlichen Gerät konfiguriert wurde, kann sie anschließend das Gerät steuern.

	Schaltet den Solo zwischen Ein- und Standby-Modus um.
0...9	Gleiche Funktion wie die Zifferntasten der Originalfernbedienung, i. d. R. zur Kanalwahl
INFO	INFO- oder OSD (On Screen Display)-Funktion, falls verfügbar.
MODE	Wählt die Bibliotheks- oder Medien-Funktion.
◀	Schneller Rücklauf.
▶	Schneller Vorlauf
◀◀	Vorheriger Kanal
▶▶	Nächster Kanal
■	Wiedergabe beenden
▶	Inhalt wiedergeben
	Inhalt pausieren
	Startet eine Aufnahme.
MENU	Öffnet bei einigen Satelliten- und Kabel-Settop-Boxen den Programmführer (EPG / Electronic Program Guide).
	Navigiert durch Setup- und Programm-Menüs. <b>OK</b> bestätigt eine Auswahl (bei manchen Fernbedienungen mit „Enter“ oder „Select“ bezeichnet).
	Keht zur obersten Ebene des Menüs („Home“) zurück.
AUDIO	Wählt die Hilfefunktion.



SUBT	Geht zyklisch durch die Untertiteloptionen, falls verfügbar.
AMP	Setzt die Fernbedienung in den AMP-Modus zurück.
RED	ROTE Taste für PVR.
GREEN	GRÜNE Taste für PVR.
YELLOW	GELBE Taste für PVR.
BLUE	BLAUE Taste für PVR.

## STB-Gerätemodus

Die STB-Gerätemodustaste wählt STB als Quelle aus.



Wenn diese zur Nutzung Ihres Settop-Box-Decoders oder eines ähnlichen Geräts konfiguriert wurde, kann die Solo Fernbedienungen anschließend das Gerät steuern.

	Schaltet den Solo zwischen Ein- und Standby-Modus um.
0...9	Gleiche Funktion wie die Zifferntasten der Originalfernbedienung, i. d. R. zur Kanalwahl
INFO	INFO- oder OSD (On Screen Display)-Funktion, falls verfügbar.
MODE	Wählt die Bibliotheks- oder Medien-Funktion.
◀	Schneller Rücklauf.
▶	Schneller Vorlauf
◀◀	Vorheriger Kanal
▶▶	Nächster Kanal
■	Wiedergabe beenden
▶	Inhalt wiedergeben
	Inhalt pausieren

	Startet eine Aufnahme.
MENU	Öffnet bei einigen Satelliten- und Kabel-Settop-Boxen den Programmführer (EPG / Electronic Program Guide).
	Navigiert durch Setup- und Programm-Menüs. <b>OK</b> bestätigt eine Auswahl (bei manchen Fernbedienungen mit „Enter“ oder „Select“ bezeichnet).
	Keht zur obersten Ebene des Menüs („Home“) zurück.
AUDIO	Wählt die Hilfefunktion.
SUBT	Geht zyklisch durch die Untertiteloptionen, falls verfügbar.
AMP	Setzt die Fernbedienung in den AMP-Modus zurück.
RED	ROTE Taste für die Settop-Box.
GREEN	GRÜNE Taste für die Settop-Box.
YELLOW	GELBE Taste für die Settop-Box.
BLUE	BLAUE Taste für die Settop-Box.

## TV-Gerätemodus

Die TV-Gerätemodustaste konfiguriert die Fernbedienung zur Steuerung der Funktionen eines Fernsehers oder eines anderen Anzeigeräts. Das Drücken dieser Taste wählt auch TV als Quelle.

	Schaltet zwischen Ein- und Standby-Modus um. (Bei bestimmten TV-Modellen müssen Sie zum Einschalten eine Zifferntaste drücken).
0...9	Gleiche Funktion wie die Zifferntasten der Originalfernbedienung, i. d. R. zur Kanalwahl
INFO	INFO- oder OSD (On Screen Display)-Funktion, falls verfügbar.
◀	Vorheriger Kanal
▶	Nächster Kanal
INFO	Zeigt Bildinformationen an; diese Funktion hängt vom Fernseher ab.
MENU	Programmführer.
	Navigiert durch Setup- und Programm-Menüs. <b>OK</b> bestätigt eine Auswahl (bei manchen Fernbedienungen mit „Enter“ oder „Select“ bezeichnet).
	Keht zur obersten Ebene des Menüs („Home“) zurück.
SUBT	Geht zyklisch durch die Untertiteloptionen, falls verfügbar.
AMP	Setzt die Fernbedienung in den AMP-Modus zurück.
RED	ROTE Taste für TV
GREEN	GRÜNE Taste für TV
YELLOW	GELBE Taste für TV
BLUE	BLAUE Taste für TV

## AV, GAME, LINE und AUX Gerätemodi

Die **AUX**, **AV**, **GAME** und **LINE** Gerätemodustasten wählen **AUX**, **AV**, **GAME** und **LINE** als Quelle aus.

# anpassung der fernbedienung

## HINWEIS

Wie überall in diesem Handbuch wird ein einzelnes „Blinksignal“ der Betriebs-LED der Fernbedienung durch das Symbol  dargestellt.

## Code anlernen

Die mitgelieferte Fernbedienung enthält eine komplette Bibliothek mit vorprogrammierten Codes. Nachdem Sie die Fernbedienung für Ihr Gerät eingerichtet haben, kann es passieren, dass nicht alle Funktionen der Originalfernbedienung eine Entsprechung auf der Tastatur der Fernbedienung finden. Als Komfortmerkmal bietet die Fernbedienung eine Code-Lernfunktion, mit der Sie bis zu 16 Funktionen von einer Original-Fernbedienung auf die Tastatur der Fernbedienung kopieren können.

Bevor Sie beginnen, achten Sie darauf, dass:

- Die Original-Fernbedienung richtig funktioniert.
- Die Fernbedienungen nicht auf Ihr Gerät ausgerichtet sind.
- Die Batterien der Fernbedienungen neu sind.
- Die Fernbedienungen nicht direkten Sonnenlicht oder starken Leuchtstoffröhrenlicht ausgesetzt sind.

## HINWEIS

Angelernte Funktionen hängen von der Betriebsart ab. Sie können einer einzelnen Taste bis zu acht verschiedene Funktionen zuweisen – eine separat gelernte Funktion für jeden Modus.

## Direkte Code-Einrichtung (Methode 1)





Die erste Methode ist die Programmierung der Fernbedienung mit der 3-stelligen Codenummer für das zu steuernde Gerät – siehe „Gerätecodetabellen“. Notieren Sie die vorgeschlagene(n) Nummer(n) – die beliebtesten Codes werden zuerst aufgeführt. Schalten Sie das Gerät ein.

1. Drücken Sie die Gerätetaste für das Produkt, das Sie einrichten möchten, zusammen mit der 1-Taste. Halten Sie die beiden Tasten für drei Sekunden gedrückt, bis die LED aufleuchtet.
2. Sie befinden sich jetzt im Setup-Modus und Sie können die Tasten loslassen.
3. Geben Sie einen 3-stelligen Code für das Gerät ein.
4. Wenn die für das Gerät eingegebene 3-stellige Codenummer richtig ist, wird es ausgeschaltet. Falles es sich nicht ausschaltet, geben Sie die nächste Codenummer aus der Liste ein, bis sich das Gerät ausschaltet.
5. Sobald Sie den richtigen Code gefunden haben, drücken Sie erneut die Gerätetaste. Die LED blinkt drei Mal , um zu bestätigen, dass der Code erfolgreich gespeichert wurde.

## Einrichtung mit Bibliotheksuche (Methode 2)



Die Bibliothekssuche lässt Sie alle Codes im Speicher der Fernbedienung durchsuchen. Es kann viel länger dauern als die bisherige Methode, deswegen verwenden Sie diese Methode nur, wenn:

- Ihr Gerät nicht auf die Fernbedienung reagiert, nachdem Sie Codes ausprobiert haben, die für Ihre Marke aufgelistet werden.
- Ihre Marke überhaupt nicht in den Gerätecode-Tabellen aufgeführt ist.

1. Drücken Sie die Gerätetaste für das Produkt, das Sie einrichten möchten, zusammen mit der 1-Taste. Halten Sie die beiden Tasten für drei Sekunden gedrückt, bis die LED aufleuchtet.
2. Richten Sie die Fernbedienung auf das Produkt, das Sie steuern möchten und drücken Sie die Taste  oder  auf dem Navigationsfeld. Jedes Mal, wenn die Taste  oder  gedrückt wird, zählt der Code eine Codeziffer aufwärts (oder abwärts) und gibt ein Signal zum Ausschalten des Geräts aus.
3. Drücken Sie weiterhin die Pfeiltaste Auf- oder Abwärts in Intervallen von ca. einer Sekunde, bis sich das Gerät ausschaltet. (Ändern Sie NICHT die Pfeiltaste Auf- oder Abwärts – Sie müssen sich nur in eine Richtung bewegen.)
4. Drücken Sie zum Speichern des richtigen Codes erneut die Gerätetaste. Die LED blinkt drei Mal , um zu bestätigen, dass der Code erfolgreich gespeichert wurde.

## Einrichtung des Anlernens (Methode 3)

Die dritte Methode umfasst das „Anlernen“ der Arcam Fernbedienung durch die Original-Fernbedienung des Geräts. Die beiden Fernbedienungen müssen aufeinander ausgerichtet sein, in einem Abstand von ca. 10 cm.

1. Drücken Sie die Gerätetaste für das Produkt, das Sie einrichten möchten, zusammen mit der 3-Taste. Halten Sie die beiden Tasten für drei Sekunden gedrückt, bis die LED aufleuchtet.
2. Drücken Sie die Taste auf der Arcam Fernbedienung, der Sie einen Befehl zuordnen möchten. Die LED blinkt einmal , um anzuzeigen, dass die Fernbedienung zum Lernen des Befehls bereit ist.
3. Halten Sie die entsprechende Taste auf der anderen Fernbedienung gedrückt, bis die LED zweimal blinkt . Dies zeigt an, dass die Arcam Fernbedienung den Befehl von der Original-Fernbedienung gelernt hat.
4. Setzen Sie das Lernen der Befehle von Ihrer Original-Fernbedienung fort, indem Sie die nächste Taste auf der Fernbedienung drücken und die Schritte 2 und 3 wiederholen.
5. Wenn die Fernbedienung alle ausgewählten Befehle gelernt hat, halten Sie die Gerätetaste zum Aufrufen des Lernens zusammen mit der Zifferntaste 3 gedrückt, um die gelernten Befehle zu speichern.

## HINWEIS

Wenn die LED der Arcam Fernbedienung fünfmal blinkt , dann gab es beim Anlernvorgang einen Fehler.





Die Tasten **AMP** und **RADIO** können nicht mit Befehlen belegt werden.

## Wichtige Hinweise



- Sobald Sie das Codelernen angefangen haben, haben Sie etwa 10 Sekunden Zeit, um jeden Schritt durchzuführen. Ein längeres Timeout bedeutet, dass Sie den Vorgang erneut starten müssen.
- Die Lernfunktion hängt vom Modus ab - Sie können eine Funktion **mittels Modus** auf eine Taste kopieren.
- Die Fernbedienung kann maximal 16 Funktionen lernen.
- Um eine angelernte Funktion zu ersetzen, weisen Sie der gleichen Taste eine neue Funktion zu.
- Angelernte Funktionen bleiben erhalten, wenn Sie die Batterien wechseln.
- Wenn das Anlernen des Codes fehlschlägt, versuchen Sie den Abstand zwischen den beiden Fernbedienungen zu verändern und achten Sie darauf, dass das Umgebungslicht nicht zu hell ist.

## Löschen der gelernten Funktionen



### Löschen aller gelernten Funktionen für ein Gerät:

1. Drücken Sie die Gerätetaste für das Produkt, das Sie einrichten möchten, zusammen mit der **3**-Taste. Halten Sie die beiden Tasten für drei Sekunden gedrückt, bis die LED aufleuchtet.
2. Halten Sie die Gerätetaste zusammen mit der Taste **▶** für das zu löschende Produkt drei Sekunden lang gedrückt, bis die LED zweimal blinkt .
3. Wenn nach 30 Sekunden keine weitere Taste gedrückt wird, nachdem die LED zweimal geblinkt  hat, verlässt die Fernbedienung den Löschmodus, ohne die gelernten Daten zu löschen.
4. Wenn Sie innerhalb von 30 Sekunden die Gerätetaste erneut drücken, nachdem die LED zweimal geblinkt  hat, löscht der Löschmodus alle gelernten Daten auf dem Gerät. Die LED blinkt dreimal  zur Bestätigung.

### Löschen der angelernten Funktionen für eine Gerätetaste:

1. Drücken Sie die Gerätetaste für das Produkt, das Sie einrichten möchten, zusammen mit der **3**-Taste. Halten Sie die beiden Tasten für drei Sekunden gedrückt, bis die LED aufleuchtet.
2. Halten Sie die Taste drei Sekunden lang gedrückt, deren Funktionen Sie löschen möchten. Die LED blinkt zweimal . Bei einem weiteren Tastendruck verlässt die Fernbedienung den Löschmodus, ohne die gelernten Funktionen zu löschen.
3. Wenn nach 30 Sekunden keine weitere Taste gedrückt wird, nachdem die LED zweimal geblinkt  hat, verlässt die Fernbedienung den Löschmodus, ohne die gelernten Funktionen zu löschen.
4. Wenn Sie die Gerätetaste zusammen mit der Taste **3** innerhalb von 30 Sekunden erneut drücken, nachdem die LED zweimal geblinkt hat, werden alle gelernten Daten für das Gerät gelöscht und der Löschmodus wird verlassen. Die LED blinkt zu Bestätigung dreimal .

## Anzeigen der gespeicherten Codenummern

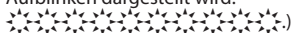
1. Drücken Sie die Gerätetaste für das Produkt, das Sie zusammen mit der Taste **4** einrichten möchten. Halten Sie die beiden Tasten für drei Sekunden gedrückt, bis die LED blinkt.
2. Drücken Sie die Taste **INFO** und zählen Sie die Blinksignale (=1, =2, =3, etc.). Zwischen den Ziffern erfolgt eine Pause. (Beachten Sie, dass die „0“ durch zehnmaliges Aufblinken dargestellt wird: )

## Schützen/Freigeben eines Gerätemodus



Wenn Sie die Fernbedienung zum ersten Mal auspacken und die Batterien einzusetzen, kann sie bereits automatisch bestimmte Arcam-Geräte (Verstärker, Tuner und Disc-Player) steuern. Wir erreichen dies durch die Vorprogrammierung Arcam spezifischer Gerätecodes auf die entsprechenden Gerätemodustasten und anschließendem Sperren des Gerätemodus, so dass Sie ihn nicht versehentlich umprogrammieren können.

Wenn Sie diese geschützten Standardeinstellungen überschreiben möchten – um beispielsweise einem Verstärker von einem Drittanbieter zu steuern – müssen Sie zuerst den AMP-Modus freigegeben, bevor Sie die Fernbedienung mit einer der Anlernmethoden einrichten können, die auf der vorherigen Seite beschrieben wurden.

Die werksseitigen Standardeinstellungen sind:

Gerätemodus	Standardstatus	Standard-Arcamcodes
AMP	Gesperrt	001 (Arcam-Code 16)
AV	Freigegeben	Nur Code anlernen
SAT	Freigegeben	128 (Sky+)
PVR	Freigegeben	018 (Humax 9300)
SPIEL	Freigegeben	Nur Code anlernen
LINE	Freigegeben	Nur Code anlernen
AUX	Freigegeben	Nur Code anlernen
STB	Freigegeben	030 (Bush, Goodmans, Grunding)
TV	Freigegeben	108 (Philips-TV)

Beachten Sie, dass Sie nach dem Ändern des Systemcodes bei der Fernbedienung auch den Systemcode am entsprechenden Gerät ändern müssen.

1. Die Gerätetaste kann gesperrt oder freigegeben werden.
2. Sperren und Freigegeben sind Umschalter (sie wechseln von „sperren“ nach „freigegeben“ nach „sperren“ usw.).
3. Halten Sie gleichzeitig die Gerätetaste und die Zifferntaste **6** drei Sekunden lang gedrückt.
4. Die Betriebsanzeige-LED leuchtet und zeigt an, dass sich das Gerät im Sperre/Freigabe-Setupmodus befindet.
5. Wenn innerhalb von 30 Sekunden keine weitere Tasteneingabe erfolgt, erlischt die LED und die Fernbedienung verlässt den Sperre/Freigabe-Setupmodus.
6. Drücken Sie zur Überprüfung des Status eines Geräts nacheinander die Tasten **3 6 9**:
7. Wenn die Sperre eingerichtet ist, blinkt die LED dreimal: .
8. Wenn die Freigabe eingerichtet ist, blinkt die LED fünfmal: .
9. Wenn Sie innerhalb von 30 Sekunden eine gültige Gerätetaste drücken, blinkt die LED dreimal:  und die Fernbedienung verlässt den Sperre/Freigabe Setupmodus.

## Die Lautstärke anderer Geräte einstellen

In der Standardeinstellung stellen die Tasten für Lautstärke und Stummschaltung die Lautstärke des Verstärkers ein.



Sie können diese Tasten so konfigurieren, dass sie Lautstärkebefehle an ein anderes Gerät senden. Im folgenden Beispiel werden die Lautstärkebefehle an ein verbundenes AV-Gerät (z. B. Fernseher) gesendet:

1. Drücken Sie **AV + 5** drei Sekunden lang, bis die LED aufleuchtet.
2. Drücken Sie **VOL UP**.
3. Drücken Sie erneut **AV**. Die LED blinkt dreimal: .

Die Tasten Lautstärke und Stummschaltung senden jetzt die Lautstärkebefehle an den Fernseher.

Um die Lautstärketasten wieder zur Steuerung des Verstärkers einzustellen, wiederholen Sie die obigen Schritte, außer dem Tastendruck auf **AMP** in Schritt 3.

## Versteckte Befehle

Befehl	Effekt
<b>AMP</b> + 	Sendet einen Einschaltbefehl
<b>AMP</b> + 	Sendet einen Ausschaltbefehl

## Werkseinstellungen wiederherstellen

Sie können die Fernbedienung auf die Werkseinstellungen zurücksetzen.

Halten Sie die Tasten  (**HOME**) und **MENU** etwa fünf Sekunden lang gedrückt, bis die Betriebsanzeige-LED fünfmal blinkt: .

Alle Programmierungs- und Setup-Codes, die Sie in die Fernbedienung eingegeben haben, werden gelöscht und die Fernbedienung wird wieder auf die Werkseinstellungen zurückgesetzt.

## Gerätecodes

In den nachfolgenden Tabellen ab „device code tables“ auf Seite DC-1 (am Ende dieser Bedienungsanleitung) finden Sie die dreistelligen Codes für Geräte fremder Hersteller.

Benutzen Sie diese, wenn Sie Ihre Fernbedienung zur Steuerung Ihrer Geräte einrichten, wie unter „Direkte Code-Einrichtung (Methode 1)“ auf Seite D-20 beschrieben.

Wenn mehr als eine Codenummer aufgeführt wird, versuchen Sie die erste Nummer. Wenn die Ergebnisse unbefriedigend sind, versuchen weiterhin die Nummern für diesen Hersteller, um die beste „Anpassung“ mit der erforderlichen Funktionalität zu erreichen.

Wenn der Hersteller Ihres Gerätes nicht aufgeführt wird, versuchen Sie „Einrichtung mit Bibliotheksuche (Methode 2)“ auf Seite D-20. Damit durchsuchen Sie den gesamten Speicher der Fernbedienung.

# Wiedergabe einer Disk



## Diskinformationen

Halten Sie die Taste **INFO** auf der Fernbedienung gedrückt, um die Informationsleiste am oberen Rand Ihres Fernsehbildschirms anzuzeigen. Oben ist ein Beispiel dargestellt, aber die angezeigten Informationen hängen vom Disktyp ab. Dazu gehören normalerweise der Disktyp, der aktuelle Track, die Gesamtanzahl der Tracks und die verstrichene Zeit.

Halten Sie **INFO** erneut gedrückt, um diese Anzeige auszuschalten.

## Diskmenü

Viele von BD-Video- und DVD-Videodisks enthalten ein Diskmenü, Top-Menü oder Popup-Menü, das Sie durch die verfügbaren Funktionen in der Disk führt.

Die Inhalte der Menüs und entsprechende Menüoperationen hängen von der Disk ab.

Popup-Menü: Drücken Sie die Taste **POP UP** zur Anzeige des „Popup“-Menüs auf dem Fernseher.

Navigieren Sie mit den Cursor-Tasten der Fernbedienung in den Menüs. Heben Sie ein Element hervor und drücken Sie **OK**, um ihn auszuwählen. Drücken Sie andernfalls die Taste **POP UP** zum Verlassen des Menüs.

## Auswahl einer Tonspur

Einige Disks enthalten mehrere Audiostreams, wie eine Standard Dolby Digital 5.1- und eine High-Definition Dolby TrueHD Surround-Tonspur. Der Audiostream kann während der Wiedergabe gewechselt werden. Das sekundäre Audio (z.B. Kommentar des Regisseurs) von Blu-Ray Disks (falls vorhanden) kann auch gewechselt werden (wenn Alternativen verfügbar sind).

Hinweis: Die Audiosprache kann mittels des Einstellungsmenüs gewechselt werden. Siehe „Sprache“ auf Seite D-28.

Drücken Sie **AUDIO** zum Blättern durch die verfügbaren Audio-Streams.

## Untertitel

Einige Disks enthalten mehrere Untertitel. Die Untertitel können während der Wiedergabe gewechselt werden. Die Untertitel für das sekundäre Video (z.B. Kommentar des Regisseurs) von Blu-Ray Disks (falls vorhanden) können auch gewechselt werden (wenn Alternativen verfügbar sind).

### HINWEIS

- Die Untertitelsprache kann mittels des Einstellungsmenüs gewechselt werden. Siehe „Sprache“ auf Seite D-28

Zeigen Sie mit **SUBT** die aktuellen Untertitel-Informationen an: Drücken Sie weiterhin die Taste **SUBT**, um durch alle verfügbaren Untertitel auf der Disk zu blättern.

## Bonusview und BD-Live

BonusView und BD-Live sind die Funktionen des Blu-ray Diskformats.

BonusView bietet Bild-in-Bild- und Virtual Package-Funktionen für kompatible Disks. BD-Live-Disks verfügen zusätzlich über eine Vielzahl von Funktionen über das Internet.

Virtual Package/BD-Live-Daten müssen auf einem USB-Speichergerät gespeichert werden, das an den Solo angeschlossen ist. Um in den Genuss dieser Funktionen kommen, schließen Sie ein USB-Speichergerät (mindestens 1 GB, 2 GB oder mehr Speicherkapazität empfohlen), das FAT 32 und USB 2.0 Hochgeschwindigkeit (480 Mbit/s) unterstützt, an den USB-Anschluss an. (Für weitere Details siehe „USB-Port“ auf Seite D-11)

Wenn nicht genügend Speicherplatz frei ist, werden die Daten nicht kopiert/ heruntergeladen. Löschen Sie nicht benötigte Inhalte oder verwenden Sie ein neues USB-Speichergerät.

- Wenn ein USB-Speichergerät mit anderen Inhalten (zuvor aufgezeichnet) verwendet wird, können die Video- und Audiodaten nicht ordnungsgemäß wiedergegeben werden.
- Wenn das USB-Speichergerät während der Wiedergabe von Virtual Package/BD-LIVE-Inhalten von diesem Gerät abgesteckt wird, wird die Wiedergabe der Disk angehalten.
- Es kann einige Zeit dauern, benötigte Inhalte zu laden (Lesen/Schreiben).

### HINWEIS

- Die Verwendung der BD-Live-Funktionen ist nicht möglich, wenn nicht genügend Speicherplatz auf dem USB-Speichergerät vorhanden ist. Schlagen Sie in diesem Fall unter „System“ auf Seite D-30 nach, um Virtual Package- und BD-LIVE-Inhalte auf dem USB-Speichergerät zu löschen.
- Die Funktion von USB-Speichergeräten wird nicht garantiert.
- Stecken Sie ein USB-Speichergerät direkt in den USB-Port – Verwenden Sie keine Verlängerungskabel oder Mehrfach-Steckdosen.

### Virtual Package

Blu-ray-Disks unterstützen Virtual Package, um zusätzliche Inhalte für die interaktive Anzeige automatisch von der Disk oder aus dem Internet in USB-Speicher zu übertragen. Zu den verfügbaren Funktionen gehören sekundäres Video und Audio, Untertitel und Filmtrailer.

### HINWEIS

- Wiedergabemethoden hängen von der Disk ab - schlagen Sie im Handbuch der Disk nach.
- Wiedergabefunktionen können die Nutzung der farbigen Tasten auf der Fernbedienung erfordern.

## BD-Live

Der Solo ist kompatibel mit BD-Live, mit dem eine Vielzahl von Funktionen möglich sind, wenn er mit BD-Live-kompatiblen Disks verwendet wird. Mit BD-Live können Inhalte, wie die neuesten Filmtrailer und BD- interaktive Spiele aus dem Internet in den USB-Speicher heruntergeladen werden.

Die verfügbaren BD-Live-Funktionen hängen vollständig von der Blu-ray-Disk ab. Schlagen Sie im Handbuch der Disk für Bedienungsinformationen nach.

### HINWEIS

- Der Solo muss mit dem Internet verbunden sein, um die BD-Live-Funktionen zu verwenden. Siehe „Netzwerk“ auf Seite D-28
- Der BD-Live Internetzugriff kann mittels der **BD-Live Internetzugriff**-Einstellung im **Systemmenü** deaktiviert werden. Siehe . Siehe „Netzwerk“ auf Seite D-28.
- Wiedergabefunktionen können die Nutzung der farbigen Tasten auf der Fernbedienung erfordern.

# Netzwerk-/USB-Bedienung

## Mediendateien wiedergeben

Das Symbol **MY MEDIA** wird auf dem Bildschirm angezeigt, wenn der Solo zum ersten Mal eingeschaltet wird. Markieren Sie zur Wiedergabe von Videos, Bilddateien (z.B. Bild-Diashows) oder Audiodateien das Symbol **MY MEDIA** und drücken Sie **OK**.



Video- und Audiodateien können von einem uPnP-Netzwerk, USB-Medium oder von CD-R/RW Discs wiedergegeben werden. Für eine Liste aller unterstützten Audio- und Videodateiformate siehe „Dateiformate“ auf Seite D-14

Zur Wiedergabe von Mediendateien stecken Sie das USB-Gerät oder die optische Disk in den Player. Das **MY MEDIA**-Menü wird mit den Musik-, Video- bzw. Bilddateisymbolen angezeigt:

Um alle verfügbaren Dateien ohne Auswahl wiederzugeben, gehen Sie mit zum Wiedergabemenü, wie oben beschrieben.

Um eine einzelne Dateien auszuwählen, verwenden Sie die , Cursortasten auf der Fernbedienung, um das Mediengerät zu markieren und zum **MY MEDIA**-Menü zu navigieren. Wählen Sie mit **OK** das Mediengerät und zeigen Sie die Datei und Verzeichnisinhalte an.

### HINWEIS

Wenn es auf dem ausgewählten Medium oder in dem Verzeichnis keine abspielbaren Dateien oder Verzeichnisse gibt, wird „Empty“ angezeigt.

Sie können eine einzelne Datei oder Playliste (mit bis zu 100 ausgewählten Dateien) wiedergeben. Heben Sie mit , den Cursortasten auf der Fernbedienung eine Datei oder Playliste hervor und drücken Sie zum Auswählen **OK**. Sie können mit den Tasten **◀** und **▶** eine Seite nach oben bzw. nach unten springen. Sie können mit den Tasten **⏮** und **⏭** 10 Seiten nach oben bzw. nach unten springen.

### Wiedergabe einer Musikdatei

Heben Sie mit den Cursortasten eine Musikdatei hervor und drücken Sie **OK** oder **▶**, um die Wiedergabe zu starten.

### Wiedergabe einer Videodatei

Heben Sie mit den Cursortasten eine Videodatei hervor und drücken Sie **OK** oder **▶**, um die Wiedergabe zu starten. Drücken Sie **DISPLAY**, um die relevanten Wiedergabeinformationen der Videodatei anzuzeigen.

## Schnelle Wiedergabe

Drücken Sie während der Wiedergabe **◀** oder **▶**, um den schnellen Rück- oder Vorlauf zu aktivieren. Weitere Tastendrucke verändern die Wiedergabegeschwindigkeit. Die 2-, 4-, 8-, 16- und 32-fache Geschwindigkeit der normalen Geschwindigkeit steht zur Verfügung. Kehren Sie mit **▶** wieder zur normalen Geschwindigkeit zurück.

## MusicLife App

Mit MusicLife können Sie Ihr Solo-Produkt von Ihrem iOS-Gerät aus bedienen.

Es kann zum Streamen von Musik auf Ihr Gerät von einem UPnP-Server wie einem NAS-Laufwerk oder von lokal auf Ihrem iOS-Gerät gespeicherter Musik verwendet werden.

Zusätzlich bietet die App eine Fernbedienungsoberfläche, die die häufigsten genutzten Funktionen einer Infrarot-Fernbedienung enthält, als auch nützliche Informationen wie die aktuelle Eingabe, die Lautstärke, Audio-Decoder und die IP-Adresse des Gerätes.

### HINWEIS

Die Option „Network Media“ muss auf dem Solo aktiviert sein. Eine Anleitung hierfür finden Sie unter „System“ auf Seite D-30.

*Minimale Anforderungen an das Betriebssystem für die App: iOS 7*

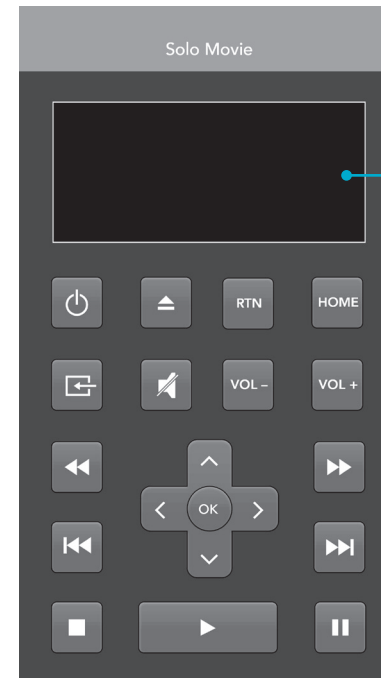

**App zeigt den Status des Solo an**  
Auf dem Display werden die häufigsten Informationen, wie Eingang, Lautstärke, Audio-Decoder und die IP-Adresse des Gerätes angezeigt.

## Herunterladen der App

Laden Sie die App vom App Store™ herunter.



Sie können auch den folgenden QR-Code in Ihr Handy scannen, um die App bequem herunterzuladen.





# Radio hören

Der Solo ist mit UKW, DAB/DAB+ (Digitalradio) Tunern ausgestattet. Beachten Sie, dass DAB/DAB+-Übertragungen nicht in allen Gebieten verfügbar sind.

Dieser Abschnitt beschäftigt sich mit dem Tuner-Betrieb, den Informationen zum Einrichten des Tuners und der Installation von Antennen, Siehe „DAB/DAB+ und UKW-Antenne“ auf Seite D-12.

Wenn der Tuner-Eingang gewählt wird, erscheint auf dem OSD (On-Screen-Menü) eine Liste voreingestellter Sender und ein Informationsfeld mit allen verfügbaren Informationen über die aktuelle Frequenz (UKW) oder den Sender (DAB/DAB+).

Das Frontdisplay liefert auch die gleichen Informationen und durch Drücken der **INFO**-Taste können Sie zyklisch durch die verschiedenen Informationen gehen:

UKW
■ Programmtyp (falls vorhanden)
■ Radiotext (falls vorhanden)
■ Audioformat
■ Signalstärke

DAB/DAB+
■ Programmtyp
■ Radiotext (falls vorhanden)
■ Bitrate und CODEC der Übertragung
■ Audioformat
■ Signalqualität

## Sendersuche/Kanalwahl

Beim Umschalten zur internen TUNER-Quelle, ruft der Solo das zuletzt verwendete Frequenzband auf, UKW oder DAB/DAB+. Durch wiederholtes Drücken von **RADIO** wird durch die auf Ihrem Solo verfügbaren Frequenzbänder geblättert.

### UKW Analoges Radioempfang

Eine inkrementelle Frequenzabstimmung des UKW-Radios erfolgt mit den Tasten **◀** und **▶** auf der Fernbedienung im Gerätemodus **RADIO**. Sie können das nächste (oder vorherige) starke Signal suchen, indem Sie **◀** und **▶** betätigen. Sie können den Suchlauf jederzeit durch Drücken der Taste **◀** oder **▶** beenden.

Der UKW-Tuner empfängt RDS-Informationen (Radio Data System), die von manchen Sendern ausgestrahlt werden. Die RDS-Informationen beinhalten normalerweise den Sendernamen, die Stilrichtung der Musik oder des Inhalts bzw. Informationen zum Inhalt der Übertragung. Manche Sender übertragen den Namen des aktuellen gespielten Titels.

### DAB/DAB+ Digitalradio

Digital Audio Broadcasting (DAB) Radio ist immer mehr verfügbar. Siehe [www.worlddab.org/country-information](http://www.worlddab.org/country-information) für Informationen über die Verfügbarkeit von DAB/DAB+.

Sie müssen nach verfügbaren Sendern suchen, bevor Sie diese wiedergeben können.

Um den DAB/DAB+ Sendersuchlauf zu starten, wählen Sie zuerst den DAB/DAB+ Tuner und halten dann die Taste **OK** gedrückt. Der Solo führt den DAB/DAB+ Suchlauf selbstständig durch und zeigt dann eine Liste mit den verfügbaren Sendern an.

Wenn der Suchlauf beendet ist, können Sie die Liste durchgehen, indem Sie die Pfeiltasten **◀** und **▶** auf der Fernbedienung drücken. Um den aktuell angezeigten Sender wiederzugeben, drücken Sie die Taste **OK**. Wenn Sie die Taste **OK** nicht innerhalb von 2 Sekunden drücken, kehrt die Anzeige zur aktuellen Senderinfo zurück.

## Speichern und auswählen von vorbelegten Sendern

Die Auswahl des vorbelegten Senders erfolgt mit den Tasten **▲**, **▼** und mit **OK** auf der Fernbedienung drücken (im **RADIO**-Gerätemodus).

Der Solo kann bis zu 50 vorbelegte Sender speichern. Durch Drücken der Taste **OK** wird die nächste verfügbare Speicherplatznummer angezeigt. Erneutes Drücken der Taste **OK** speichert die aktuelle Frequenz/den aktuellen Kanal unter diesem Speicherplatz. Falls Sie einen anderen Speicherplatz wünschen, drücken Sie die Tasten **▲** oder **▼**, bis die gewünschte Nummer angezeigt wird. Drücken Sie anschließend erneut **OK**.

### Speicherplätze löschen

Wenn sich der Tuner in der Listenansicht befindet (mit **▲** und **▼** können Sie durch die Speicherplätze blättern), drücken Sie die gelbe Taste auf der Fernbedienung, um den aktuell markierten Sender oder die Frequenz (nicht während der Wiedergabe) zu löschen.

# einstellungs- menüs

Mit den Einstellungsmenüs können Sie alle Einstellungen Ihres Solo konfigurieren. Die nächsten Seiten führen Sie durch die Menüpunkte und erklären Ihnen ihre Funktion. Die Einstellungsmenüs können entmutigend aussehen, wenn Sie noch keine Erfahrung bei der Einrichtung eines Heimkinos haben, aber die meisten von ihnen müssen nur einmal bei der Erstinstallation des Systems konfiguriert werden.

Die beste Möglichkeit, die Einstellungsmenüs anzuzeigen, besteht auf Ihrem Anzeigegerät (Fernseher oder Projektor) mittels Verwendung des On-Screen-Display des Solo. Dies wird bei der Einrichtung des Solo movie dringend empfohlen. Um das OSD für die Systemeinstellung anzuzeigen, schließen Sie den Video-Ausgang an Ihr Anzeigegerät an. Die Einrichtung des Solo music kann jedoch über das Display an der Vorderseite des Solo erfolgen, wenn kein externes Anzeigegerät verfügbar ist. Die Diagramme in diesem Abschnitt helfen Ihnen bei der Navigation durch die Einstellungsmenüs und alle verfügbaren Optionen.

## Aufrufen des Einstellungsmenüs













Beim ersten Einschalten des Solo wird das SETTINGS Symbol auf dem Bildschirm angezeigt.

Wenn das Hauptmenü momentan nicht angezeigt wird, zeigen Sie es mit  auf der Fernbedienung an. Beachten Sie, dass während der Wiedergabe von Musik-, Video- oder JPEG-Dateien weitere Tastendrucke erforderlich sind, um die Verzeichnisstruktur zu verlassen.

Drücken Sie bei markiertem SETTINGS-Symbol die Option , um das Einstellungsmenü aufzurufen.

## Navigieren in den Menüs

Sie können sich mit den Cursor (Pfeil-)Tasten auf der Fernbedienung in den Menüs des Solo bewegen.

1. Bewegen Sie sich in den Hauptüberschriften im linken Feld mit den Tasten  und  nach oben oder unten.
2. Sobald Sie die Hauptbereich hervorgehoben haben, die Sie benötigen, rufen Sie ihn mit der Taste  auf.
3. Bewegen Sie sich in den Optionen der mittleren Spalte mit den Tasten  und  nach oben oder unten. Einige Optionen können grau hinterlegt sein, da sie derzeit nicht zur Verfügung stehen.
4. Wählen Sie mit  eine Einstellung aus: Ändern Sie mit den Tasten  und  die Einstellung.
5. Bestätigen Sie die Einstellungen mit . Gehen Sie zu Schritt 4 zurück, um die anderen Einstellungen in dem aktuellen Bereich anzupassen.
6. Drücken Sie  oder RTN, um zum vorigen Bildschirm zurückzukehren, wenn Sie einen anderen Bereich zum Einstellen auswählen möchten.

Drücken Sie zu einer beliebigen Zeit die Taste , um zum Startbildschirm zurückzukehren.

## Display

### solo movie

Zeigen Sie durch Drücken von  des auf Ihrem Display hervorgehoben Symbols **SETTINGS** die „Display“-Optionen an.

Drücken Sie , um zu den Optionen in der zweiten Spalte zu gehen.

**TV Aspect Ratio** – Stellt das Seitenverhältnis (Form) Ihres Displays ein. Drücken Sie , um zu den Optionen in der dritten Spalte zu gehen.

- **16:9 Normal:** Für Breitbild-Fernseher. 4:3-Bilder werden vergrößert, bis sie auf den Bildschirm passen.
- **16:9 Full:** Für Breitbild-Fernseher. 4:3-Bilder werden ursprünglichen Seitenverhältnis mit vertikalen schwarzen Balken an den Seiten angezeigt.
- **4:3 Pan&Scan:** Für 4:3, nicht Breitbild-Fernseher. Breitbild-Inhalte (16:9) werden auf der linken und rechten Seite abgeschnitten, um auf den Bildschirm zu passen (keine schwarzen Balken). Das Seitenverhältnis wird beibehalten (das Bild ist nicht gestreckt).
- **4:3 Letterbox:** Für 4:3, nicht Breitbild-Fernseher. Breitbild-Inhalte (16:9) werden mit schwarzen Balken am oberen und unteren Rand angezeigt.

**Resolution** – Stellt die Videoauflösung des HDMI-Ausgangs ein (gilt nur für den internen Disk-Player):

- **Auto:** Stellt die bevorzugte Auflösung für den Fernseher ein.

- **4K2K:** Ultra-HD-Video.
- **1080p:** Volles HD Progressive Video.
- **1080i:** Interlaced HD-Video.
- **720p:** Progressive HD-Video.
- **480p/576p:** 480 Zeilen (NTSC) oder 576 Zeilen (PAL) Progressive Video
- **480i/576i:** 480 Zeilen (NTSC) oder 576 Zeilen (PAL) Standardauflösung Interlaced Video

**TV System** – Stellt das Format des Videosignals ein. Wenn die Farbe oder Bildqualität des analogen Videos nicht korrekt dargestellt wird, ändern Sie diese Einstellung. Sie muss bei normalem Gebrauch nicht angepasst werden. Sie können NTSC (Videostandard in den USA und Kanada), PAL (Videostandard in Europa, Australien und China) oder AUTO wählen, wodurch die vom Fernseher benötigte Bildwiederholrate ausgegeben wird.

**HDMI Color Space** – „Farbraum“ bezieht sich auf die Anzahl der einzelnen Farben, die auf dem Bildschirm dargestellt werden können. Wenn Sie die Farbraumeigenschaft des angeschlossenen Fernsehers kennen, können Sie ihn durch Auswählen einer dieser Optionen anpassen. Wir empfehlen „Auto“ auszuwählen.

**HDMI Deep Color** – Stellt das Niveau der Deep-Color-Verarbeitung ein, die auf den HDMI-Videoausgang angewendet wird. Sie können „Auto“ oder „Off“ auswählen.

Wenn diese Option auf „Auto“ eingestellt ist und Ihr Fernseher Deep-Color unterstützt, stellt der Bildschirm Farben mit 30-, 36- oder 48-Bit Genauigkeit (im Vergleich zur Genauigkeit der normalen 24-Bit-Farbe) dar.

Schlagen Sie in der Bedienungsanleitung nach, die mit Ihrem Fernseher mitgeliefert wurde, um herauszufinden, ob Ihr Fernseher Deep-Color- unterstützt. Alle System-HDMI-Anschlusskabel müssen Deep-Color-kompatibel sein, um Deep-Color-Signale zu verwenden.

**HDMI 1080p 24Hz** – Sie können „Auto“ oder „Off“ auswählen. Filme auf der Disk wurden mit einer Bildwechselfrequenz von 24 Bildern (Frames) pro Sekunde aufgenommen. Viele Filme auf Blu-ray-Disks wurden mit dieser Bildwechselfrequenz aufgezeichnet. Wenn Ihr Fernseher 24 Bilder pro Sekunde unterstützt, Sie das Video aber bei einer höheren Bildwechselfrequenz anzusehen möchten, müssen Sie HDMI 1080p 24Hz ausschalten.

### HINWEIS

- Die angeschlossenen Geräte (AV-Receiver, Fernseher/Projektor) müssen 1080/24p-kompatibel sein
- Die Auflösung muss auf **1080p** oder **HDMI Auto** eingestellt werden

**HDMI 3D** – Schaltet die 3D-Funktion (wenn verfügbar) ein oder aus. Sie können „Auto“ oder „Off“ auswählen.

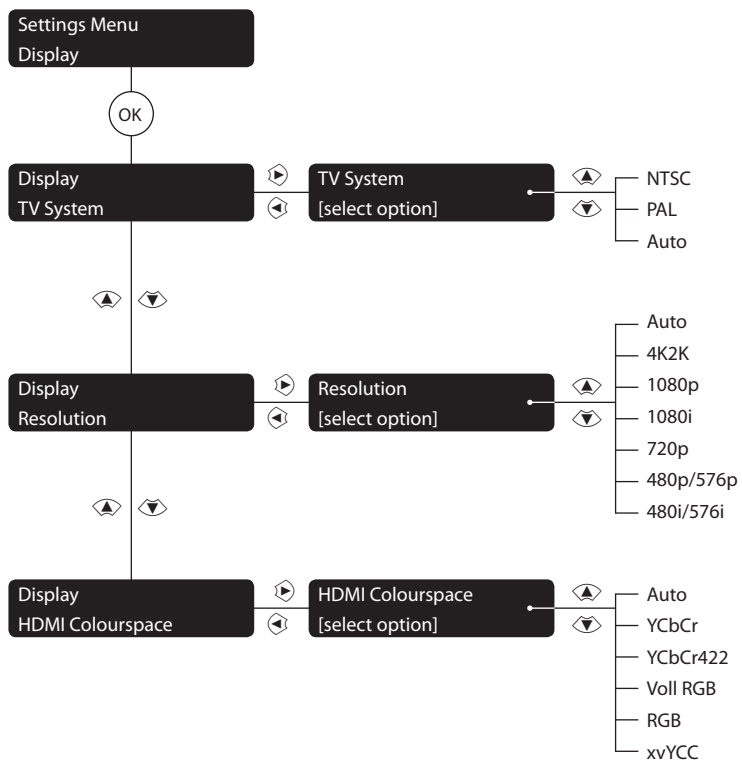

Anzeige-Einstellungsdiagramm gilt für *solo music*

## Audio

### *solo movie*

**Audio DRC** – Stellt den Dynamikbereich-Regelungsmodus auf „Off“, „On“ oder „auto“

Der Dynamikbereich ist der Bereich zwischen den lautesten und den leisesten Tönen. Wenn er auf „On“ eingestellt ist, können einen Film mit niedriger Lautstärke anhören, ohne die Klarheit des Tons zu verlieren.

- **Off** – Keine Kompression des Dynamikbereichs.
- **On** – Kompression des Dynamikbereichs.
- **Auto** – DRC wird vom Quellmaterial gewählt

**Speaking Setting** – legt die Anzahl der Lautsprecher und die Höhe, Entfernung und Größe fest.

Sie können wählen:

- **2 Kanäle** – **L** (Links), **R** (Rechts)
- **3 Kanäle** – **L** (Links), **C** (Mitte), **R** (Rechts)
- **4 Kanäle** – **L** (Links), **R** (Rechts), **LS** (Linker Surround), **RS** (Rechter Surround)
- **5 Kanäle** – **L** (Links), **R** (Rechts), **C** (Mitte), **LS** (Linker Surround), **RS** (Rechter Surround)

Siehe „Lautsprecher“ auf Seite D-13 für die Benennung die Platzierung von Lautsprechern.

Für jede Lautsprecherkonfiguration können Sie folgende Einstellungen vornehmen:

- Subwoofer vorhanden (**Ein** oder **Aus**). Wenn „Subwoofer vorhanden“ auf „On“ (Ein) eingestellt ist, dann können folgende Subwoofer-Einstellungen angepasst werden: Pegel, Entfernung und Crossover.

- **Size** – Groß (der gesamte Vollfrequenzbereich kann reproduziert werden) oder Klein (der gesamte Vollfrequenzbereich kann am unteren Frequenzbereich nicht reproduziert werden). Beachten Sie, dass die meisten Heimkino-Lautsprecher klein sind.
- **Level** – Das sind die Kalibrierungseinstellungen für das Testrauschsignal an die Lautsprecher, die an der Sitzposition ermittelt wurden.
- **Distance** – Gemessene Abstände zwischen den Lautsprechern und der Sitzposition.
- **Crossover** – Stellt die Frequenz ein, bei welcher der Solo beginnt, Basssignale an den Subwoofer umzuleiten.

### *solo movie 5.1*

#### *Prologic II*

Dolby Pro Logic II Verarbeitung wurde entwickelt, um eine Fünfkanaledergabe für Stereo-Quellen zu ermöglichen.

Für diese Einstellung stehen drei verschiedene Optionen zur Verfügung: **Off**, **Movie** oder **Music**. Die Modi **Movie** und **Music** sind für die Einsatzzwecke vorgesehen, wie ihre Namen vorschlagen.

Wegen der unterschiedlich genutzten Aufnahmemethoden für Filme und Musik wird empfohlen, den passenden Decodierungsmodus für das verwendete Quellmaterial zu wählen, um das beste Ergebnis zu erzielen.

- **Movie-Modus**: Dieser Modus bietet einen Surround Sound-Effekt von einem Stereoeingang.
- **Music-Modus**: Dieser Modus ähnelt dem Film-Modus, jedoch mit geringerer Betonung der Surround-Kanäle, um das originale Stereobild zu bewahren.

**SACD priority** – Wählt den verwendeten SACD-Track. (Nur Solo movie). Sie können wählen:

- **Multi-ch** – Mehrkanal-Track.
- **2-ch** – Stereo-Track.

### *solo music*

**Subwoofer** – Geben Sie an, ob ein Subwoofer an das Gerät angeschlossen ist oder nicht.

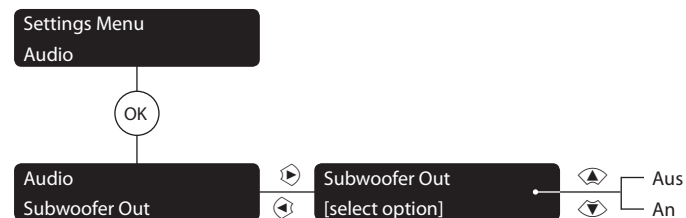

Audio-Einstellungsdiagramm gilt für *solo music*

## Sprache

### solo *movie* / solo *music*

**OSD** – Stellt die Sprache für das On Screen Display (OSD) ein.

### solo *movie*

**Disc Menu** – Stellt die Sprache für das Diskmenü und das Popup-Menü ein. Die verfügbaren Sprachen hängen von der Disk ab. „Auto“ stellt bevorzugte Sprache der Disk ein.

**Disc Audio** – Stellt die Sprache für die Tonspur ein. Die verfügbaren Sprachen hängen von der Disk ab. „Auto“ stellt bevorzugte Sprache der Disk ein.

**Disc Subtitle** – Stellt die Sprache für die Untertitel ein. Die verfügbaren Sprachen hängen von der Disk ab. „Off“ zeigt keine Untertitel an.

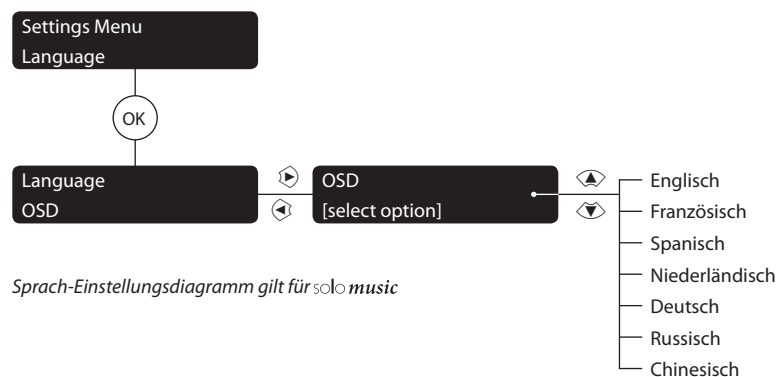

Sprach-Einstellungsdiagramm gilt für solo *music*

## Netzwerk

### solo *movie* / solo *music*

Wenn Sie BD-Live-Websites nutzen und Inhalte herunterladen möchten oder auf Netzwerk-Media-Geräte zugreifen möchten, ist ein aktiver und konfigurierter Internetzugang erforderlich. Siehe „Netzwerkverbindung“ auf Seite D-11 für Netzwerkverbindungen.

**Network Standby** – Aktiviert oder deaktiviert die Steuerung der Solo während sich das Gerät im Standby-Modus befindet.

**Connection Type** – Wählen Sie die Art der erforderlichen Netzwerkverbindung. Die Optionen sind:

- **Verkabelt.** Schließen Sie ein Netzwerk-kabel an den Ethernet-Anschluss und an einem verkabelten Router an, wie auf Seite D-11 gezeigt.
- **Drahtlos.** Bitte befolgen Sie die Anweisungen auf dem Bildschirm, um die erforderlichen Schritte zur Verbindung mit einem drahtlosen Netzwerk auszuführen. Der Solo kann mit einem WiFi-Netzwerk mittels drei verschiedener Methoden verbunden werden, die nachfolgend kurz beschrieben werden. Beachten Sie, dass Sie die nachfolgenden Informationen zur Hand haben: den Netzwerknamen (auch SSID oder AP-Name genannt), den Netzwerk-Sicherheitsmodus und den Netzwerk-Sicherheitsschlüssel.

**Suchlauf.** Diese Methode sucht alle verfügbaren Funknetzwerke. Wählen Sie das für die Verbindung gewünschte Netzwerk aus (unter „AP-Name“ angezeigt) und geben Sie mit der Bildschirmtastatur den Netzwerkschlüssel ein.

**Manuell.** Wählen Sie diese Methode, wenn

Sie den Namen des Zugangspunktes kennen, mit dem Sie sich verbinden möchten. Sobald dieser eingegeben ist, werden Sie nach dem Sicherheitsmodus des Zugangspunktes gefragt. Wenn das gewählte Netzwerk ein sicheres Netzwerk ist, werden Sie auf den nächsten Bildschirm zur Eingabe des Netzwerk-Sicherheitsschlüssels aufgefordert.

**Auto.** Diese letzte Methode erlaubt dem Solo, automatisch eine Verbindung mit einem drahtlosen Router herzustellen, der entweder eine WiFi-geschützte Einrichtung (WPS) unterstützt oder durch Eingabe einer eindeutigen PIN für den Zugangspunkt. Bitte konsultieren Sie das Benutzerhandbuch Ihres Routers für Anweisungen zur Aktivierung von WPS oder wie der erforderliche PIN eingegeben wird.

**Information** – Wählen und drücken Sie **OK**, um die Netzverbindungsparameter anzuzeigen oder einzustellen:

**Connection Test** – Wenn Ihr Player Ihre Internetverbindung prüft, schickt (pingt) er eine IP-Adresse.

Starten Sie mit **OK** einen Netzwerk Test. Wenn die automatische Konfiguration (DHCP) vom Netzwerk unterstützt wird und die Netzwerkeinstellungen nicht konfiguriert wurden, werden diese auch automatisch konfiguriert.

Wenn diese Prüfung fehlschlägt, überprüfen Sie die Verbindungen mit Ihrem Heimnetzwerk. Achten Sie darauf, dass Ihr Netzwerk-kabel gut an Ihrem Router und dem Gerät angeschlossen ist. Überprüfen Sie, ob Ihr Router richtig mit Ihrem Kabel- oder DSL-Modem verbunden ist. Wenn es mit Ihrem Router oder Internetdienstanbieter (ISP) ein Problem gibt: Wenden Sie sich für weitere Unterstützung an Ihren ISP.

**IP Setting** – Sie können Ihren Player so einstellen, das er automatisch eine IP-Adresse erhält, wenn er sich mit Ihrem ISP verbindet. Einige Dienstanbieter verlangen, dass Sie eine feste IP-Adresse eingeben, die sich nicht ändert: Diese muss mittels der „manuellen“ Einstellung eingegeben werden.

Markieren Sie „Auto“ oder „Manual“ und drücken anschließend **OK**.

Folgende Einstellungen sind nur verfügbar, wenn **IP Setting** auf Manual eingestellt ist:

**IP Address** – Navigieren Sie mit den Cursortasten zwischen den Segmenten und geben Sie mit den Tasten **0-9** auf der Fernbedienung die IP-Adresse ein, die Ihrem Gerät vom Netzwerk-Administrator zugeteilt wurde. Drücken Sie **OK** zur Speicherung der Einstellung

**Subnet Mask** – Navigieren Sie mit den Cursortasten zwischen den Segmenten und geben Sie mit den Tasten **0-9** auf der Fernbedienung die Subnetzmaske Ihres Netzwerkes ein. Drücken Sie **OK** zur Speicherung der Einstellung

**Default Gateway** – Navigieren Sie mit den Cursortasten zwischen den Segmenten und geben Sie mit den Tasten **0-9** auf der Fernbedienung die Internet-Gateway-Adresse ein. Drücken Sie **OK** zur Speicherung der Einstellung

**DNS1** – Navigieren Sie mit den Cursortasten zwischen den Segmenten und geben Sie mit den Tasten **0-9** auf der Fernbedienung die IP-Adresse Ihres primären DNS-Servers ein. Drücken Sie **OK** zur Speicherung der Einstellung

**DNS2** – Navigieren Sie mit den Cursortasten zwischen den Segmenten und geben Sie mit den Tasten **0-9** auf der Fernbedienung die

IP-Adresse Ihres sekundären DNS-Servers ein. Drücken Sie **OK** zur Speicherung der Einstellung

**solomovie**

**BD-Live Connection** – Einstellen des BD-Live-Internetzugriffslevels.

Die Zugriffslevel sind:

- **Permitted:** Alle BD-Live-Disks dürfen auf BD-Live-Websites zugreifen.
- **Partial Permitted:** Erlaubt nur Internetzugriff auf BD-Live-Inhalte mit gültigen Zertifikaten.
- **Prohibited:** Keine BD-Live-Disk darf auf BD-Live-Websites zugreifen.

**HINWEIS**

- Die Online verfügbaren Funktionen hängen von der Disk ab.
- Beachten Sie die BD-Live-Anweisungen der Disk für Informationen über den Zugriff auf Online-Inhalte.
- Um den Zugriff auf Online-Inhalte zulassen, muss der Solo mit dem Internet verbunden und korrekt eingerichtet sein. Siehe „Netzwerkverbindung“ auf Seite D-11 für Netzwerkverbindungen und „Netzwerk“ auf Seite D-28 für Netzwerkeinstellungen.

**solomovie / solomusic**

**Proxy Setting** – Wenn Sie über einen Proxy auf das Netzwerk zugreifen, geben Sie hier die Einstellung des Proxy ein.

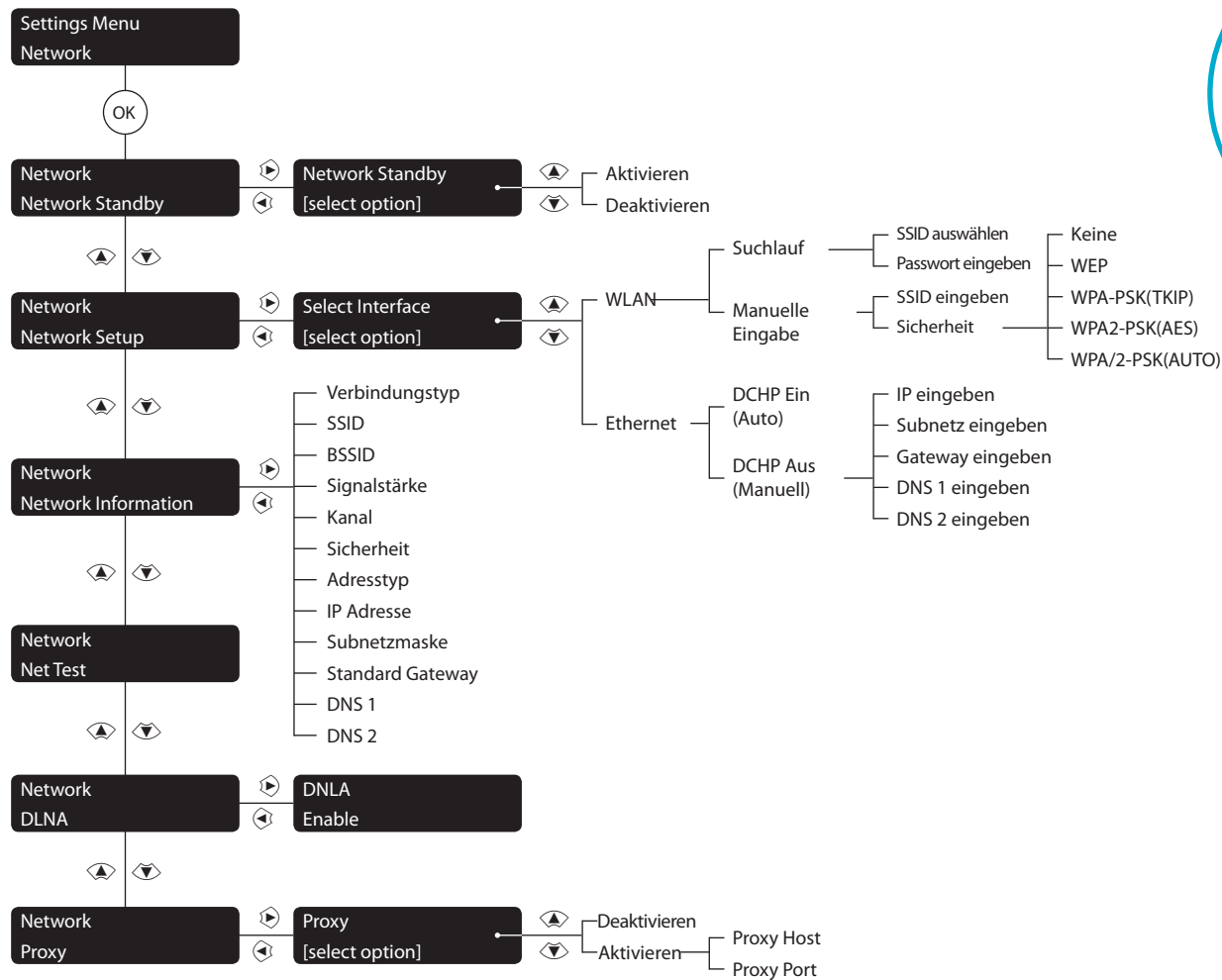

Netzwerk-Einstellungsdiagramm gilt für **solomusic**

## System

### solo movie

**Screen Saver** – Stellt die Dauer eines Standbilds ein, bevor der Bildschirmschoner angezeigt wird. Die Optionen sind: **5/10/15/20/25/30 Minutes** oder **Off**. Der Bildschirmschoner kann durch Drücken einer beliebigen Taste auf dem Gerät oder der Fernbedienung deaktiviert werden.

### solo movie/solo music

**Disc Auto Playback** – Steuert, ob eine optische Disk (z. B. BD, DVD, CD) automatisch wiedergegeben wird, wenn Sie in den Solo eingelegt wurde oder wenn der Solo eingeschaltet wird.

- **Ein:** Optische Disks werden automatisch wiedergegeben.
- **Aus:** Zur Wiedergabe einer Disk muss PLAY gedrückt werden.

**CEC** – Die Option Consumer Electronics Control (CEC) wird dazu verwendet, allen per HDMI angeschlossen und unterstützten Geräten zu erlauben, als ein einziges System zusammenzuarbeiten.

CEC kann ein-„On“ oder ausgeschaltet „Off“ werden, um unterstützten Geräte zu verknüpfen oder zu trennen.

**Firmware Update** – Wenn der Solo mit dem Internet verbunden ist, können Sie überprüfen, ob eine Aktualisierung der Firmware für das Gerät vorhanden ist, indem Sie den Menüpunkt wählen und **OK** drücken, um „Netzwerk“ zu markieren. Drücken Sie anschließend erneut **OK**.

Wenn keine neue Firmware zur Verfügung steht, wird eine Meldung angezeigt, ansonsten folgen Sie den Anweisungen auf dem Bildschirm. Eine Meldung zeigt an, wenn die Aktualisierung abgeschlossen ist.

**Load Defaults** – Wenn dieser Punkt hervorgehoben ist, drücken Sie **OK**, um alle Systemeinstellungen auf die Werkseinstellungen zurückzusetzen (einschließlich Kindersicherung, Radiovoreinstellungen, gekoppelte Geräte, usw.).

Sie werden gebeten zu bestätigen, dass Sie die Standardeinstellungen laden möchten. Für „Nein“ drücken Sie **OK**; für „Ja“ drücken Sie **↵** und dann **OK**.

**System Information** – Markieren Sie diese Option und drücken Sie **OK** zur Anzeige der Systeminformationen.

Das Systeminformationfenster zeigt Informationen über das Gerät, wie Produktname, Firmware-Version, MAC-Adresse und Supportinformationen an.

### solo movie

**BD-Live Storage** – Diese Option erlaubt Ihnen, BD-Live-Daten zu überprüfen oder zu löschen, die auf einem externen USB-Laufwerk gespeichert sind.

Die Optionen sind:

- **Information:** Markieren und drücken Sie **OK**, um die Dateiinformationen über die BD-Live-Daten anzuzeigen.
- **Erase data:** Markieren und befolgen Sie die Anweisung auf dem Bildschirm, um die Daten auf dem BD-Live-Speicher zu löschen.

### solo movie/solo music

**NETWORK MEDIA** – Der Solo kann UPnP-Inhalte wiedergeben. Beachten Sie, dass Solo movie sowohl Audio- als auch Videodateien wiedergibt, während Solo music nur Audioinhalte wiedergibt. Diese Funktion kann durch Einstellen auf **Off** deaktiviert werden.

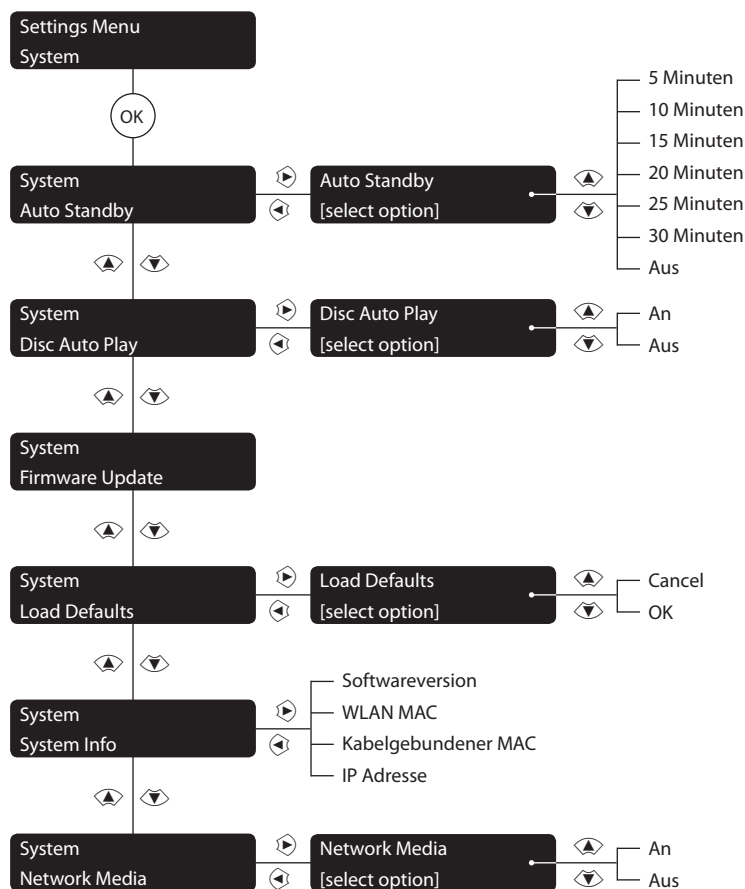

System-Einstellungsdiagramm gilt für solo music

## Sicherheit/ Kindersicherung





### solo movie

**Change Password** – Legt ein 4-stelliges Kennwort fest oder ändert es. Drücken Sie die Tasten **0–9** für das aktuelle Passwort (das ursprüngliche Passwort ist **0000**) und drücken Sie dann **OK**.

Geben Sie zur Bestätigung das neue Passwort ein und drücken dann **OK**.

**Parental Control** – Mit den Kindersicherungseinstellungen kann die Wiedergabe von Material verhindert werden, das für Kinder ungeeignet ist. Abhängig von der eingestellten Stufe kann die Diskwiedergabe angehalten oder bestimmte Szenen geschnitten oder durch alternative Szenen ersetzt werden. Das hängt von der Disk ab.

Um die Kindersicherungsstufe einzustellen:

1. Wählen Sie „Settings“ , „Security“ , „Parental Control“ .
2. Geben Sie Ihr Passwort über die Zifferntasten der Fernbedienung ein. Das Standard-Passwort ist **0000**.
3. Sobald das Kindersicherungs Menü aufgerufen wurde, drücken Sie die / Cursortasten und drücken **OK** zur Auswahl der gewünschten Stufe der Kindersicherung

**Parental Level** – Stellen Sie den Grad der Diskbeschränkung ein. Je niedriger der Wert, desto strenger die Beschränkung.

<b>Aus</b>	Alle Disks werden wiedergeben
<b>KID SAFE</b>	Geeignet für Kinder
<b>G</b>	Alle Kinder und allgemeines Publikum
<b>PG</b>	Elterliche Aufsicht empfehlenswert
<b>PG-13</b>	Ungeeignet für Kinder unter 13 Jahren
<b>PGR</b>	Elterliche Aufsicht erforderlich
<b>R</b>	Eingeschränkt: Kinder unter 17 Jahren dürfen nur mit einem erwachsenen Elternteil oder erziehungsberechtigten Begleitperson Kinos besuchen
<b>NC-17</b>	Kinos dürfen nicht jemanden jünger als 17 Jahre einlassen
<b>ADULT</b>	Disks mit einer beliebigen Bewertung (Erwachsene/Allgemein/Kinder) können wiedergeben werden

#### HINWEIS

- Wenn die Kindersicherungsstufe eingestellt ist und Sie eine Disk mit einer höheren Stufe als die aktuelle Kindersicherungsstufe wiedergeben möchten, öffnet sich ein Passwortdialogfeld.
- Bei einem Versuch die Kindersicherung oder ihre Stufe zu ändern, öffnet sich ein Passwortdialogfeld.

## Anmerkung zu Cinavia

Dieses Produkt verwendet die Cinavia-Technologie, um die Nutzung von nicht autorisierten Kopien von professionell produzierten Filmen und Videos und ihren Tonspuren einzuschränken. Wenn eine unerlaubte Nutzung einer nicht autorisierten Kopie festgestellt wurde, wird eine Meldung angezeigt und die Wiedergabe oder das Kopieren wird gestoppt.

Mehr Informationen über die Cinavia-Technologie erhalten Sie bei dem Online Verbraucher-Informationszentrum von Cinavia unter [www.cinavia.com](http://www.cinavia.com). Um zusätzliche Informationen über Cinavia per Post zu erhalten, senden Sie eine Postkarte mit Ihrer Postanschrift an:

Cinavia Consumer Information Centre,  
P.O. Box 86851,  
San Diego,  
CA, 92138  
USA

# Fehlerbehebung

Problem	Überprüfen Sie, falls ...
Am Gerät keine Kontrollleuchte leuchtet	<ul style="list-style-type: none"> <li>■ ob das Netzkabel richtig am Solo angeschlossen und die Steckdose eingesteckt ist.</li> <li>■ ob das Gerät eingeschaltet wurde.</li> <li>■ Wenn eine rote LED leuchtet, befindet sich der Dolo im Standby-Modus. Drücken Sie eine beliebige Taste auf der Gerätefront oder auf der Fernbedienung.</li> </ul>
Das Gerät auf die Fernbedienung fehlerhaft oder überhaupt nicht reagiert	<ul style="list-style-type: none"> <li>■ ob die Batterien der Fernbedienung voll sind.</li> <li>■ ob die Sichtverbindung zum Fenster auf der Gerätefront besteht, und Sie direkt darauf zeigen.</li> </ul>
Das Display an der Gerätefront nichts anzeigt	<ul style="list-style-type: none"> <li>■ ob das Display ausgeschaltet wurde. Drücken Sie die Taste <b>DISPLAY</b> auf der Gerätefront oder auf der Fernbedienung.</li> </ul>
Kein Bild angezeigt wird	<ul style="list-style-type: none"> <li>■ ob das Anzeigegerät eingeschaltet ist und der Solo zur Anzeige umgeschaltet wurde. Drücken Sie die Taste <b>HOME</b> am Solon oder auf der Fernbedienung, um den Hauptmenübildschirm auf dem Anzeigegerät zu aktivieren.</li> <li>■ ob der richtige Video-Eingang am Solo gewählt wurde.</li> <li>■ ob die Video-Quelle ordnungsgemäß funktioniert und die „Wiedergabe“ gestartet wurde.</li> </ul>
Im Bild helle Ecken oder Geisterbilder sichtbar sind	<ul style="list-style-type: none"> <li>■ ob die Funktion „Schärfe“ an Ihrem TV auf Minimum oder deaktiviert ist.</li> <li>■ ob ein kürzeres HDMI-Kabel oder eines von einem anderen Hersteller besser funktioniert.</li> </ul>
Kein Ton ausgegeben wird	<ul style="list-style-type: none"> <li>■ ob der richtige Eingang gewählt wurde.</li> <li>■ ob der richtige Eingang gewählt wurde. Siehe „Gerätemodus / Quell Tasten“ auf Seite D-17.</li> <li>■ ob das Quellgerät eingeschaltet ist und die Wiedergabe gestartet wurde.</li> <li>■ ob die Lautstärke auf einem sinnvollen Wert steht und der Solo nicht stummgeschaltet ist.</li> </ul>
Die Audioausgabe leise oder verzerrt ist	<ul style="list-style-type: none"> <li>■ ob Sie die richtige Größe der Lautsprecher im Setupmenü gewählt haben.</li> </ul>

Problem	Überprüfen Sie, falls ...
Der Ton kommt nicht aus allen Lautsprechern	<ul style="list-style-type: none"> <li>■ ob eine geeignete Surround-Quelle gewählt wurde und diese wiedergegeben wird.</li> <li>■ ob die BD/DVD im gewünschten Format kodiert und ob im Startmenü der BD das richtige Format gewählt wurde (falls möglich).</li> <li>■ ob im Anzeigefenster angezeigt wird, dass es sich um ein Mehrkanal-Format handelt (drücken Sie dazu die Taste <b>INFO</b> mehrmals, bis das „Eingangsformat“ angezeigt wird).</li> <li>■ ob alle Lautsprecher richtig an die Lautsprecherterminals angeschlossen wurden und sie einen guten Kontakt haben.</li> <li>■ ob der Solo für alle Lautsprecher in Ihrem System konfiguriert wurde und diese einschließt.</li> </ul>
Dekodierungsmodi können nicht gewählt werden	<p>Der Solo kann nur bei Quellen anwenden, die im gleichen Format kodiert wurden. Überprüfen Sie:</p> <ul style="list-style-type: none"> <li>■ ob das digitale Quellgerät ausgewählt und angeschlossen wurde.</li> <li>■ ob das Quellgerät das richtig verschlüsselte Material wiedergibt.</li> <li>■ ob die BD/DVD im entsprechenden Format kodiert und ob im Startmenü der BD das richtige Format gewählt wurde (falls möglich).</li> </ul>
Bei der Wiedergabe einer BD/DVD, der Solo Dolby Pro Logic auswählt	<ul style="list-style-type: none"> <li>■ ob nur der Anfang oder das Ende des Hauptfilm-Vorspanns der BD/DVD nicht in vollem 5.1-Format, aber in Stereo oder Dolby Pro Logic kodiert wurde.</li> </ul>
Bei einem analogen Eingang Brummen auftritt	<ul style="list-style-type: none"> <li>■ ob alle Kabel eine gute Verbindung besitzen. Falls nötig ziehen Sie alle Kabel einmal ab und stecken sie wieder an (vorher das Gerät abschalten).</li> <li>■ ob die Anschlüsse innerhalb des Quellkabelsteckers gebrochen sind oder schlecht gelötet wurden.</li> <li>■ ob das Brummen immer und nur bei einer bestimmten Quelle auftritt, die einen Antennenanschluss oder ein Kabel mit isolierter Masse besitzt. In diesem Falle befragen Sie Ihren Fachhändler.</li> </ul>



Problem	Überprüfen Sie, falls ...
Der Radioempfang gestört ist	<ul style="list-style-type: none"> <li>■ woher die Störungen kommen könnten. Schalten Sie nacheinander jedes Quellgerät, danach jede andere Komponente Ihrer Anlage aus. Die meisten elektronischen Geräte erzeugen elektromagnetische Einstreuungen.</li> <li>■ ob Sie die Antennenkabel neu verlegen können, von anderen Kabeln weg.</li> <li>■ ob Sie hochwertige Kabel verwendet haben, die für diesen Zweck geeignet sind, und ob diese abgeschirmt sind.</li> <li>■ ob das Problem weiterhin besteht. Wenden Sie sich in diesem Fall an Ihren Fachhändler.</li> </ul>
Die Quellumschaltung zufällig die Eingänge wechselt und bei einem stehen bleibt	<ul style="list-style-type: none"> <li>■ ob es zu elektrische Einstreuungen durch nah gelegene andere Geräte kommen kann, z. B. elektrische Heizungen oder Klimaanlage. Schalten Sie den Solo aus, warten Sie 10 Sekunden und schalten Sie ihn wieder ein, um die Fehlfunktion zu beheben. Wenden Sie Sich an Ihren Fachhändler, falls dieses Problem wieder auftritt oder bestehen bleibt.</li> <li>■ ob direktes Sonnenlicht auf den Infrarot-Sensor hinter dem Frontdisplay fällt.</li> </ul>
Ein angeschlossenes USB-Speichergerät nicht in der Ordnerliste im Netzwerkclient erscheint	<ul style="list-style-type: none"> <li>■ ob das USB-Speichergerät mit handelsüblichen Massenspeichern kompatibel ist.</li> <li>■ ob ein USB-Hub verwendet wird.</li> </ul>
Dateien auf einem USB-Speichergerät nicht wiedergeben werden können:	<ul style="list-style-type: none"> <li>■ ob das USB-Gerät mit FAT16 oder FAT32 formatiert ist.</li> <li>■ ob das USB-Gerät mehr als eine Partition besitzt.</li> <li>■ ob die Dateien ein kompatibles Format haben.</li> </ul>
Dateien auf einem Computer nicht wiedergegeben werden können	<ul style="list-style-type: none"> <li>■ ob die Dateien ein kompatibles Format haben.</li> <li>■ ob der Computer über das Netzwerk und nicht über USB verbunden ist. Der USB-Port des Solo kann nicht für eine direkte Verbindung mit einem Computer benutzt werden</li> </ul>

Problem	Überprüfen Sie, falls ...
Sie keine Verbindung mit dem verkabelten Netzwerk herstellen können	<ul style="list-style-type: none"> <li>■ ob das Ethernetkabel richtig an den Solo und die Netzwerk-Hardware angeschlossen wurde.</li> <li>■ ob das Netzwerk für eine feste IP-Adresse eingerichtet wurde und Solo zur Verwendung von DHCP eingerichtet ist.</li> <li>■ ob das Netzwerk für DHCP eingerichtet ist und Solo für die Verwendung einer festen IP-Adresse eingerichtet wurde.</li> </ul>

## USB Firmware-Aktualisierung

Die Firmware Ihres Solo kann mithilfe eines USB-Flashlaufwerks, das eine Aktualisierungsdatei enthält, aktualisiert werden. Sie können die neueste Firmware-Datei, zusammen mit dem Aktualisierungsanweisungen von der Arcam-Website ([www.arcam.co.uk](http://www.arcam.co.uk)) herunterladen.

# Technische Daten

## Solo movie 5.1

Dauerausgangsleistung, pro Kanal	
Bei Belastung durch 2 Kanäle, 1 kHz, 0,2% THD (8Ω/4Ω)	75W/120W
Bei Belastung durch 5 Kanäle, 1 kHz, 0,2% THD (8Ω/4Ω)	60W/75W
Restrauschen und Brummen (A-gew.)	300 µV
Stereo Line-Eingänge	
Maximale Eingangsspannung	2,1 Veff
Eingangsimpedanz	10 kΩ
Signal-/Rauschabstand (A-wtd Ref. 100 W)	90 dB
Frequenzgang	20 Hz-20 kHz ± 0,1 dB
Kopfhörerausgang	
Maximaler Ausgangspegel bei 32 Ω	2,5 Veff
Ausgangsimpedanz	1 Ω
Video	
HDMI In/Out unterstützte Formate	4K2K (24/30 Hz), 1080p (50/60 Hz), 1080i (50/60 Hz), 720p (50/60 Hz), 480p/576p, 480i/576i
Digitale Schnittstellen	
USB	USB 2.0 Hochgeschwindigkeit (480 Mbit/s)
Netzwerk	10 BASE-T / 100 BASE-TX
S/PDIF optisch	44,1 kHz, 48 kHz, 88,2 kHz, 96 kHz
S/PDIF Koaxial	44,1 kHz, 48 kHz, 88,2 kHz, 96 kHz, 192 kHz
Bluetooth	SBC, AAC, aptX, aptX-LL

Allgemein	
Netzspannung	110 – 120 V oder 220 – 240 V, 50/-60 Hz
Leistungsaufnahme (maximal)	1kW (Wärmeabgabe ca. 3400 BTU/Stunde)
Leistungsaufnahme (Leerlauf, typisch)	60W (Wärmeabgabe ca. 200 BTU/Stunde)
Leistungsaufnahme (Standby)	< 0,5 W
Abmessungen (B x T x H)	420 x 410 x 90 mm
Gewicht (netto)	11,5 kg
Gewicht (mit Verpackung)	16,0kg
Mitgeliefertes Zubehör	Netz kabel Fernbedienung 2 x AAA-Batterien Bedienungsanleitung DAB/UKW-Antenne Bluetooth-Antenne WLAN-Antenne
Fehler und Auslassungen vorbehalten	
<b>HINWEIS:</b> Alle Spezifikationen sind typische Werte falls nicht abweichend angegeben.	

### Ständige Verbesserungen

Arcam bemüht sich um ständige Produktverbesserung. Das Design und die technischen Daten können sich deshalb ohne weitere Ankündigung ändern.

## Solo movie 2.1 / Solo music

Dauerausgangsleistung, pro Kanal	
Bei Belastung durch 2 Kanäle, 1 kHz, 0,2% THD (8Ω/4Ω)	80W/125W
Restrauschen und Brummen (A-gew.)	300 µV
Stereo Line-Eingänge	
Maximale Eingangsspannung	2,1 Veff
Eingangsimpedanz	10 kΩ
Signal-/Rauschabstand (A-wtd Ref. 100 W)	90 dB
Frequenzgang	20 Hz-20 kHz ± 0,1 dB
Kopfhörerausgang	
Maximaler Ausgangspegel bei 32 Ω	2,5 Veff
Ausgangsimpedanz	1 Ω
Video	
HDMI In/Out unterstützte Formate	4K2K (24/30 Hz), 1080p (50/60 Hz), 1080i (50/60 Hz), 720p (50/60 Hz), 480p/576p, 480i/576i
Digitale Schnittstellen	
USB	USB 2.0 Hochgeschwindigkeit (480 Mbit/s)
Netzwerk	10 BASE-T / 100 BASE-TX
S/PDIF optisch	44,1 kHz, 48 kHz, 88,2 kHz, 96 kHz
S/PDIF Koaxial	44,1 kHz, 48 kHz, 88,2 kHz, 96 kHz, 192 kHz
Bluetooth	SBC, AAC, aptX, aptX-LL

Allgemein	
Netzspannung	110 – 120 V oder 220 – 240 V, 50/-60 Hz
Leistungsaufnahme (maximal)	1kW (Wärmeabgabe ca. 3400 BTU/Stunde)
Leistungsaufnahme (Leerlauf, typisch)	60W (Wärmeabgabe ca. 200 BTU/Stunde)
Leistungsaufnahme (Standby)	< 0,5 W
Abmessungen (B x T x H)	420 x 410 x 90 mm
Gewicht (netto)	11,5 kg
Gewicht (mit Verpackung)	16,0kg
Mitgeliefertes Zubehör	Netzkabel Fernbedienung 2 x AAA-Batterien Bedienungsanleitung DAB/UKW-Antenne Bluetooth-Antenne WLAN-Antenne
Fehler und Auslassungen vorbehalten	
<b>HINWEIS:</b> Alle Spezifikationen sind typische Werte falls nicht abweichend angegeben.	

# Produktgarantie

## Weltweite Garantie

Sie sind berechtigt, das Gerät während der ersten zwei Jahre nach Kaufdatum bei einem autorisierten Arcam-Fachhändler kostenlos reparieren zu lassen, unter der Voraussetzung, dass es ursprünglich bei einem Arcam-Händler erworben wurde. Der Arcam-Fachhändler führt den Kundenservice nach Vertragsschluss durch. Der Hersteller übernimmt keine Verantwortung für Schäden, die durch Unfall, Missbrauch, Verschleiß, Vernachlässigung oder unzulässige Veränderungen bzw. Reparaturen entstehen. Außerdem wird keinerlei Verantwortung für Schäden oder Verlust des Gerätes während des Transports zum oder vom Garantienehmer übernommen.

### Die Garantie umfasst Folgendes:

Teile- und Arbeitsstundenkosten bis zu zwei Jahre nach dem Kaufdatum. Nach Ablauf von zwei Jahren müssen Sie die vollen Kosten für Ersatzteile und Arbeitsstunden tragen. **Versandkosten werden nicht übernommen.**

## Inanspruchnahme der Garantie

Das Gerät sollte in der Originalverpackung an den Händler zurückgegeben werden, **bei dem es erworben wurde**. Der Versand muss frei Haus durch einen angesehenen Kurier erfolgen – **nicht** mit der Post. Da keine Verantwortung für Schäden oder Verlust während des Transports zum Händler oder Distributor übernommen wird, sollten Sie das Gerät entsprechend versichern.

Kontaktieren Sie für weitere Details Arcam unter [support@arcam.co.uk](mailto:support@arcam.co.uk).

## Probleme?

Kann Ihr Arcam-Händler Fragen zu diesem oder einem anderen Arcam-Produkt nicht beantworten, wenden Sie sich an den Arcam-Kundendienst, und wir versuchen unser Möglichstes, um Ihnen zu helfen.

## Online-Registrierung

Sie können Ihr Produkt online auf [www.arcam.co.uk](http://www.arcam.co.uk) registrieren.

# ARCAM SOLO *movie/music*

Handleiding Solo film/muziek

Nederlands

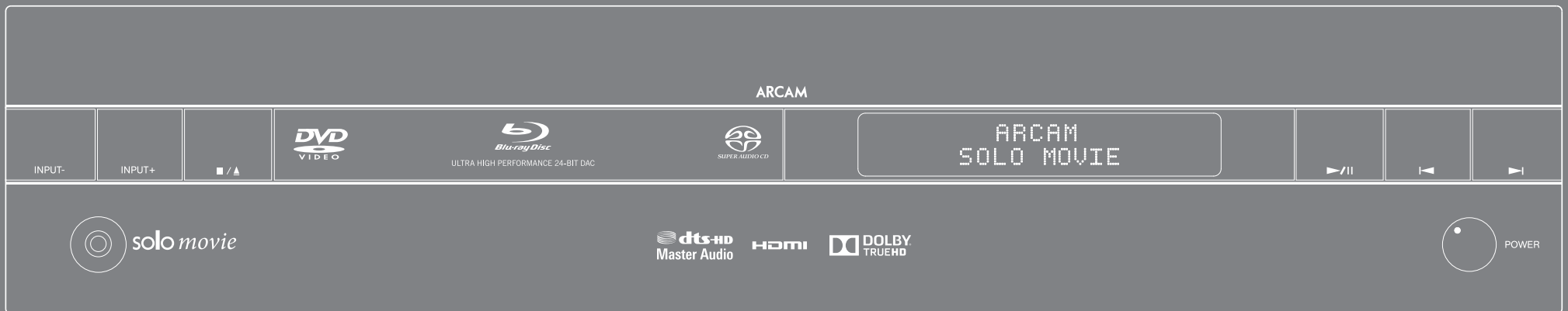

# welkom...

... en bedankt voor het aanschaffen van de Arcam Solo film/muziek.

*Arcam produceert al langer dan drie decennia gespecialiseerde audioapparatuur van bijzonder hoge kwaliteit en de nieuwe Solo movie/music is de meest recente aanvulling op een lange serie prijswinnende Hi-Fi en thuisbioscoopproducten.*

*Wij hopen dat al onze zorgen en inspanningen tijdens de ontwikkeling van dit product u duidelijk de superieure prestaties en betrouwbaarheid ervan zullen demonstreren, zodat u er jarenlang van zult genieten.*

*Deze handleiding beschrijft de installatie en het gebruik van de Solo film/muziek. Gebruik de inhoudsopgave op de volgende pagina om de gewenste sectie te vinden.*

*Wij hopen dat u jarenlang probleemloos van uw Solo movie/music zult genieten. In het onwaarschijnlijke geval dat het systeem defect raakt of indien u meer informatie wilt ontvangen over producten van Arcam, dan zijn de dealers van ons netwerk u graag van dienst. U kunt ook meer informatie vinden op de Arcam website [www.arcam.co.uk](http://www.arcam.co.uk).*

**Het Solo film/muziek ontwikkelingsteam.**

# Inhoudsopgave

voordat u aan de slag gaat...	N-4
overzicht	N-5
voorpaneel	N-6
bovenpaneel	N-7
achterpaneel	N-8
audio/videoaansluitingen	N-9
overige aansluitingen	N-11
antenne-aansluitingen	N-12
luidsprekers	N-13
Schijf- & bestandsformaten	N-14
basisbediening	N-15
afstandsbediening	N-16
de afstandsbediening personaliseren	N-20
een disk afspelen	N-23
netwerk/USB gebruiken	N-24
naar de radio luisteren	N-25
Instellingsmenu's	N-26
probleemoplossing	N-32
technische specificaties	N-34
productgarantie	N-36

voordat u aan de slag gaat...

## Leveringsomvang

- Solo film/muziek
- Afstandsbediening
- 2 x AAA batterijen
- DAB/FM-antenne
- Bluetooth-antenne
- WiFi-antenne
- Gebruikshandleiding
- Registratiekaart
- Voedingskabel

## Het apparaat plaatsen

- Plaats het toestel op een vlakke en stevige ondergrond, buiten bereik van direct zonlicht en vocht- en warmtebronnen.
- Plaats het apparaat niet op een vermogenversterker of andere hittebron.
- Plaats het apparaat niet in een omsloten ruimte zoals een boekenkast of gesloten kabinet, tenzij voldoende ventilatie is gegarandeerd. Het product is ontworpen om tijdens normaal gebruik warm te worden.
- Plaats geen enkel ander onderdeel of voorwerp op het apparaat, omdat hierdoor de luchtstroom rondom de koeling kan worden belemmerd en het product te heet wordt. (Het apparaat op de versterker kan ook heet worden.)
- Zorg ervoor dat de ontvanger voor de afstandsbediening aan de linkerzijde van de display op het voorpaneel vrij is van obstakels, anders kan de werking van de afstandsbediening worden aangetast.
- Plaats geen platenspeler op dit apparaat. Platenspelers zijn zeer gevoelig voor het geluid dat wordt geproduceerd door apparaten die op het lichtnet zijn aangesloten en dit vertaalt zich in achtergrondgeruis als de platenspeler te dichtbij staat.
- De normale functie van het apparaat kan worden verstoord door krachtige, elektromagnetische interferentie. Mocht dit het geval zijn, dan hoeft u het apparaat slechts terug te stellen met de aan/uittoets of deze naar een andere plek te verplaatsen.

## Aan/uit

De versterker is uitgerust met een gegoten netstekker. Controleer of de stekker in uw stopcontact past – indien u een andere stekker nodig hebt, dient u met uw Arcam-dealer contact op te nemen.

Neem onmiddellijk contact op met uw Arcam-dealer als de voedingsspanning of netstekker bij u afwijkt.

Voor de functionering kan de Solo worden geplaatst op 220–240V (schakelaar stand 230V) of 110–120V (schakelaar stand 115V).

### OPMERKING

Controleer of de Solo is uitgeschakeld en de voedingskabel is ontkoppeld voor u de spanningsschakelaar omschakelt. Zorg er ook voor dat deze selectieschakelaar is ingesteld op de spanning geschikt voor uw regio.

Steek het IEC-stekkereinde van de voedingskabel in de ingang op de achterzijde van het apparaat en zorg ervoor deze stevig in te duwen. Steek het andere uiteinde van de kabel in uw stopcontact en schakel zo nodig het stopcontact in.

Het apparaat kan worden ingeschakeld d.m.v. de **AAN/UITSCHAKELAAR** op het voorpaneel. De aan/uit-LED zal groen branden terwijl het apparaat is ingeschakeld.

## Stand-by

De Solo kan op modus stand-by worden geschakeld d.m.v. de toets  $\odot$  op de afstandsbediening. De aan/uit-LED zal rood branden terwijl in stand-by en het stroomverbruik in deze modus is lager dan 0,5 Watt.

In stand-by is het mogelijk dat de transformator in de versterker een zachte ruis produceert. Dit is volkomen normaal. We raden u aan om het toestel van het elektriciteitsnet te ontkoppelen om energie te besparen als u het een lange tijd niet gebruikt.

## Verbindingskabels

Wij raden u aan om afgeschermd kabels van hoge kwaliteit te gebruiken die speciaal voor dit doel ontwikkeld zijn. Andere kabels hebben andere impedantie-eigenschappen die de prestaties van uw systeem zullen verminderen (gebruik bijvoorbeeld geen videokabels om audiosignalen door te geven). Alle kabels moeten zo kort mogelijk gehouden worden.

Het is een goede gewoonte om ervoor te zorgen dat u bij het installeren van uw apparatuur het netsnoer zo ver mogelijk van uw audiokabels verwijderd houdt. Dit kan namelijk ongewenst geruis in de audiosignalen tot gevolg hebben.

Voor meer informatie over de luidsprekerbedrading, lees a.u.b. "luidsprekers" op pagina N-13.

## Radiostoring

De Solo is een audio/videoapparaat met interne microprocessors en andere digitale elektronica. Elk model is ontworpen volgens zeer strenge normen op het gebied van elektromagnetische compatibiliteit.

Dit is een Klasse B product. In een huishoudelijke omgeving kan dit product radiostoringen veroorzaken die de gebruiker kan verhelpen aan de hand van passende maatregelen.

Als de Solo interferentie veroorzaakt in radio- of televisieontvangst (wat kan worden vastgesteld door de Solo uit en weer in te schakelen), dan kunt u de volgende maatregelen treffen:

- Verplaats de ontvangstantenne of arrangeer de antennekabel van de betreffende ontvanger zo ver mogelijk uit de buurt van het apparaat en de bedrading ervan.
- Verplaats de ontvanger t.o.v. van de Solo
- Sluit het betreffende apparaat en de Solo aan op verschillende stopcontacten.

Wendt u tot uw Arcam verkoper als het probleem niet kan worden verholpen.

## Laserstraling

**KLASSE 1  
LASERPRODUCT**

Als de ingebouwde diskspeler van de Solo wordt gebruikt terwijl de buitenbehuizing is verwijderd, dan kan onzichtbare straling tot oogbeschadiging leiden.



## overzicht

De Solo vertegenwoordigt een gloednieuwe dimensie in de ervaring van muziek en films.

De Solo verstrekt prestaties die gewoonlijk geassocieerd worden met uitsluitend veeleisende, stijlbewuste muziek- en film liefhebbers. Wanneer gecombineerd met Arcam's gepatenteerde decodeertechniek, zijn de beeld- en geluidresultaten simpelweg van wereldklasse.

Arcam ontwikkelde de eerste DAB-radio in de wereld en de helderheid van de ingebouwde DAB- en FM-ontvangst zal u urenlang muzikaal genot brengen.

Alle ervaring van Arcam heeft geleid tot een ongelooflijke surround-sound decoding en versterking dankzij de Dolby True HD, DTS Master HD decodeermodi op hoge resolutie. De afstandsbediening meegeleverd met de Solo is een 'universele' controller met achtergrondlicht. Het is eenvoudig in te stellen en kan worden gebruikt om een compleet systeem te bedienen. De afstandsbediening kan worden geprogrammeerd met gebruik van een enorme interne bibliotheek met codes om set-top boxen, TV's en audio/videoapparatuur te bedienen.

**Dit leidt uiteindelijk tot een alles-in-één thuisbioscoopstelsel met een prestatieniveau waardoor uw muziek en films écht tot leven komen.**

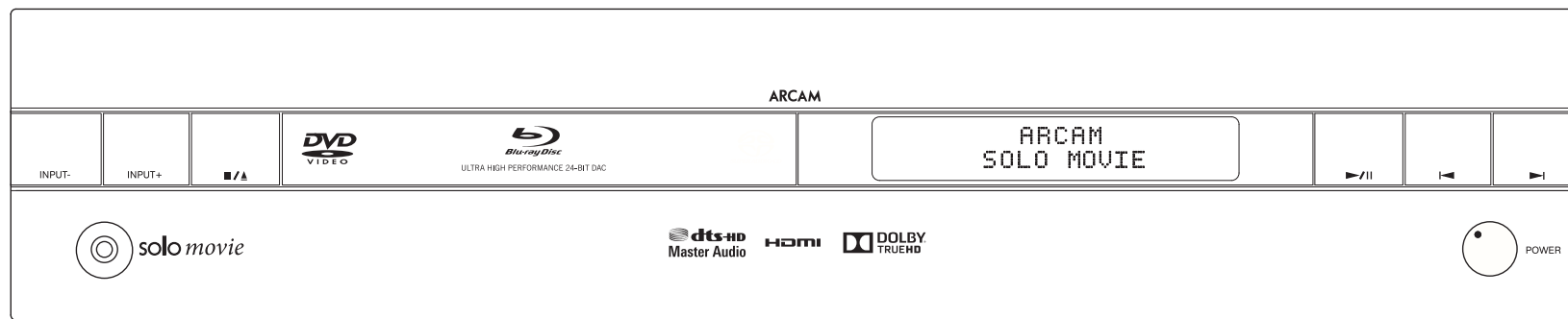

# voorpaneel

## Bedieningen voorpaneel

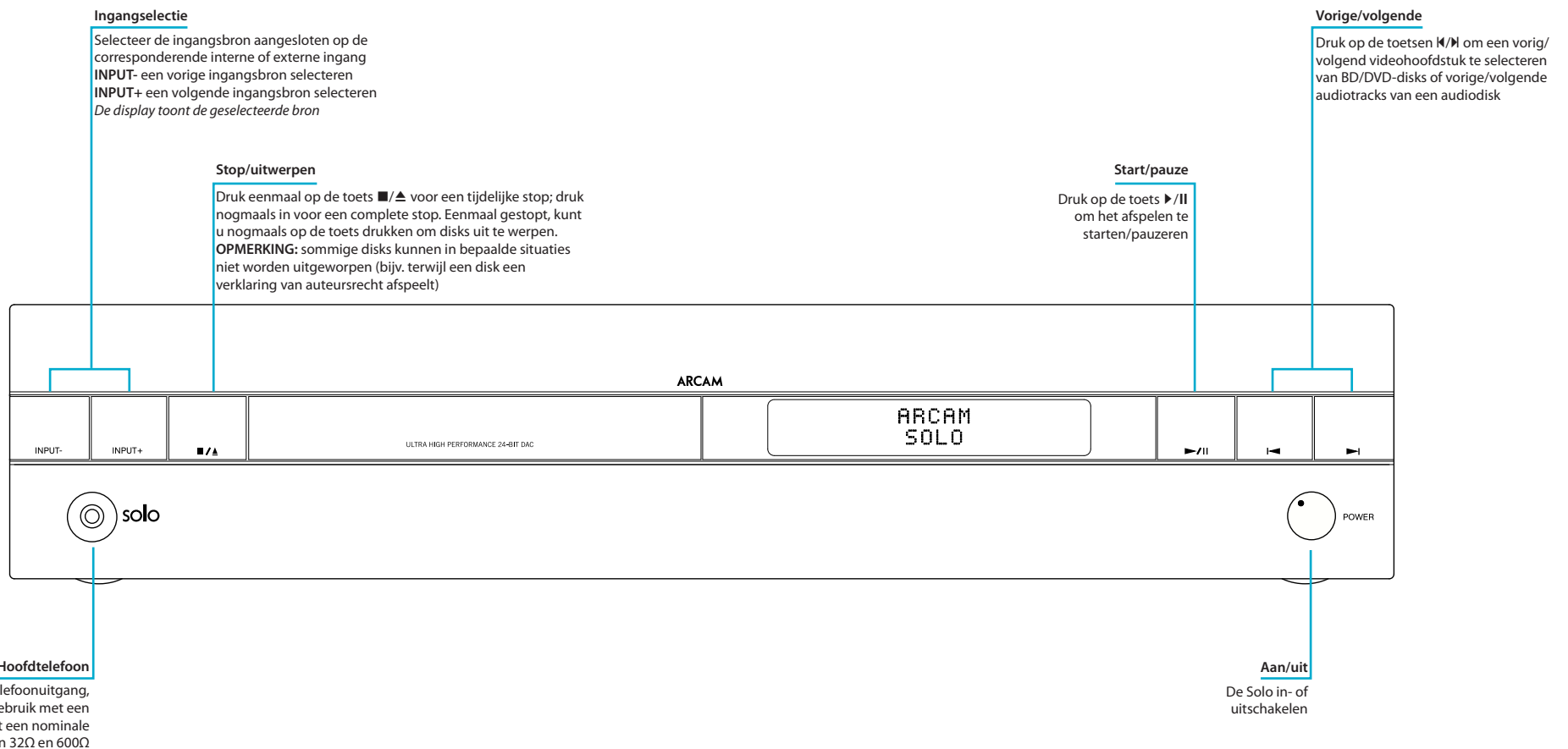

# bovenpaneel

## Bedieningen bovenpaneel

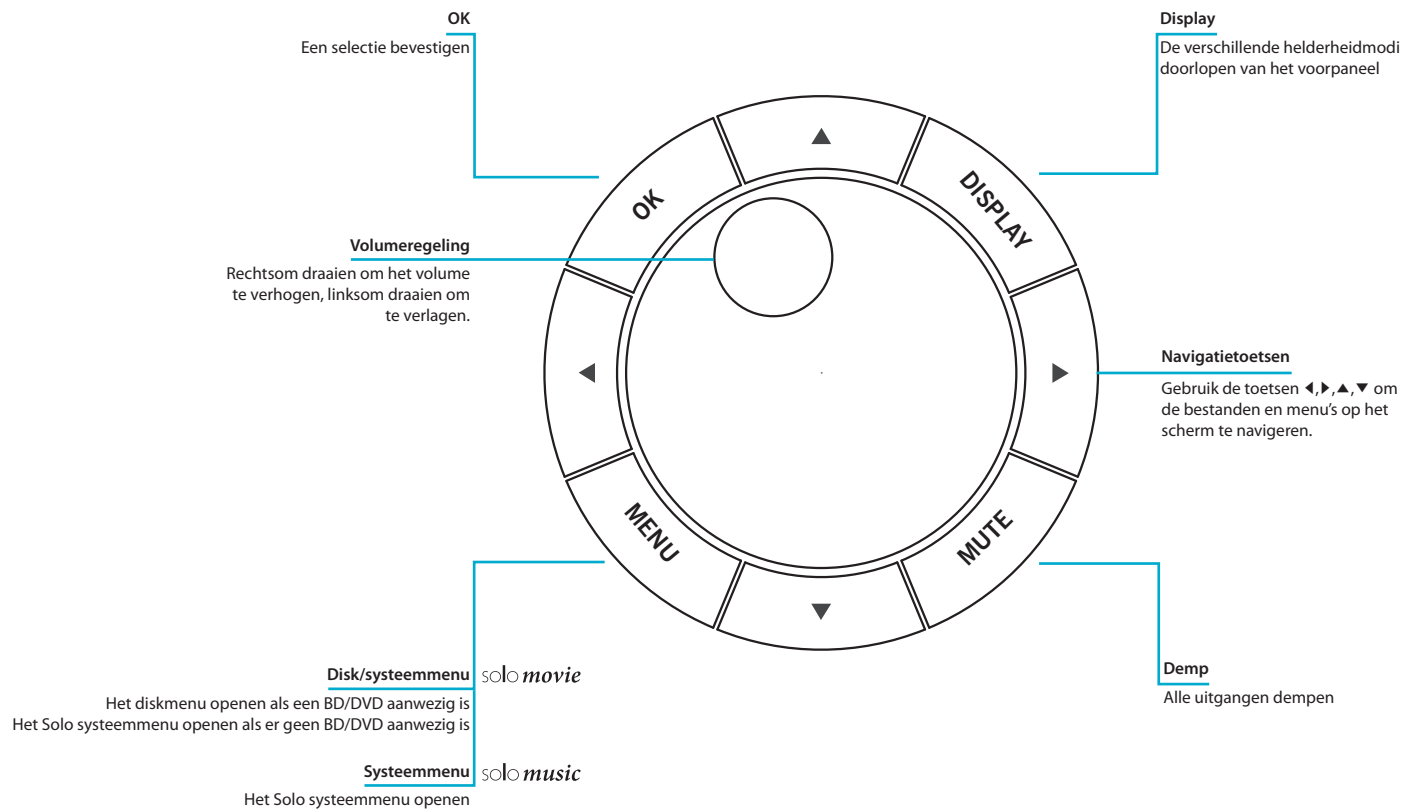

# achterpaneel

## Aansluitingen achterpaneel

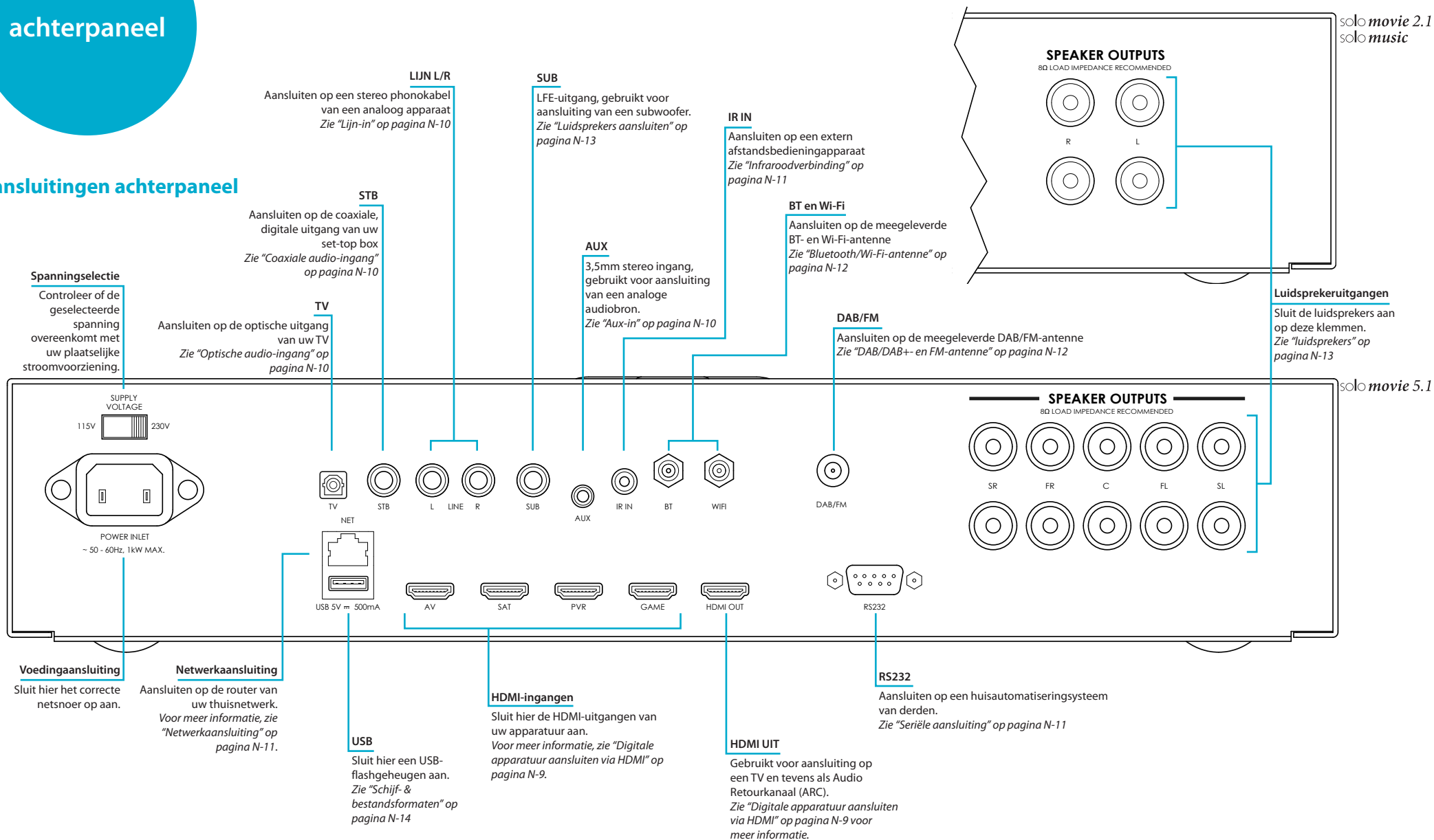

# audio/ videoaansluitingen

## Inleiding

Lees de volgende pagina's aandachtig door voor uitleg over de in- en uitgangen die beschikbaar zijn, voor u uw Solo aansluit op uw broncomponenten. De sectie "luidsprekers" beschrijft hoe u de luidsprekers aansluit zonder de versterker te beschadigen en hoe u de luidsprekers arrangeert voor een optimale prestatie.

## Algemeen

De ingangen zijn voorzien van een naam, zodat u de aansluitingen gemakkelijker kunt verrichten (bijv. 'AV' of 'SAT'). De ingangen zijn aangesloten op hetzelfde circuit, en dus kunt u andere toestellen op elk van deze ingangen aansluiten. Als u bijvoorbeeld twee spelconsoles hebt en de AV-ingang is niet in gebruik, dan kunt u de tweede spelconsole aansluiten op deze AV-ingang.

## Digitale apparatuur aansluiten via HDMI

Veel digitale apparatuur, waaronder set-top boxen, Blu-ray spelers, DVD-spelers, spelconsoles en camcorders, kan worden aangesloten via een HDMI-verbinding.

Vergeet niet dat als u deze aansluitmethode gebruikt, het beeld zal worden weergegeven door uw TV en het geluid zal worden afgespeeld via de luidsprekers aangesloten op uw Solo. Er zijn in dit geval geen andere audioverbindingen nodig.

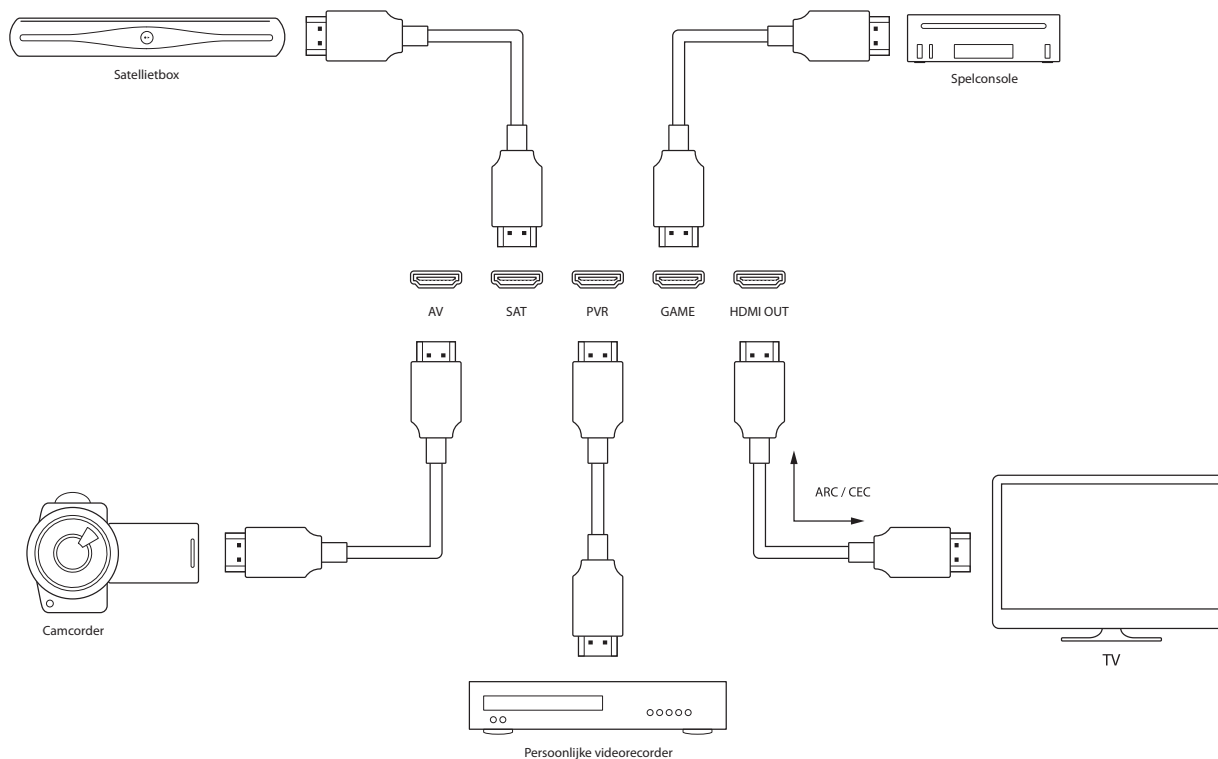

## Digitale audioaansluitingen

### Optische audio-ingang

Als uw TV geen ARC ondersteunt, sluit dan de optische audio-uitgang van de TV aan op deze ingang

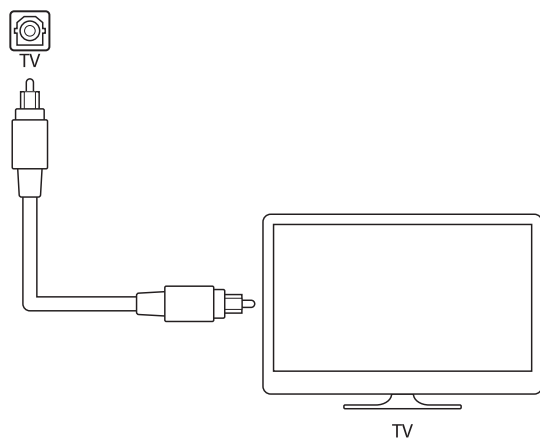

### Coaxiale audio-ingang

Sluit hier de coaxiale audio-uitgang aan van uw set-top box

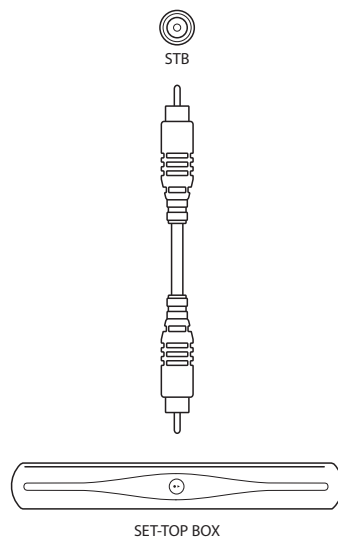

## Analoge audioaansluitingen

### Lijn-in

Sluit een willekeurig analoog audioapparaat aan op deze ingangen via een RCA stereo phonokabel

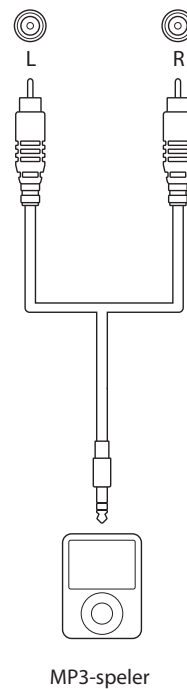

### Aux-in

Sluit een willekeurig analoog audioapparaat aan op de **AUX** ingang via een 3,5mm kabel

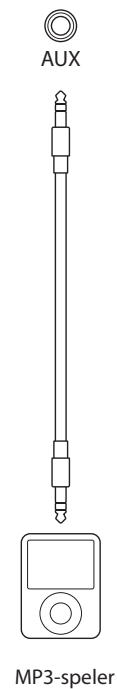

## overige aansluitingen

### Bluetooth-verbinding

De Solo is voorzien van ingebouwde, draadloze *Bluetooth*-technologie voor naadloze integratie met elk willekeurig apparaat dat *Bluetooth* ondersteunt.

#### Paring met *Bluetooth*-apparatuur

Selecteer de ingang *Bluetooth* en houd vervolgens de toets **OK** op de afstandsbediening ingedrukt om de Solo op paringmodus in te stellen. Volg de instructies in de gebruiksaanwijzingen van uw *Bluetooth* apparaat. Selecteer **SOLO XXXXXX** (waar **XXXXXX** een uniek nummer is dat is toegewezen aan uw Solo) in de lijst met *Bluetooth*-apparatuur om de paring af te ronden. Nadat de paringprocedure eenmaal is voltooid, hoeft u dit niet nog een keer uit te voeren.

### USB-aansluiting

USB-geheugenapparaten (flash drives) kunnen gebruikt worden voor het afspelen van media en zijn nodig voor de opslag of het downloaden van BD-live content. Om gebruik te kunnen maken van BD-live content, worden de volgende specificaties aanbevolen:

- Capaciteit 2GB of meer
- FAT32 geformatteerd
- USB2.0 high speed (480Mbps)

De Solo kan bestanden afspelen die zijn opgeslagen op een massageheugen,

doorgaans een stick, of een willekeurig ander USB-toestel dat compatibel is met de klasse 'massageheugen'.

De Solo ondersteunt uitsluitend de directe aansluiting van USB-toestellen, en dus geen toestellen die zijn aangesloten op een hub. Voor directe toegang tot de **USB**-uitgang kunt u een USB-verlengsnoer gebruiken; "Schijf- & bestandsformaten" op pagina N-14 voor informatie over de ondersteunde bestanden.

Deze aansluiting kan ook worden gebruikt voor software-upgrades. Lees a.u.b. "USB firmware-update" op pagina N-33 voor meer informatie.

### Seriële aansluiting

De connector wordt gebruikt in combinatie met bedieningen die voorzien zijn van een seriële RS232-poort (bijvoorbeeld Creston en AMX touch-screen bedieningen).

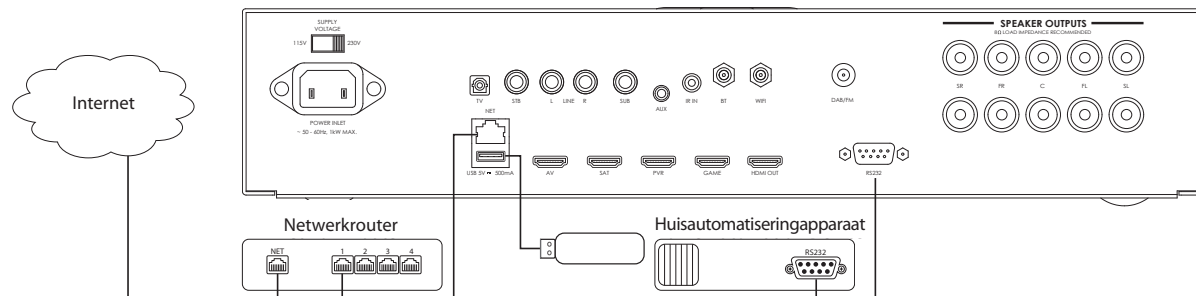

### Netwerkaansluiting

De Solo kan worden verbonden met uw netwerk via of een kabel aansluiting of een draadloze verbinding.

#### Draadloze verbinding

Om verbinding te maken met uw Wi-Fi-netwerk, moet de meegeleverde Wi-Fi-antenne worden aangesloten op de Solo en moeten de draadloosinstellingen van het apparaat correct worden geconfigureerd. Lees a.u.b. "Bluetooth/Wi-Fi-antenne" op pagina N-12 voor installatie-instructies voor de antenne en "Netwerk" op pagina N-28 voor informatie over instelling van de draadloze netwerkinterface.

#### Draadaansluiting

Zodra u een Ethernetkabel aansluit, zal de Solo automatisch proberen een verbinding tot stand te brengen met uw netwerk.

U moet een CAT5-kabel aansluiten op de RJ45-uitgang met de verwijzing **NET** op het achterpaneel.

Als uw netwerk een statisch IP-adres gebruikt in plaats van een DHCP, moet u uw IP-adres, gateway en DNS invoeren; "Netwerk" op pagina N-28 voor informatie over de set-up van uw netwerk.

### Infraroodverbinding

U kunt de infraroodingang gebruiken om externe IR-ontvangers te verbinden wanneer de IR-ontvanger op het voorpaneel van de Solo volledig of gedeeltelijk is geblokkeerd. De tip is het gemoduleerde signaal en de mof is de massa.

Xantech is een leverancier van infrarood ontvangers en zender accessoires en zendsystemen. Zie [www.xantech.com](http://www.xantech.com) voor meer informatie of informeer bij uw Arcam verkoper.

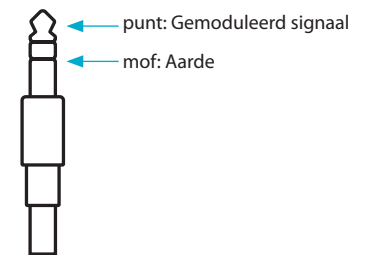

#### OPMERKING

De IR-ingang is ontworpen voor gemoduleerde signalen. Het toestel zal niet functioneren als de externe IR-ontvanger het IR-signaal demoduleert. Het toestel levert geen stroom aan externe ontvangers op de IR-stekker. Externe stroomvoorziening is dus vereist.

# antenne- aansluitingen

## DAB/DAB+- en FM-antenne

De Solo is voorzien van een FM- en DAB/DAB+-ontvanger. Het vereiste type antenne hangt af van uw voorkeur en de plaatselijke omstandigheden.

Uw Solo kan uitstekend radiostations ontvangen als het een zendsignaal van goede kwaliteit ontvangt.

Probeer de antennes uit die met het toestel worden geleverd. Ze moeten een goede ontvangst bieden als u zich in een gebied met een middelmatig tot sterk signaal bevindt. In een gebied met een zwak signaal, kan echter een antenne op het dak zijn vereist.

Wend u tot uw Arcam verkoper of antennespecialist voor informatie over de ontvangst in uw gebied.

In gebieden met een sterk signaal zal de DAB/DAB+/FM 'T'-draadantenne acceptabele resultaten bieden. Breng de antenne zo hoog mogelijk op een muur aan.

In het Verenigde Koninkrijk moeten 'T'-elementen voor de ontvangst van DAB/DAB+ verticaal worden geplaatst aangezien de uitzendingen verticaal gepolariseerd zijn. Informeer u op andere plaatsen bij uw Arcam verkoper of probeer voor de beste ontvangst de antenne zowel horizontaal als verticaal uit.

Probeer elke muur van de ruimte en bepaal waar de ontvangst het beste is. Bevestig de 'T'-vormige antenne met plakband of nageltjes aan de muur. Let goed op dat de nageltjes de interne draad van de antenne niet raken.

In gebieden met een zwak signaal is, een gevoelige, externe of dakantenne vereist om zoveel mogelijk services te kunnen ontvangen.

Gebruik een Yagi-antenne met meerdere verticaal geplaatste elementen in band III uitzendgebieden (zoals het Verenigd Koninkrijk) aangezien de uitzendingen verticaal zijn gepolariseerd. Gebruik een rondstraler of gevouwen dipoolantenne als u zich in de buurt van meerdere zenders bevindt.

Informeer bij uw verkoper naar de beste antenne als in uw gebied DAB/DAB+-services via L-band worden uitgezonden.

## Bluetooth/Wi-Fi-antenne

De Solo wordt geleverd met beide een *Bluetooth*- en *Wi-Fi*-antenne.

De twee antenne's zijn identiek en dienen in de aansluitingen te worden gestoken gemarkeerd **BT** en **WiFi** op de achterzijde van de Solo.

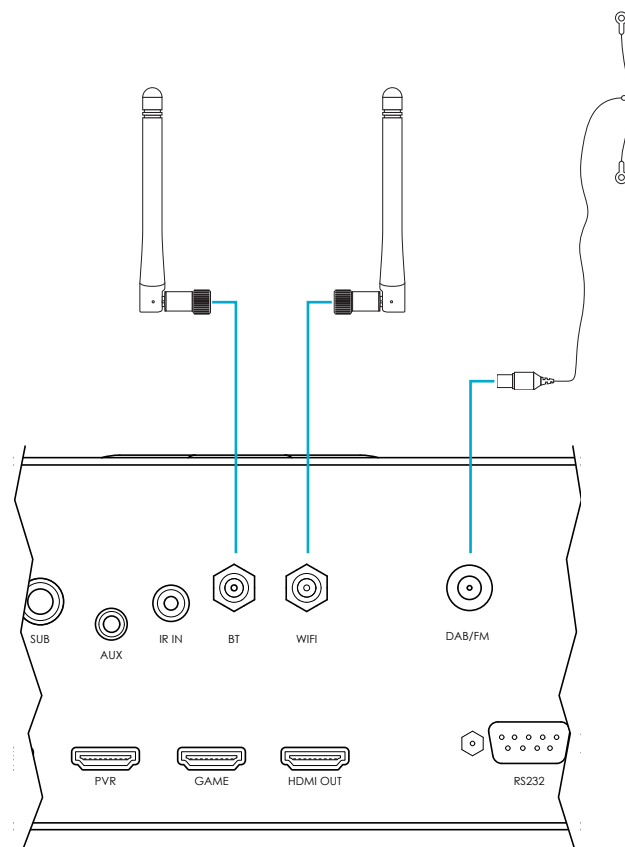



# luidsprekers

## Luidsprekers aansluiten

De Solo is ontworpen voor aandrijving van een set van tot op vijf luidsprekers, met een nominale specificatie van tussen 4 en 8 ohm. Het apparaat is voorzien van luidsprekerklemmen die geschikt zijn voor beide platte stekkers en blootliggende draden.

De luidsprekers zijn:

- Solo film: **LS** (Links Surround), **L** (Links), **C** (Centraal), **R** (Rechts) en **RS** (Rechts Surround).
- Solo music: **L** (Links), **R** (Rechts)

U kunt een actieve subwoofer aansluiten op de **SUB**-uitgang. Zie het diagram op deze pagina voor de aanbevolen plaatsing van de luidsprekers.

## Luidsprekerkabels

De luidsprekers dienen op de Solo te worden aangesloten met uiterst puur koperen kabels van hoge kwaliteit. Voornamelijk kabels met een solide kern en die met alleen-opervlakte geleiders zijn uiterst geschikt. Beldraden en erg goedkope luidsprekerkabels dienen te worden vermeden, omdat deze de geluidskwaliteit ernstig zullen aantasten.

De aansluitingen op de luidsprekerklemmen dienen altijd stevig tot stand te worden gebracht, ongeacht of u blootliggende draden, platte stekkers of bananenstekkers gebruikt. U dient echter geen gereedschap zoals tangen, moer- of steeksleutels sleutels te gebruiken om de aansluitingen te bevestigen, omdat de aansluitklemmen hierdoor beschadigd kunnen raken.

## Luidsprekers plaatsen

Het volgende advies geldt als een algemene richtlijn voor het opzetten van luidsprekers. Lees de documentatie meegeleverd met uw luidsprekers voor nauwkeurigere informatie. Bezoek [www.dolby.com](http://www.dolby.com) voor nuttige informatie over lay-outs van luisterkamers.

### Akoestiek van uw luisterkamer

De vorm van de luisterkamer en het meubilair zullen het geluid beïnvloeden. Teveel blote oppervlaktes kunnen het geluid schel laten klinken. Tapijt, gordijnen en andere voorwerpen die aan de muur hangen kunnen allemaal helpen.

Als u een keuze hebt, kies dan niet een ruimte die perfect rechthoekig is of één afmeting heeft die precies tweemaal de andere afmeting is. Dergelijke ruimtes kunnen resonanties verslechteren waardoor het geluid minder goed klinkt.

Hoe dichter u een luidspreker in hoeken plaatst of op de kruising van muur en vloer of muur en plafond, hoe krachtiger de lage tonen klinken, waardoor het basgeluid te zwaar kan klinken. Een luidspreker slechts enkele centimeters verplaatsen kan soms een groot verschil uitmaken

### Luidsprekerinstelling

Correcte plaatsing van luidsprekers is essentieel voor een optimaal geluid van uw thuisbioscoopstelsel (zie diagrammen). Luidsprekers dienen gewoonlijk op stevige steunen te worden geplaatst, met ca. 15cm tussen de achterzijde en een muur en minstens 60cm tussen de zijkanten en andere muren.

Luidsprekers dienen nooit op de vloer te worden geplaatst (tenzij specifiek hiervoor bestemd), of in hoeken. Luidsprekerdrivers dienen op, of net boven, oorhoogte te staan wanneer u zit. De zittende luisterpositie is optimaal wanneer tussen de surround luidsprekers.

De geluidskwaliteit is afhankelijk van de akoestiek in de luisterruimte, het is dus raadzaam verschillende posities van de luidsprekers uit te proberen.

### Subwoofer

De locatie van de subwoofer heeft een grote invloed op de algemene geluidskwaliteit. Door de sub naast een muur of in een hoek te plaatsen, worden de prestaties gewoonlijk verbeterd en zult u meer heldere lage tonen horen. Alle ruimtes hebben echter een verschillend effect en wij raden u aan met posities te experimenteren en minstens 15cm speling te behouden tussen de muren en het apparaat.

### Luidsprekersteunen

Hoe steviger een luidspreker vast wordt gehouden, hoe beter het geluid zal klinken. Wij raden u aan stugge, metalen steunen te gebruiken met een hoogte van 40 – 60cm.

Zorg ervoor dat de steunen en/of luidsprekers niet wiebelen. Goed gedempte steunen die niet "ringen" wanneer geklopt met een potlood zullen een luidspreker het beste laten klinken.

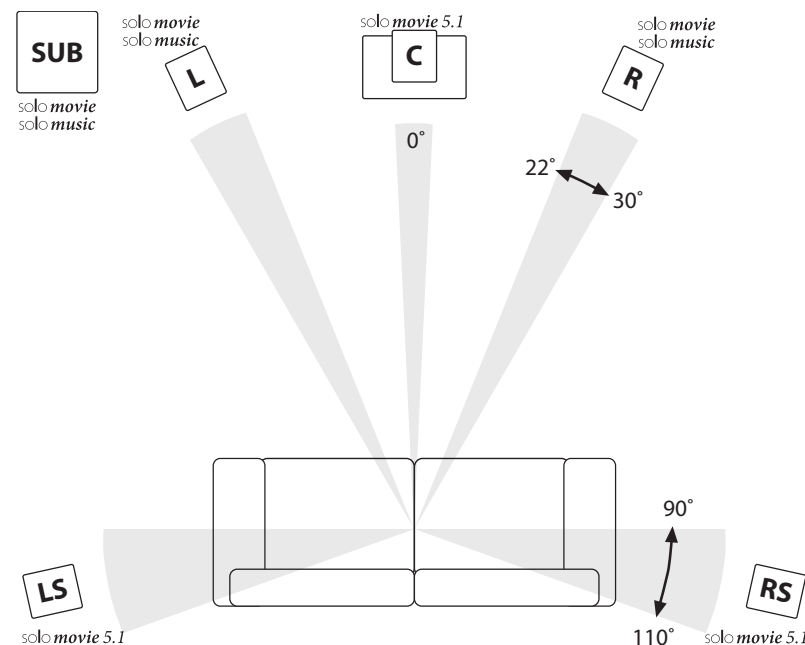

# Schijf- & bestandsformaten

## Afspelbare schijven

De Solo film ondersteunt de volgende disktypes:



Blu-ray 3D



Blu-ray Disc



DVD-Video's



DVD-R



DVD-RW



CD-Audio



CD-R



CD-RW



Super Audio-CD

De Solo muziek ondersteunt de volgende disktypes:



CD-Audio



CD-R



CD-RW



Super Audio-CD

Afspelen van de volgende bestandsformaten (via disk, USB en netwerk) wordt ondersteund door beide Solo film en Solo muziek:

- FLAC, tot op 24bit, 192 KHz
- WAV, tot op 24bit, 192 KHz
- AAC, tot op 24bit, 96 KHz
- AIFF, tot op 24bit, 192 KHz
- OGG, tot op 24bit, 192 KHz
- MP3, tot op 320kbps, 48 KHz
- WMA, tot op 192 kbps, 48 KHz

## Ondersteunde videoformaten (alleen Solo film)

De compatibiliteit van het videobestand met uw speler is als volgt beperkt:

- Maximale resolutie: 1920x1080 (H x V) pixels
- Bestandsextensies: .wmv, .avi, .mp4, .mpeg, .mpg, .vob, .mkv (Opmerking: Bestanden die met DivX zijn gecodeerd kunnen op deze speler niet worden afgespeeld)
- Afspelbare audioformaat: Dolby Digital, DTS, MP3, WMA, AAC
- Bemonsteringfrequentie: binnen 32 tot 48 kHz (WMA), binnen 8 tot 48 kHz (MP3)
- Bitsnelheid: binnen 32 tot 192 kbps (WMA), binnen 32 tot 320 kbps (MP3)
- Niet alle WMA- en AAC-audioformaten zijn compatibel met uw speler.
- Blu-ray, DVD of USB 2.0 worden aanbevolen voor het afspelen van HD WMA-filmbestanden.
- Uw speler biedt geen ondersteuning voor bestanden die zijn opgenomen met GMC (Global Motion Compensation) of Qpel (Quarter pixel). Dat zijn video-coderingstechnieken in MPEG4-standaard, zoals DivX.

## Regiocodering (alleen Solo film)

Alle Blu-ray disc-spelers en Blu-ray of DVD-videoschijven hebben regiocodes, afhankelijk van de regio waarin zij worden verkocht. Als de regiocodes niet overeenkomen, zal de schijf niet worden afgespeeld.

Regiocode van Blu-ray Disc	Gebied
A	Noord-Amerika, Midden-Amerika, Zuid-Amerika, Korea, Japan, Taiwan, Hong Kong en Zuid-Oost Azië.
B	Europa, Groenland, de Franse gebieden, Midden-Oosten, Afrika, Australië en Nieuw-Zeeland
C	India, China, Rusland, Centraal- en Zuid-Azië
A + B + C	Alle gebieden

### Regioselectie

Beperkt door lokale wetgeving, de versie voor Noord-Amerika heeft geen optie voor regioselectie.

DVD-regiocode	Gebied
1	Noord-Amerika
2	Europa, Japan, Midden-Oosten, Egypte, Zuid-Afrika, Groenland
3	Taiwan, Korea, de Filipijnen, Indonesië, Hong Kong
4	Mexico, Zuid-Amerika, Midden-Amerika, Australië, Nieuw-Zeeland, de eilanden in de Stille Oceaan, de Caraïben
5	Rusland, Oost-Europa, India, het grootste deel van Afrika, Noord Korea, Mongolië
6	China
Allen	Alle gebieden

Symbolen die aangeven dat de schijf in Noord-Amerika afgespeeld kan worden:



Symbolen die aangeven dat de schijf in Europa afgespeeld kan worden:



# basisbediening

## Uw Solo bedienen

### Inleiding

Deze sectie beschrijft de algemene bediening van de Solo. Vergeet niet dat het nodig kan zijn de Solo correct te configureren voor een optimale prestatie. Details m.b.t. de systeeminstellingen zijn te vinden in "Instellingsmenu's" op pagina N-26.

### Inschakelen

Druk op de toets aan/uit om het apparaat in te schakelen. De status-LED zal groen branden wanneer het apparaat is ingeschakeld. Als de aan/uit-toets wordt ingedrukt (of als de stroom uitvalt) terwijl het apparaat in de stand-by-modus staat, zal het opnieuw in de stand-by-modus schakelen wanneer er weer stroom is.

### Stand-by

De Solo heeft een stand-by-modus die kan worden geactiveerd door op  op de afstandsbediening te drukken. In stand-by is het display zwart en is de led power rood.

We raden u aan om het toestel van het elektriciteitsnet te ontkoppelen om energie te besparen als u het een lange tijd niet gebruikt.

Druk nogmaals op de toets  op de afstandsbediening om vanuit stand-by in te schakelen.

### Homescherm

Druk op elk gewenst moment op de toets  om het Solo homescherm weer te geven. U hebt op het homescherm toegang tot de volgende opties:

	Het afspelen van een CD/DVD/BD-disk starten. Zie "een disk afspelen" op pagina N-23.
	U kunt hiermee multimedialbestanden afspelen. Zie "netwerk/USB gebruiken" op pagina N-24.
	De Solo instellingopties openen. Zie "Instellingsmenu's" op pagina N-26.
	U kunt hiermee de verschillende ingang van de Solo selecteren

### Een bron kiezen

Om een bepaalde bron te selecteren, druk op de toets **INPUT-** of **INPUT+** op het voorpaneel totdat de gewenste bron wordt weergegeven of druk op de corresponderende brontoets op de afstandsbediening (zie "Toestelmodus/ Brontoetsen" op pagina N-17).

De volgende bronnen zijn beschikbaar:

<b>RADIO</b>	Interne DAB/FM-tuner
<b>BT</b>	Interne <i>Bluetooth</i> -ingang
<b>MEDIA</b>	Netwerkingang (bijv. UPnP apparatuur), USB solide-status apparaatingang (bijv. een pendrive)
<b>DISC</b>	Interne diskspeler
<b>AV</b>	Audio-Visuele HDMI-ingang
<b>SAT</b>	HDMI-satellietingang
<b>PVR</b>	HDMI-ingang Persoonlijke Videorecorder
<b>GAME</b>	HDMI-input gameconsole
<b>LINE</b>	Phono analoge audio-ingang
<b>AUX</b>	3,5mm analoge audio-ingang
<b>STB</b>	Coaxiale digitale audio-ingang set-top box
<b>TV</b>	Optische audio-ingang TV

U kunt een bepaalde ingangsbron ook selecteren met de bronoptie op het gomescherm, zoals beschreven in de vorige sectie.

### Volumeregeling

Het volume kan worden verhoogd of verlaagd door de draaibediening op het bovenpaneel te draaien (zie "Bedieningen bovenpaneel" op pagina N-7) of door de volumeregeling te gebruiken op de afstandsbediening (zie "Volumeregeling" op pagina N-17).

### Hoofdtelefoon

Om een hoofdtelefoon te gebruiken met de Solo, sluit deze aan op de hoofdtelefoonuitgang op het voorpaneel.

Wanneer de hoofdtelefoon is aangesloten op de hoofdtelefoonuitgang op het voorpaneel, worden de luidsprekers en subuitgangen gedempt, terwijl de audio d.m.v. een down-mix in twee kanalen (2.0) wordt omgezet.

# afstandsbediening

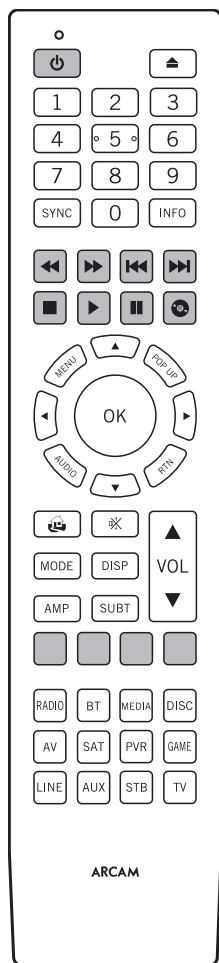

## De Solo universele afstandsbediening

De Solo afstandsbediening is een geavanceerde 'universele' afstandsbediening met achtergrondlicht waarmee u tot op acht apparaten kunt bedienen. De afstandsbediening is al geprogrammeerd voor gebruik met de Solo en kan dankzij de uitgebreide, ingebouwde codebibliotheek ook worden gebruikt met duizenden audio/video-apparatuur van derden, zoals TV's, satellietontvangers, set-top boxen, PVR's, enz.

De Solo afstandsbediening kan vrijwel elke functie 'inleren' van een oude afstandsbediening voor een enkel apparaat.

### De batterijen in de afstandsbediening plaatsen

- Open de batterijhouder op de achterzijde van de handset door het klepje ervan te verwijderen.
- Installeer twee 'AAA' batterijen, zie de indicatie in het batterijenvak.
- Plaats het klepje stevig terug op de batterijhouder, een klikje betekent dat het klepje is vergrendeld.

## De afstandsbediening gebruiken

Houd met het volgende rekening als u de afstandsbediening gebruikt:

- Zorg ervoor dat er geen obstakels zijn tussen de afstandsbediening en de afstandsensor op de Solo. De afstandsbediening heeft een bereik van ongeveer 7 meter. (Als de remote sensor wordt afgedekt, kunt u de Z1 IR-ingang voor de afstandsbediening op het achterpaneel gebruiken. Raadpleeg uw dealer voor nadere informatie.)
- De correcte werking van de afstandsbediening kan worden aangetast wanneer krachtig zonlicht op de afstandsensor op de Solo schijnt.
- Vervang de batterijen wanneer u een vermindering van het werkbereik van de afstandsbediening opmerkt.

### OPMERKING

- Onjuist gebruik van batterijen kan tot risico's zoals lekkage en barsten leiden.
- Gebruik geen oude en nieuwe batterijen door elkaar.
- Gebruik alleen identieke batterijen met elkaar – zelfs als hetzelfde eruit zien, verschillende batterijen kunnen verschillende voltages hebben.
- Controleer of de pluspool (+) en minpool (-) van elke batterij zijn aangebracht volgens de indicatie in het batterijenvak.
- Verwijder de batterijen uit apparaten die u langer dan een maand niet gaat gebruiken.
- Raadpleeg voordat u uw gebruikte batterijen weggooit de lokale regelgeving of de overheidsvoorschriften die in uw regio van kracht zijn.

### De Solo afstandsbediening voldoet aan Deel 15 van de FCC-richtlijnen

Deze apparatuur is getest en voldoet aan de eisen die gesteld worden aan een klasse B digitaal toestel, volgens lid 15 van de FCC-regels. Deze normen zijn bedoeld om een redelijke bescherming te bieden tegen schadelijke storing in een huiselijke installatie. Deze apparatuur genereert en gebruikt energie voor radiofrequentie en kan deze ook uitstralen, en indien dit toestel niet volgens de instructies wordt geïnstalleerd, kan er storing optreden die schadelijk is voor radiocommunicaties. Dit is echter geen garantie dat in een bijzondere situatie geen storing op zal treden. Als deze apparatuur inderdaad schadelijke storing voor de ontvanger van radio of televisie veroorzaakt - wat vastgesteld kan worden door de apparatuur aan en uit te schakelen - dan wordt het de gebruiker aangeraden om één of meer van de volgende maatregelen te nemen:

- Verplaats of heroriënteer de ontvangstantenne.
- Vergroot de afstand tussen de apparatuur en de ontvanger.
- Sluit de apparatuur aan op een ander stopcontact of andere groep dan dat waarop de ontvanger is aangesloten.
- Vraag uw dealer of een ervaren radio/TV-instalateur om hulp.

## Nuttige informatie

### Achtergrondverlichting

Bij een druk op een toets zal de achtergrondverlichting acht seconden lang worden geactiveerd. Dit is bedoeld om u te helpen in situaties waar weinig licht is.

### De aan/uit-LED knippert

Kort knipperen betekent dat er een toets is ingedrukt.

Veel korte knippersignalen betekenen dat er informatie (zoals een toestelcode) doorgegeven wordt of signaleren het begin en het succesvol beëindigen van een programmeersessie.

Het symbool  wordt in de handleiding gebruikt om aan te geven dat de aan/uit-LED knippert.

### Time-out en niet-toegewezen toetsen

Time-out – De afstandsbediening zal na 30 seconden de programmeermodus verlaten en terugkeren naar normale werking.

Time-out klemmende toets – Nadat een willekeurige toets onafgebroken voor 30 seconden ingedrukt blijft, stopt de afstandsbediening met IR-overdracht om batterijenergie te besparen. De afstandsbediening blijft uitgeschakeld totdat alle toetsen worden losgelaten.

Niet-toegewezen toetsen – de afstandsbediening negeert elke niet-toegewezen toets voor een bepaalde apparaatmodus en zal dus geen IR-sigitaal zenden.

### Indicator lage spanning

De led knippert vijf maal wanneer u op een toets drukt als de batterijen bijna leeg zijn:



Installeer in dit geval zo spoedig mogelijk twee nieuwe AAA alkalinebatterijen.



### Toestelmodus/Brontoetsen

Omdat de afstandsbediening uw Solo en ook een groot aantal andere apparaten kan bedienen, hebben veel van de toetsen meer dan één functie, afhankelijk van de geselecteerde 'toestelmodus' op de afstandsbediening.

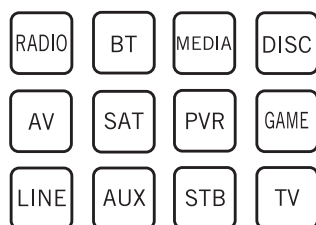
Gebruik de modustoetsen van het apparaat (hieronder afgebeeld) om de bron op de Solo te selecteren. Als één van deze toetsen kort wordt ingedrukt, dan wordt er een commando doorgegeven om de toestelbron te wijzigen.



<b>RADIO</b>	Interne DAB/FM-tuner
<b>BT</b>	Interne <i>Bluetooth</i> -ingang
<b>MEDIA</b>	Netwerkingang (bijv. UPnP apparatuur), USB solide-status apparaatgang (bijv. een pendrive)
<b>DISC</b>	Interne diskspeler
<b>AV</b>	Audio-Visuele HDMI-ingang
<b>SAT</b>	HDMI-satellietingang
<b>PVR</b>	HDMI-ingang Persoonlijke Videorecorder
<b>GAME</b>	HDMI-input gameconsole
<b>LINE</b>	Phono analoge audio-ingang
<b>AUX</b>	3,5mm analoge audio-ingang
<b>STB</b>	Coaxiale digitale ingang set-top box
<b>TV</b>	Optische audio-ingang TV

Elke toestelmodus verandert het gedrag van veel van de afstandsbedieningtoetsen om elk bronapparaat correct te kunnen bedienen. Bijvoorbeeld: in **DISC**-modus zal  de vorige track afspelen, maar in **AV**-modus zal  het commando 'vorig TV-kanaal' geven.

De afstandsbediening blijft in de laatst geselecteerde toestelmodus, u hoeft dus niet telkens op een toestelmodustoets te drukken voorafgaand aan elke commandotoets als u bijvoorbeeld slechts tracks afspeelt of overslaat op een CD.

### Navigatietoetsen

De navigatietoetsen sturen de cursor in de instellingenmenu's of op de menu's op het scherm. Ze kopiëren ook de navigatiefuncties van de originele afstandsbedieningen die bij de andere Home Entertainment apparaten van uw systeem meegeleverd zijn. De toets **OK** bevestigt een instelling.

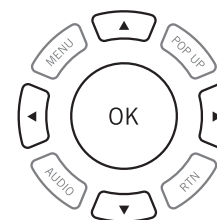

### Volumeregeling



De afstandsbediening is zodanig standaard ingesteld dat de volumeregeling en demptoetsen (VOL , VOL  en **MUTE**) altijd het volume van de Solo regelen, ongeacht voor welke apparaatmodus de afstandsbediening momenteel is ingesteld. Dit heet volume "doorbreken".

Als u bijvoorbeeld naar een CD luistert, dan zal uw Solo waarschijnlijk in de **CD** apparaatmodus staan om de CD-speler te kunnen bedienen. U kunt de volumeregeling op de afstandsbediening direct gebruiken om het volume van de Solo aan te passen zonder eerst op de toets **AMP** te drukken om de afstandsbediening in te stellen op apparaatmodus **AMP**. De volumeknoppen "breken" door de **CD** toestelmodus op de afstandsbediening heen naar de **AMP** toestelmodus.

Indien gewenst kan het volume "punch through" individueel voor iedere toestelmodus uitgezet worden.

### De Solo afstandsbediening personaliseren

De afstandsbediening is voorzien van een Code Inleerfunctie, waarmee u tot op 16 functies van een originele afstandsbediening kunt kopiëren op het toetsenpaneel van uw nieuwe afstandsbediening. Voor extra informatie over deze en andere aanpasbare functies, zie "de afstandsbediening personaliseren" op pagina N-20.

## AMP apparaatmodus

De apparaatmodus **AMP** configureert de afstandsbediening om de Solo te bedienen. Op deze toets drukken heeft geen invloed op de momenteel geselecteerde ingang op de Solo.

De functionaliteit van de Solo is contextgevoelig voor de internebronnen en staat beschreven in de volgende tabel.

	Wisselt de Solo tussen stand-by en ingeschakelde modus.
	Diskhouder openen/sluiten.
0...9	Zoekt tijdens het afspelen van een cd het overeenkomstige nummer op en speelt dit af.
SYNC	Lipsync. De beeldverwerking die een misaanpassing tussen de timing van het geluid en het beeld veroorzaakt kan het videosignaal vertragen. U kunt dit vaststellen aangezien het gesproken geluid niet langer synchroon is aan de bewegingen van het beeld. Dit kunt u compenseren door de vertraging van de lipsynchronisatie aan te passen. Druk op de synchronisatietoets en gebruik de navigatietoetsen  en . Druk nogmaals op de toets om de lipsync afstelling te verlaten.
INFO	Het gedeelte linksonder van de display op het voorpaneel doorloopt verschillende soorten informatie
	CD, DVD of BD terugspoelen.
	CD, DVD of BD vooruitspoelen.

	Terugkeren naar het begin van de huidige/vorige track van een CD, DVD of BD.
	Vooruit gaan naar het begin van de volgende track op een CD, DVD of BD.
	Het afspelen stoppen van een CD, DVD of BD.
	De inhoud afspelen van een CD, DVD of BD.
	Het afspelen pauzeren van een CD, DVD of BD.
<b>MENU</b>	Diskmenu.
<b>POP UP</b>	Opent het BD-submenu, indien beschikbaar.
<b>RTN</b>	BD/DVD-menu's verlaten.
<b>AUDIO</b>	Selecteert de beschikbare audiotracks op een BD/DVD
	Navigatie door de bestanden en menu's op het scherm. <b>OK</b> selecteert het aangegeven bestand of opent het aangegeven menu op het scherm – net als 'Enter' of 'Select' op bepaalde afstandsbedieningen.
<b>AMP+</b>	Inschakelen vanuit stand-by
<b>AMP+</b>	Stand-by vanuit ingeschakelde modus
<b>AMP+</b>	Verandert de beeldresolutie
	De navigatie keert terug naar het hoogste niveau van het menu ('Home').
	Schakelt de dempfunctie van de Solo in en uit
<b>MODE</b>	Loopt langs de beschikbare surround- en downmix-modi

<b>DISP</b>	Doorloopt de helderheidinstellingen van de display
	Het volume van de versterker verhogen/verlagen
<b>AMP</b>	Plaatst de afstandsbediening weer in de modus AMP
<b>SUBT</b>	Doorloopt de ondertitelingopties, indien beschikbaar op DVD of BD
<b>RED</b>	Rode toets voor BD
<b>GREEN</b>	Groene toets voor BD
<b>YELLOW</b>	Gele toets voor BD
<b>BLUE</b>	Blauwe toets voor BD
<b>RADIO</b>	Interne FM/DAB-tuningang
<b>BT</b>	Interne <i>Bluetooth</i> -ingang
<b>MEDIA</b>	Netwerk, USB-media-ingang
<b>DISC</b>	Interne diskingang
<b>AV</b>	AV HDMI-ingang
<b>SAT</b>	HDMI-satellietingang
<b>PVR</b>	PVR HDMI-ingang
<b>GAME</b>	HDMI-input gameconsole
<b>LINE</b>	Analoge phono-ingang
<b>AUX</b>	Analoge 3,5mm ingang
<b>STB</b>	Digitale coaxiale audio-ingang STB
<b>TV</b>	Optische audio-uitgang TV

### Bluetooth commando's

U kunt de audio-ingang *Bluetooth* selecteren door op **BT** op de afstandsbediening te drukken in apparaatmodus **AMP**. Wanneer aangesloten op een audio-streamingapparaat, worden de toetsen hieronder gebruikt om de muziektracks te navigeren.

	Selecteert het volgende/vorige nummer in de actuele playlist.
	Huidige track afspelen.
	Huidige track pauzeren.

### Netwerkmedia/USB-commando's

Als u een netwerk client gebruikt, kunt u met de onderstaande toetsen langs de muziekbestanden navigeren in de **AMP** toestelmodus.

	Navigatie door de bestanden op het scherm. <b>OK</b> selecteert/ speelt het weergegeven bestand af.
	Selecteert het volgende/vorige nummer in de actuele playlist.
	Huidige track afspelen.
	Huidige track pauzeren.
	Stopt het afspelen.
	De navigatie keert terug naar het hoogste niveau van de menu's van de netwerk client ('Home').

## SAT toestelmodus

De toestelmodus toets SAT selecteert SAT als de bron. Wanneer geconfigureerd om te werken met uw satellietontvanger, kan de afstandsbediening vervolgens dit apparaat bedienen.



	Schakelt om tussen stand-by en aan.
0...9	Functioneert net als de cijfertoes op de originele afstandsbediening – doorgaans voor de kanaalkeuze.
INFO	Toont de INFO of OSD (On Screen Display) functie als dit mogelijk is.
	Terugspoelen
	Vooruitspoelen
	Kanaal omlaag
	Kanaal omhoog
	Stop afspelen
	Inhoud afspelen
	Inhoud pauzeren
	Opnemen
<b>MENU</b>	Menu
	Navigatie door de set-up en programmakeuze menu's. <b>OK</b> bevestigt een keuze (net als 'Enter' of 'Select' op bepaalde afstandsbedieningen).
	De navigatie keert terug naar het hoogste niveau van het menu ('Home').
<b>RTN</b>	Terug
<b>AMP</b>	Plaatst de afstandsbediening weer in de modus AMP
<b>RED</b>	RODE toets voor satelliet
<b>GREEN</b>	GROENE toets voor satelliet
<b>YELLOW</b>	GELE toets voor satelliet

BLUE	BLAUWE toets voor satelliet
------	-----------------------------

## PVR toestelmodus

De toestelmodus toets PVR selecteert PVR als de bron.

Wanneer geconfigureerd om te werken met uw persoonlijke (harddisk) videorecorder of een dergelijk toestel, kan de afstandsbediening vervolgens dit apparaat bedienen.

	Schakelt de Solo in of op stand-by
0...9	Functioneert net als de cijfertoets op de originele afstandsbediening – doorgaans voor de kanaalkeuze
INFO	Toont de INFO of OSD (On Screen Display)functie als dit mogelijk is
MODE	Selecteert de bibliotheek of media functie
◀◀	Terugspoelen
▶▶	Vooruitspoelen
◀◀	Kanaal omlaag
▶▶	Kanaal omhoog
■	Stop afspelen
▶	Inhoud afspelen
	Inhoud pauzeren
	Opnemen
MENU	Opent de EPG (Electronic Program Guide) van bepaalde satelliet en kabel settopboxen
	Navigatie door de set-up en programmakeuze menu's. <b>OK</b> bevestigt een keuze (net als 'Enter' of 'Select' op bepaalde afstandsbedieningen)



	De navigatie keert terug naar het hoogste niveau van het menu ('Home')
AUDIO	Selecteert de helpfunctie
SUBT	Loopt langs de ondertiteling-opties, als dit mogelijk is
AMP	Plaatst de afstandsbediening weer in de modus AMP
RED	RODE toets voor PVR
GREEN	GROENE toets voor PVR
YELLOW	GELE toets voor PVR
BLUE	BLAUWE toets voor PVR

## STB toestelmodus

De toestelmodus toets STB selecteert STB als de bron.



Wanneer geconfigureerd om te werken met uw settop box decoder of een dergelijk toestel, kan de afstandsbediening vervolgens dit apparaat bedienen.

	Schakelt de Solo in of op stand-by
0...9	Functioneert net als de cijfertoets op de originele afstandsbediening – doorgaans voor de kanaalkeuze
INFO	Toont de INFO of OSD (On Screen Display)functie als dit mogelijk is
MODE	Selecteert de bibliotheek of media functie
◀◀	Terugspoelen
▶▶	Vooruitspoelen
◀◀	Kanaal omlaag
▶▶	Kanaal omhoog
■	Stop afspelen
▶	Inhoud afspelen

	Inhoud pauzeren
	Opnemen
MENU	Opent de EPG (Electronic Program Guide) van bepaalde satelliet en kabel settopboxen
	Navigatie door de set-up en programmakeuze menu's. <b>OK</b> bevestigt een keuze (net als 'Enter' of 'Select' op bepaalde afstandsbedieningen)
	De navigatie keert terug naar het hoogste niveau van het menu ('Home')
AUDIO	Selecteert de helpfunctie
SUBT	Loopt langs de ondertiteling-opties, als dit mogelijk is
AMP	Plaatst de afstandsbediening weer in de modus AMP.
RED	RODE toets voor settopbox
GREEN	GROENE toets voor settopbox
YELLOW	GELE toets voor settopbox
BLUE	BLAUWE toets voor settopbox

## TV-apparaatmodus

De toestelmodustoets TV configureert de afstandsbediening om de functies te regelen van een televisie of ander weergavetoestel. Met een druk op deze toets selecteert u tevens TV als de bron.

	Schakelt om tussen stand-by en aan. (Voor de inschakeling van bepaalde tv's is een cijfertoets nodig).
0...9	Functioneert net als de cijfertoets op de originele afstandsbediening – doorgaans voor de kanaalkeuze
INFO	Toont de INFO of OSD (On Screen Display)functie als dit mogelijk is
◀◀	Kanaal omlaag
▶▶	Kanaal omhoog
INFO	Toont de beeldinformatie; deze functie is afhankelijk van de tv.
MENU	Handleiding
	Navigatie door de set-up en programmakeuze menu's. <b>OK</b> bevestigt een keuze (net als 'Enter' of 'Select' op bepaalde afstandsbedieningen)
	De navigatie keert terug naar het hoogste niveau van het menu ('Home')
SUBT	Loopt langs de ondertiteling-opties, als dit mogelijk is
AMP	Plaatst de afstandsbediening weer in de modus AMP
RED	RODE toets voor TV
GREEN	GROENE toets voor TV
YELLOW	GELE toets voor TV
BLUE	BLAUWE toets voor TV

## Apparaatmodi AV, SPEL, LIJN en AUX

De modustoetsen AUX, AV, GAME en LINE selecteren AUX, AV, GAME en LINE als de bron.

# de afstandsbediening personaliseren

## OPMERKING

Op de volgende pagina's, zal een enkele keer 'knipperen' van de aan/uit-LED van de afstandsbediening worden aangegeven door het symbooltje ✨.

## Codes Leren

De meegeleverde afstandsbediening komt met een complete database van voorgeprogrammeerde codes. Nadat u de afstandsbediening hebt ingesteld voor uw apparaat, kan het voorkomen dat er enkele functies op uw originele afstandsbediening geen plek hebben op het toetsenpaneel. Daarom biedt de afstandsbediening een Code Inleerfunctie waarmee u tot op 16 functies van een originele afstandsbediening kunt kopiëren naar het toetsenpaneel van uw nieuwe afstandsbediening.

Zorg ervoor dat, voordat u begint:

- De originele afstandsbediening goed werkt.
- De afstandsbedieningen niet naar uw toestel wijzen.
- De batterijen van de afstandsbedieningen zijn vol.
- De afstandsbedieningen niet blootgesteld staan aan direct zonlicht of sterke TL-verlichting.

## OPMERKING

De geleerde functies zijn afhankelijk van de modi. U kunt acht verschillende functies toekennen aan een afzonderlijke toets – een apart geleerde functie voor elke modus.

### Directe code set-up (methode 1)

De eerste methode bestaat uit het programmeren van de afstandsbediening met een 3-cijferige code voor het toestel dat u wenst te bedienen – zie "tabel toestelcodes". Noteer het aanbevolen aantal nummers – de populairste code staat bovenaan. Schakel het toestel in.

1. Druk de toets in van het toestel dat u wenst in te stellen en druk op de toets **1**. Houd beide toetsen voor drie seconden ingedrukt totdat de LED blijft branden.
2. Nu heeft u de set-up-modus geactiveerd en kunt u de toetsen loslaten.
3. Voer de 3-cijferige code in van het toestel.
4. Als de ingevoerde 3-cijferige code van het toestel juist is, zal het toestel worden uitgeschakeld. Als het toestel niet uitgeschakeld wordt, voer de volgende cijfercode van uw lijst in tot het toestel wordt uitgeschakeld.
5. Druk nogmaals op de toesteltoets als u de juiste code heeft gevonden. De led knippert drie maal ✨ ter bevestiging dat de code correct is opgeslagen.

### Bibliotheek zoeken set-up (methode 2)

U kunt met "bibliotheek zoeken" alle codes scannen die zijn opgeslagen in het geheugen van de afstandsbediening. Het kan een stuk langer duren dan via de vorige methode, dus gebruik deze manier alleen als:

- Uw apparaat niet reageert op de afstandsbediening nadat u alle codes hebt geprobeerd die voor uw merk in de lijst staan.
  - Het merk van uw toestel helemaal niet in de tabellen met toestelcodes wordt vermeld.
1. Druk de toets in van het toestel dat u wenst in te stellen en druk op de toets **1**. Houd beide toetsen voor drie seconden ingedrukt totdat de LED blijft branden.
  2. Richt de afstandsbediening op het product dat u wilt bedienen en druk op de toets  of  op het navigatiepad. Elke keer dat u op de toets  of  drukt, beweegt de code een stap omhoog (of omlaag) en geeft het signaal voor het uitschakelen van het toestel.
  3. Druk in intervallen van ongeveer een seconde op de toets omhoog of omlaag tot het toestel wordt uitgeschakeld. (WISSEL NIET tussen de toetsen omhoog of omlaag – u moet in een enkele richting bewegen.)
  4. Druk nogmaals op de toesteltoets om de correcte code op te slaan. De led knippert drie maal ✨ ter bevestiging dat de code correct is opgeslagen.

### Lering set-up (methode 3)

De derde methode heeft betrekking op de Arcam afstandsbediening "inleren" vanuit de originele afstandsbediening voor het apparaat. De twee afstandsbedieningen dienen naar elkaar te wijzen, op ongeveer 10 cm afstand.

1. Druk de toets in van het toestel dat u wenst in te stellen en druk op de toets **3**. Houd beide toetsen voor drie seconden ingedrukt totdat de LED blijft branden.
2. Druk op de toets op de Arcam afstandsbediening waar u het commando aan wilt toewijzen. De led knippert een maal ✨ ter indicatie dat de afstandsbediening het commando kan leren.
3. Druk de toepasselijke knop op de andere afstandsbediening in tot de led twee maal knippert ✨. Dit betekent dat de Arcam afstandsbediening het commando van uw andere afstandsbediening heeft ingeleerd.
4. Leer de commando's van uw andere afstandsbediening door op de volgende toets op de afstandsbediening te drukken en de stappen 2 en 3 te herhalen.
5. Om de geleerde commando's op te slaan, druk tegelijkertijd op de toets **3** en op de toesteltoets die u heeft gebruikt om het leren te activeren wanneer de afstandsbediening de geselecteerde commando's heeft geleerd.

## OPMERKING

Als de LED op de Arcam afstandsbediening vijf keer knippert ✨, dan was er een storing in het inleerproces.

De toetsen **AMP** en **RADIO** kunnen geen commando's aanleren.

### Belangrijke opmerkingen

- Als u een code leersessie heeft gestart, heeft u ongeveer tien seconden om elke stap te verrichten. Langer of een pauze betekent dat u weer opnieuw met de procedure moet beginnen.
- De leerfunctie hangt af van de modus – u kunt een functie *per modus* aan een toets toekennen
- De afstandsbediening kan in totaal ongeveer 16 functies inleren.
- U kunt een aangeleerde functie vervangen door aan dezelfde toets een nieuwe functie toe te kennen.
- Geleerde functies worden onthouden, ook als u de batterijen vervangt.
- Als het leren van de codes mislukt, kunt u proberen de afstand tussen de twee afstandsbedieningen te wijzigen. Controleer daarbij of het licht in de omgeving niet te fel is.





## De geleerde gegevens wissen

### Alle geleerde gegevens voor een toestel wissen:

1. Druk de toets in van het toestel dat u wenst in te stellen en druk op de toets **3**. Houd beide toetsen voor drie seconden ingedrukt totdat de LED blijft branden.
2. Houd tegelijkertijd de toets **▶** en de toesteltoets van het product dat u wilt wissen drie seconden lang ingedrukt tot de led twee maal  knippert.
3. De afstandsbediening zal de modus afsluiten zonder de aangeleerde gegevens te wissen als u binnen 30 seconden na het twee maal  knipperen van de led op geen enkele toets drukt.
4. U kunt de modus echter voltooien en aangeleerde gegevens wissen als u binnen 30 seconden na het twee maal  knipperen van de led nogmaals op de toesteltoets drukt. Ter bevestiging knippert de led drie maal .

### De geleerde gegevens voor een toets van een toestel wissen:

1. Druk de toets in van het toestel dat u wenst in te stellen en druk op de toets **3**. Houd beide toetsen voor drie seconden ingedrukt totdat de LED blijft branden.
2. Druk de toets waarvan u de gegevens wilt wissen drie seconden lang in. De led knippert twee maal . Als u op een andere toets drukt, zal de afstandsbediening de modus afsluiten zonder dat de aangeleerde gegevens worden gewist.
3. Als u binnen 30 seconden op geen andere toets drukt, knippert de led twee maal  en sluit de afstandsbediening automatisch de modus af.
4. Als u binnen 30 seconden nogmaals op de Toesteltoets samen met de **3** toets drukt nadat de LED tweemaal knippert, worden alle gegevens ingeleerd voor dat apparaat gewist en wordt de wismodus verlaten. Ter bevestiging knippert de led drie maal .

## De opgeslagen cijfercodes lezen

1. Tegelijkertijd te drukken op de toets **4** en de toesteltoets van het toestel dat u wenst in te stellen. De beide toetsen drie seconden lang ingedrukt te houden tot de led gaat knipperen.
2. Druk op de toets **INFO** en tel het aantal keer dat het lampje knippert (=1, =2, =3, enz.). Tussen de cijfers is een interval ingelast. (Vergeet niet dat '0' wordt vertegenwoordigd door tien keer knipperen: )

## Een specifieke toestelmodus blokkeren/deblokkeren

Wanneer u de afstandsbediening voor het eerst uitpakt en de batterijen installeert, kan deze automatische bepaalde Arcam producten bedienen (bijv. versterkers, tuners en diskspelers). Wij zijn hierin geslaagd door specifieke Arcam toestelcodes op de desbetreffende toestelmodustoetsen voor te programmeren, en wij hebben daarna de toestelmodi geblokkeerd zodat u deze niet per ongeluk herprogrammeert.

Als u deze vergrendelde standaard instellingen wilt overschrijven – om bijvoorbeeld een versterker van derden te bedienen – dient u eerst de AMP-modus te ontgrendelen voordat u de afstandsbediening instelt d.m.v. de inleermethodes beschreven op de vorige pagina.

De standaard fabrieksinstellingen zijn:

Toestelmodus	Standaard status	Standaard codes
AMP	Geblokkeerd	001 (Arcam code 16)
AV	Gedeblokkeerd	Alleen leercodes
SAT	Gedeblokkeerd	128 (Sky+)
PVR	Gedeblokkeerd	018 (Humax 9300)
GAME	Gedeblokkeerd	Alleen leercodes
LINE	Gedeblokkeerd	Alleen leercodes
AUX	Gedeblokkeerd	Alleen leercodes
STB	Gedeblokkeerd	030 (Bush, Goodmans, Grundig)
TV	Gedeblokkeerd	108 (Philips TV)

Vergeet niet dat u de systeemcode moet veranderen op het product dat u wilt bedienen, en ook op de afstandsbediening.

1. De apparaattoetsen die vergrendeld of ontgrendeld kunnen zijn.
2. Blokkering en deblokkering zijn tuimelschakelaars (ze wijzigen van blokkering naar deblokkering naar blokkering, enz.).
3. Druk de toesteltoets en de toets **6** tegelijkertijd drie seconden lang in.
4. De led aan blijft branden ter indicatie dat de blokkering/deblokkering set-up-modus is geactiveerd.
5. De led gaat uit en de afstandsbediening sluit de blokkering/deblokkering set-up-modus af als 30 seconden lang op geen enkele toets wordt gedrukt.
6. Controleer de status van een toestel door achtereenvolgens op de toetsen **3 6 9** te drukken:
7. De led knippert drie maal als de blokkering is ingesteld: .
8. De led knippert vijf maal als de deblokkering is ingesteld: .
9. Als u binnen 30 seconden op een geldige toesteltoets drukt, knippert de led drie maal: en sluit de afstandsbediening de blokkering/deblokkering set-up-modus af:  en sluit de afstandsbediening de blokkering/deblokkering set-up-modus af.

## Het volume van andere toestellen regelen

Standaard regelen de volume en mute toetsen het volume van de versterker.



U kunt deze toetsen echter configureren zodat ze ook het volume van andere toestellen regelen. In het volgende voorbeeld worden de volume commando's gezonden naar een aangesloten AV-toestel (bijvoorbeeld uw tv):

1. Druk drie seconden op **AV+5** tot de led blijft branden.
2. Druk op **VOL UP**.
3. Druk nogmaals op **AV**. De led knippert drie maal .

De volume- en demptoetsen zullen nu de volumecommando's naar de TV sturen.



Herhaal de bovenstaande stappen, maar druk in stap 3 op **AMP** als u wilt dat de volume toetsen weer de versterker bedienen.

## Verborgen commando's

Commando	Effect
AMP+ 	Stuurt het commando AAN
AMP+ 	Stuurt het commando UIT

## Fabrieksinstellingen resetten

U kunt de fabrieksinstellingen van uw afstandsbedieningen herstellen.

Houd beide toetsen  (**HOME**) en **MENU** voor ca. vijf seconden ingedrukt totdat de aan/uit-LED vijfmaal knippert .

De programmerings- en set-up-codes die u heeft ingesteld worden gewist en de fabrieksinstellingen van de afstandsbedieningen worden hersteld.

## Toestelcodes

In de tabellen die beginnen op "device code tables" op pagina DC-1 (aan het einde van deze gebruikshandleiding) staan de codes met drie karakters voor de apparatuur van verschillende fabrikanten.

Gebruik deze codes wanneer u uw afstandsbediening instelt voor bediening van uw apparaten, zoals beschreven in "Directe code set-up (methode 1)" op pagina N-20.

Als er meer dan een code staat aangegeven, probeer dan de eerste code. Als de resultaten niet naar tevredenheid zijn, ga dan door en probeer de andere nummers voor deze fabrikant, zodat u de beste "pasvorm" krijgt voor de gevraagde functionaliteit.

Als de fabrikant van uw apparaat niet in de lijst staat, kunt u "Bibliotheek zoeken set-up (methode 2)" op pagina N-20 proberen. U kunt met deze methode alle codes scannen die zijn opgeslagen in het geheugen van de afstandsbediening.

# een disk afspelen



## Diskinformatie

Houd de toets **INFO** op de afstandsbediening ingedrukt om de informatiebalk boven op uw TV-scherm weer te geven. Een voorbeeld is hierboven gegeven, maar de getoonde informatie is afhankelijk van het schijftype. Het bevat gewoonlijk het schijftype, de huidige track, het totale aantal tracks en de verstreken tracktijd.

Houd **INFO** nogmaals ingedrukt om deze weergave uit te schakelen.

## Diskmenu's

Veel Blu-ray video- en DVD-schijven beschikken over een schijfmenu, topmenu of pop-up-menu, dat u door de beschikbare functies van de schijf leidt.

De inhoud van de menu's en de bijbehorende menufuncties zijn afhankelijk van de schijf.

Pop-up-menu: Druk op de toets **POP UP** om het 'Popup' menu op de TV weer te geven.

Gebruik de cursortoetsen van de afstandsbediening om door de menu's te bladeren. Markeer een onderwerp en druk op **OK** om deze te selecteren, druk anders op de toets **POP UP** om het menu te verlaten.

## Soundtrack selectie

Sommige schijven bevatten meerdere audiostromen, zoals een standaard Dolby Digital 5.1 soundtrack en een high definition Dolby TrueHD surround soundtrack. De audiostroom kan tijdens het afspelen worden gewijzigd. De secundaire audio (bijv. het commentaar van de regisseur) van Blu-ray Discs (indien aanwezig) kan ook worden gewijzigd, indien er alternatieven voorhanden zijn.

Opmerking: De audiotaal kan worden veranderd in het instellingsmenu: zie "Taal" op pagina N-28.

Druk op **AUDIO** om de beschikbare audiostreams te doorlopen.

## Ondertitels

Sommige schijven beschikken over meerdere ondertitels. De ondertiteling kan tijdens het afspelen worden gewijzigd. Ondertitels voor de secundaire video (bijv. het commentaar van de regisseur) van Blu-ray Discs (indien aanwezig) kan ook worden gewijzigd (indien er alternatieven voorhanden zijn).

### OPMERKING

- De ondertitelingstaal kan worden veranderd in het instellingsmenu. Zie "Taal" op pagina N-28

Druk op **SUBT** om informatie over de huidige ondertiteling weer te geven: Druk meerdere keren op de toets **SUBT** om de beschikbare ondertitelingen te doorlopen.

## Bonusview & BD-live

Bonusview en BD-Live zijn functies van het Blu-ray Disc-formaat.

Bonusview biedt Picture in Picture en Virtual Package functies voor compatibele schijven. BD-live schijven bieden bovendien een keur aan verschillende functies via het Internet.

Data van Virtual Package/BD-live moeten op een USB-geheugenstick worden opgeslagen die op de Solo is aangesloten. Om van deze functies gebruik te kunnen maken, moet u een USB-geheugenopslag (minimum capaciteit 1 GB, aanbevolen wordt 2 GB) dat FAT 32 ondersteunt en USB 2.0 High Speed (480 Mbit/s) op de USB-ingang aansluiten. (Voor meer informatie, zie "USB-aansluiting" op pagina N-11)

Als er onvoldoende opslagruimte beschikbaar is, worden de gegevens niet gekopieerd/gedownload. Verwijder overtollige data of gebruik een andere USB-geheugenopslag.

- Als er een USB-geheugenapparaat wordt gebruikt waar nog meer gegevens op staan (eerder opgeslagen), dan kan het voorkomen dat de video en audio niet goed afgespeeld worden.
- Als het USB-geheugenapparaat gedurende het afspelen van Virtueel Pakket/BD-LIVE van het apparaat wordt losgekoppeld, dan zal het afspelen stoppen.
- Het kan even duren voordat de gegevens geladen zijn (lezen/schrijven).

### OPMERKING

- Als er onvoldoende vrije ruimte op het USB-geheugenapparaat beschikbaar is, dan kunnen de BD-live-functies mogelijk niet worden gebruikt. Lees in dit geval "Systeem" op pagina N-30 om de Virtual Package inhoud en BD-LIVE inhoud in het USB-geheugenapparaat te wissen.
- De werking van USB geheugenapparaten wordt niet gegarandeerd.
- Sluit het USB-geheugenapparaat rechtstreeks op de USB-connector aan – gebruik geen verlengsnoer of aansluiting met meerdere connectoren.

### Virtueel Pakket (virtual package)

Blu-ray Discs die een virtueel pakket ondersteunen, kunnen extra content automatisch van de schijf of van het internet overdragen naar USB opslag, voor interactief kijken. De beschikbare functies omvatten secundaire video en audio, ondertitels en filmtrailers.

### OPMERKING

- Afspelmethodes zijn afhankelijk van de schijf, raadpleeg de handleiding van de schijf.
- Voor het afspelen heeft u mogelijk de toetsen met kleurcodes van de afstandsbediening nodig.

## BD-live

De Solo is compatibel met BD-live, waardoor er verschillende functies beschikbaar komen indien er gebruikt wordt gemaakt van schijven die compatibel zijn met BD-live. Met BD-live kunt u content zoals bijvoorbeeld de nieuwste filmtrailers en BD-J interactieve spellen, downloaden van het internet en opslaan via USB.

De beschikbare BD-live functies zijn geheel afhankelijk van de Blu-ray Disc die wordt afgespeeld. Raadpleeg de handleiding van de schijf voor de informatie over de bediening.

### OPMERKING

- De Solo moet een actieve internetverbinding hebben om de BD-Live functies te kunnen gebruiken. Zie "Netwerk" op pagina N-28
- BD-Live internettoegang kan worden uitgeschakeld via de instelling **BD-Live Internettoegang** in het menu **Systeem**. Zie "Netwerk" op pagina N-28
- Voor het afspelen heeft u mogelijk de toetsen met kleurcodes van de afstandsbediening nodig.

## netwerk/USB gebruiken

### Mediabestanden

Het icoontje **MY MEDIA** wordt op het scherm weergegeven wanneer de Solo voor het eerst wordt ingeschakeld. Om video, afbeeldingsbestanden (bijvoorbeeld fotografische diavoorstellingen) of audiobestanden af te spelen, markeer het **MY MEDIA**-pictogram en druk op **OK**.



Video- en audiobestanden kunnen worden afgespeeld van het uPnP Network, USB-media of CD-R/RW-disks. Voor een lijst met ondersteunde audio- en videobestandsformaten, zie "Schijf- & bestandsformaten" op pagina N-14

Om mediabestanden af te spelen, steekt u het USB-apparaat of de gegeven schijf in de speler. Het **MY MEDIA**-menu wordt getoond met voor muziek-, video- en/of afbeeldingpictogrammen:

Om beschikbare bestanden af te spelen zonder enigerlei selectie te maken, druk op **OK** om het afspelmenu te openen, zoals hieronder beschreven.

Om bepaalde bestanden te selecteren, gebruik de navigatietoetsen **▲/▼** op de afstandsbediening om de mediabron te markeren en het menu **MY MEDIA** te navigeren. Druk op **OK** om het media-apparaat te selecteren en om het bestand en de inhoud van de map te tonen.

#### OPMERKING

Wanneer er geen af speelbare bestanden of mappen binnen de geselecteerde media of map aanwezig zijn, wordt "Empty" weergegeven.

U kunt één bestand of afspeellijst (met maximaal 100 geselecteerde bestanden) afspelen. Gebruik de navigatietoetsen **▲/▼** op de afstandsbediening om een bestand te markeren en druk op **OK** om te selecteren. Gebruik de **◀▶** toetsen om één pagina omhoog of omlaag te bladeren. Gebruik de **◀▶** toetsen om 10 pagina's omhoog of omlaag te bladeren.

#### Een muziekbestand afspelen

Gebruik de navigatietoetsen **▲/▼** om een muziekbestand te markeren en druk op **OK** of **▶** om het afspelen te starten.

#### Een videobestand afspelen

Gebruik de navigatietoetsen **▲/▼** om een videobestand te markeren en druk op **OK** of **▶** om het afspelen te starten. Druk op **DISPLAY** om afspelinformatie over het videobestand weer te geven.

### Versneld afspelen

Druk op **◀◀** of **▶▶** tijdens het afspelen om snel voor- of achteruit te spoelen. Nog een druk op de toets wijzigt de afspeelsnelheid. De beschikbare snelheden zijn 2x, 4x, 8x, 16x, of 32x de normale snelheid. Druk op **▶** om de normale afspeelmodus te hervatten.

### MusicLife App

U kunt MusicLife gebruiken om uw Solo product te bedienen via uw iOS apparaat.

Het kan worden gebruikt om muziek naar uw product te streamen van een UPhP server zoals een NAS-drive, of muziek lokaal opgeslagen op het iOS apparaat.

De app is ook voorzien van een afstandsbedieninginterface, welke de meeste gebruikelijke eigenschappen bevat van een infrarood afstandsbediening en tevens nuttiger informatie zoals de huidige ingang, het volume, audiocodering en het IP-adres van het apparaat

#### OPMERKING

De optie "Network Media" moet voor de Solo worden ingeschakeld. Voor instructies hiervoor, zie a.u.b. "Systeem" op pagina N-30.

Minimum OS-vereisten voor de app: iOS 7

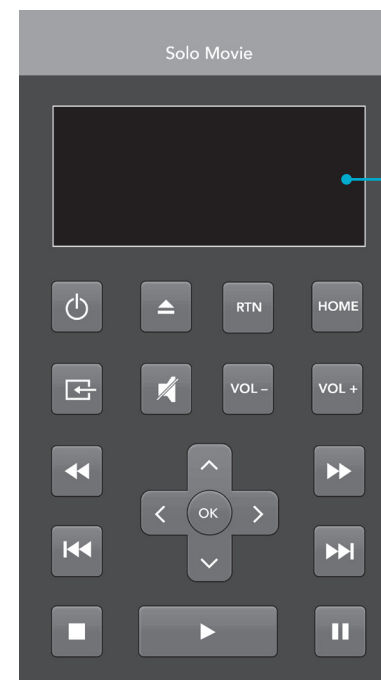

#### De app toont de status van de Solo

De display toont algemene informatie zoals ingang, volume, audiocodering, IP-adres van het apparaat.

### De app downloaden

Download de app via de App Store™.



Voor uw gemak, kunt u de volgende QR-code in uw telefoon scannen om de app te downloaden.



## naar de radio luisteren

De Solo is voorzien van FM, DAB/ DAB+ (digitale radio) tuners. DAB/DAB+ uitzendingen zijn echter niet overal verkrijgbaar.

Deze paragraaf beschrijft het gebruik van de tuner en geeft informatie over de instelling van de tuner en de installatie van de antennes, "DAB/DAB+- en FM-antenne" op pagina N-12.

Als u een tuner ingang selecteert, toont de OSD een lijst van radio presets plus een informatiepaneel met daarop alle beschikbare informatie over deze actuele frequentie (voor FM) of station (voor DAB/DAB+).

Het voorpaneel geeft dezelfde informatie. Met een druk op **INFO** worden de verschillende informatie-items weergegeven:

FM
■ Type programma (indien beschikbaar)
■ Radiotekst (indien beschikbaar)
■ Audioformaat
■ Signaalsterkte
DAB/DAB+
■ Type programma
■ Radiotekst (indien beschikbaar)
■ Bitsnelheid en CODEC van overdracht
■ Audioformaat
■ Kwaliteit van het signaal

## Tuning/kanaalkeuze

Wanneer u de interne tunerbron selecteert, opent de Solo de laatst gebruikte tunerband, FM of DAB/DAB+. Druk meerdere keren op **RADIO** om de beschikbare tunerbands op uw Solo te doorlopen.

### FM analogische radio

De FM-radio kan incrementeel worden afgestemd met de toetsen **◀** en **▶** op de afstandsbediening in apparaatmodus **RADIO**. U kunt naar het volgende (of vorige) krachtige signaal zoeken met **◀** en **▶**. U kunt een scan op elk gewenst moment stoppen met de toets **⏏**.

In Europa kan de interne FM radio RDS (Radio Data System) radiotekst signalen ontvangen die door bepaalde stations worden uitgezonden. RDS-informatie bevat doorgaans de naam van het radiostation, het genre muziek of dialoog alsmede extra informatie over het huidige programma. In het geval van muziekstations is dit vaak informatie over het nummer dat u hoort.

### DAB/DAB+ digitale radio

Digital Audio Broadcasting (DAB/DAB+) radio is steeds vaker beschikbaar. Zie [www.worlddab.org/country-information](http://www.worlddab.org/country-information) voor informatie over DAB/DAB+ beschikbaarheid.

U zult beschikbare stations moeten scannen voordat u daar naar kunt luisteren.

Selecteer eerst de DAB/DAB+ tuner en houd vervolgens de toets **OK** ingedrukt om naar DAB/DAB+ stations te scannen. De Solo zal vervolgens alle DAB/DAB+ radiofrequenties scannen en een lijst met beschikbare stations samenstellen.

Als het zoeken voltooid is, kunt u met de toetsen **◀** en **▶** op de afstandsbediening door de lijst lopen. Druk op de toets **OK** om naar het huidig weergegeven station te luisteren. Als u niet binnen twee seconden op **OK** drukt, zal de display terugkeren naar het station dat momenteel wordt afgespeeld.

## Presets opslaan en selecteren

U kunt presets selecteren met de toetsen **▲** en **▼** op de afstandsbediening om te browsen en **OK** om de preset te selecteren wanneer de afstandsbediening is ingesteld op apparaatmodus **RADIO**.

U kunt tot op 50 presets opslaan in de Solo. Druk op de toets **OK** om het volgende geheugennummer weer te geven en druk vervolgens nog een keer op **OK** om de huidige frequentie/het kanaal op die geheugenplek op te slaan. Druk op de toetsen **▲** of **▼** tot het gewenste nummer wordt weergegeven als u een andere preset wilt gebruiken en druk vervolgens een tweede maal op **OK**.

## Presets wissen

Wanneer in tuner browsemodus (met gebruik van **▲** en **▼** om de presets te doorlopen), wordt de gele toets op de afstandsbediening gebruikt om het huidige gemarkeerde (maar niet afspelende) station of de betreffende frequentie te wissen.

# Instellingsmenu's

Dankzij de instellingsmenu's kunt u alle aspecten van uw Solo instellen. In de paar volgende pagina's zullen wij de menuonderwerpen bespreken en hun functies uitleggen. De instellingsmenu's kunnen u misschien ontmoedigen als u voor het eerst een thuistheatersysteem instelt, maar het merendeel van de functies hoeft maar één keer te worden ingesteld, alleen op het moment van de eerste installatie van het systeem.

De beste manier om het instellingsmenu weer te geven is op uw weergaveapparaat (TV of projector) met behulp van de on-screen display (OSD) functies van de Solo. Dit is sterk aanbevolen wanneer u de Solo film instelt. Om de OSD voor de systeeminstelling weer te geven, dient u de video-uitgang aan te sluiten op uw weergaveapparaat. De instelling van de Solo muziek kan echter alleen worden uitgevoerd via de display op het Solo voorpaneel, mocht er geen extern weergaveapparaat beschikbaar zijn. De diagrammen in deze sectie zullen u helpen het instellingsmenu en alle beschikbare opties te navigeren.

## Toegang tot de instellingenmenu's



Wanneer u de Solo voor het eerst inschakelt, verschijnt het SETTINGS-icoontje op het scherm.

Als het hoofdmenu momenteel niet wordt weergegeven, kunt u op op de afstandsbediening drukken om het te openen. Merk op dat bij het afspelen van muziek, video of JPEG-bestanden misschien vaker op de toets moet worden gedrukt om uit deze mappenstructuur te komen.

Met het SETTINGS-pictogram gemarkeerd, druk op om het instellingenmenu te openen

## Door de menu's navigeren

De Solo menu's kunnen worden genavigeerd via de navigatietoetsen (pijltoetsen) op de afstandsbediening.

1. Gebruik de en toetsen om naar de belangrijkste hoofdonderdelen in het linkerpaneel omhoog en omlaag te navigeren.
2. Met het hoofdonderdeel dat u nodig hebt gemarkeerd, kunt u de toets gebruiken om de middelste kolom te openen.
3. Gebruik de en toetsen om de opties in de middelste kolom omhoog en omlaag te navigeren. Sommige opties kunnen in grijs staan gemarkeerd, omdat deze momenteel niet kunnen worden geselecteerd.
4. Druk op om een instelling te selecteren: gebruik de toetsen en om instellingen te veranderen.
5. Druk op om de selectie te bevestigen. Ga terug naar stap 4 om andere instellingen in het huidige onderdeel te wijzigen.
6. Druk op of RTN om terug te keren naar het vorige scherm als u een andere sectie wilt selecteren om aan te passen.

Druk op elk gewenst moment op de toets om terug te keren naar het homescherm.

## Display

### solo movie

Met het SETTINGS-pictogram op uw beeldscherm gemarkeerd, druk op voor de "Display"-opties.

Druk op om naar de opties in de tweede kolom te verplaatsen.

**TV Aspect Ratio** – Regelt de aspectratio (vorm) van uw display. Druk op om naar de opties in de derde kolom te verplaatsen.

- **16:9 Normal:** Wordt gebruikt bij breedbeeld TV's. 4:3 materiaal zal dan ingezoomd worden, zodat het in het brede scherm past.
- **16:9 Full:** Wordt gebruikt bij breedbeeld TV's. 4:3 materiaal wordt in de oorspronkelijke hoogte-breedteverhouding afgebeeld, met zwarte verticale balken aan weerszijde.
- **4:3 Pan&Scan:** Wordt gebruikt bij 4:3 TV's die geen breedbeeld hebben. 16:9 breedbeeldinhoud wordt weergegeven met de linker- en rechter zijkanten van de afbeelding bijgesneden om op het scherm te passen (geen zwarte balken). De hoogte-breedteverhouding wordt gehandhaafd (de afbeelding wordt niet uitgerekt).
- **4:3 Letterbox:** Wordt gebruikt bij 4:3 TV's die geen breedbeeld hebben. 16:9 breedbeeldinhoud wordt met zwarte balken aan de boven- en onderkant van het scherm getoond.

**Resolution** – De videoresolutie instellen van de HDMI-uitgang (alleen van toepassing op de interne diskspeler):

- **Auto:** Stelt de voorkeursresolutie voor de TV in.

- **4K2K:** Ultra HD video.
- **1080p:** Full HD progressieve video.
- **1080i:** Geïnterlineerde HD video.
- **720p:** Progressieve HD video.
- **480p/576p:** 480 lijnen (NTSC) of 576 lijnen (PAL) progressieve video
- **480i/576i:** 480 lijnen (NTSC) of 576 lijnen (PAL) Standard Definition geïnterlineerde video.

**TV System** – Stel het videoformaat in. Als de kleur of het beeld van de analoge video niet goed lijkt te zijn, verander dan deze instelling. Bij normaal gebruik zou deze instelling niet veranderd hoeven te worden. U kunt NTSC (de V.S. en Canadese videostandaard), PAL (videostandaard in Europa, Australië en China) of AUTO selecteren voor uitvoer van de framesnelheid vereist door de TV.

**HDMI Color Space** – "Kleurruimte" verwijst naar het aantal afzonderlijke kleuren dat op het scherm kan worden weergegeven. Als u de mogelijkheid van de kleurruimte voor de aangesloten TV kent, kunt u het erop afstemmen door één van deze opties te selecteren. Wij raden u aan om "Auto" te selecteren.

**HDMI Deep Color** – Regelt het niveau voor de verwerking van de diepe kleur op de HDMI-video-uitgang toegepast. U kunt "Auto" of "Off" selecteren.

Als deze optie op "Auto" is ingesteld en uw TV diepe kleur ondersteunt, toont het scherm kleuren op 30-, 36- of 48-bits nauwkeurigheid (in vergelijking met de 24-bits nauwkeurigheid van standaard kleur).

Raadpleeg de documentatie die bij uw TV werd geleverd om te zien of uw TV diepe kleur ondersteunt. Alle HDMI-aansluitkabels van het systeem moeten compatibel zijn met Deep Colour om Deep Colour signalen te gebruiken.

**HDMI 1080p 24Hz** – U kunt "Auto" of "Off" selecteren. Films zijn met een snelheid van 24 afbeeldingen (frames) per seconde opgenomen. Veel van de films op Blu-ray-Discs worden op deze framesnelheid op de schijven geplaatst. Als uw TV 24 frames per seconde ondersteunt, maar u geeft de voorkeur om de video op een hogere framesnelheid te bekijken, moet u HDMI 1080p 24 Hz uitschakelen.

### OPMERKING

- De aangesloten apparatuur (AV-ontvanger, TV/projector) moet 1080/24p compatibel zijn
- De uitvoerresolutie moet op **1080p** of **HDMI Auto** worden ingesteld

**HDMI 3D** – Om de 3D-functie (indien beschikbaar) op aan of uit te schakelen. U kunt "Auto" of "Off" selecteren

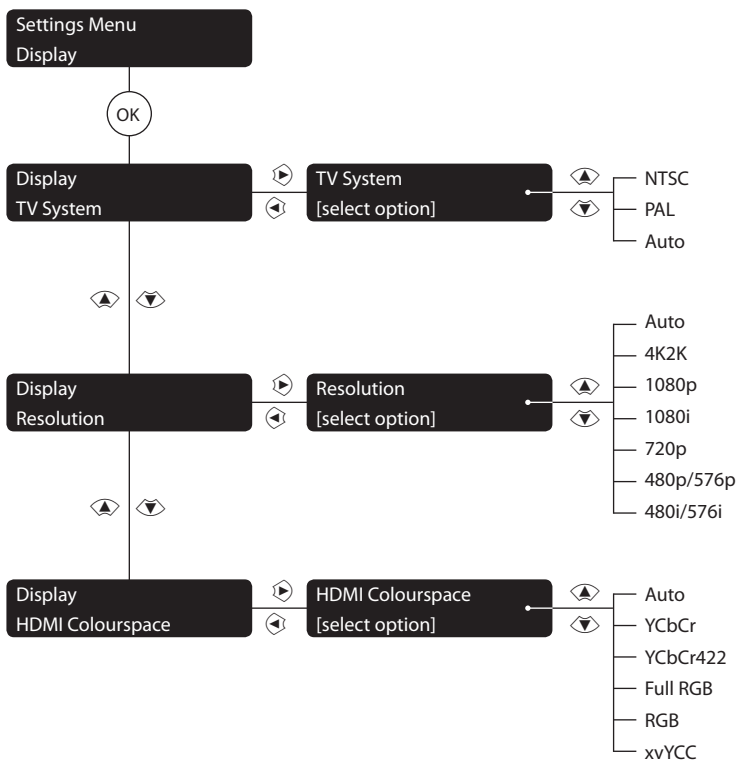

Het diagram voor weergave-instellingen is van toepassing op solo music

## Audio

### solo movie

**Audio DRC** – Stelt de Audio Dynamische Bereikregeling in op 'Off', 'On' of 'Auto'

Het dynamisch bereik is het bereik tussen de luidste en de stilste geluiden. Indien op "On" ingesteld, kunt u naar een film op een lager volume luisteren zonder geluidshelderheid te verliezen.

- **Off** – Geen compressie van het dynamisch bereik
- **On** – Compressie van het dynamisch bereik
- **Auto** – DRC wordt geselecteerd door het bronmateriaal

**Speaker Setting** – stelt het aantal luidsprekers in en het niveau, de afstand en de grootte.

U kunt selecteren:

- **2 kanalen** – L (links), R (rechts)
- **3 kanalen** – L (links), C (Centraal), R (rechts)
- **4 kanalen** – L (links), R (rechts), LS (linkssurround), RS (rechts surround)
- **5 kanalen** – L (links), R (rechts), C (Centre), LS (links surround), RS (rechts surround)

Zie a.u.b. "luidsprekers" op pagina N-13 voor de benaming en plaatsing van de luidsprekers.

U kunt voor elke luidsprekerconfiguratie het volgende instellen:

- Stand van de subwoofer (**Aan** of **Uit**). Als de subwoofer in Aan-stand staat, kunnen de volgende instellingen van de subwoofer aangepast worden: niveau, afstand en crossover.

- **Size** - Groot (voor reproductie van het volledige frequentiebereik) of klein (reproductie van het volledige frequentiebereik op lagere frequenties niet mogelijk). Wij wijzen u erop dat de meeste luidsprekers voor thuisbioscoopssystemen klein zijn.
- **Level** – kalibratieinstellingen voor het signaalniveau van de testruis via de luidsprekers en gemeten op de luisterpositie
- **Distance** - kalibratieinstellingen voor de afstanden tussen de luidsprekers en luisterpositie
- **Crossover** – stel de frequentie in waarop de Solo bassignalen naar de subwoofer begint door te sturen.

### solo movie 5.1

#### Prologic II

Dolby Pro Logic II decodering is ontworpen om een vijfkanaals uitgang te produceren van tweekanaals bronmateriaal.

Er zijn drie verschillende opties beschikbaar voor deze instelling: **Off**, **Movie** of **Music**. De modi **Movie** en **Music** zijn bestemd voor wat hun naam suggereert. Wegens de verschillende opnamemethodes gebruikt

voor films en muziek is het raadzaam de correcte decodeermodus voor uw bronmateriaal te gebruiken voor een optimaal resultaat.

- **Movie mode**: Deze modus biedt een surround sound effect vanuit een stereo ingang.
- **Music mode**: Deze modus is vrijwel hetzelfde als de filmmodus, maar met minder focus op de surround kanalen om het originele stereo beeld te behouden.

**SACD Priority** – Selecteert de gebruikte SACD-track. (alleen Solo film). U kunt selecteren:

- **Multi-ch** – Multikanaal track
- **2-ch** – Stereo track

### solo music

**Subwoofer** – Stel hier in of er wel of niet een subwoofer is aangesloten op het apparaat.

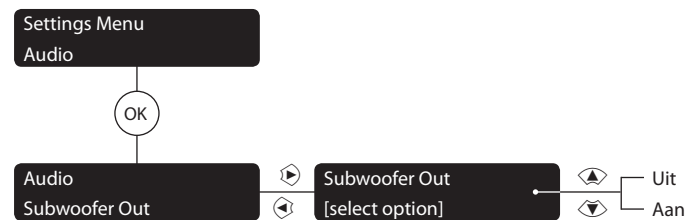

Het diagram voor audio-instellingen is van toepassing op solo music

## Taal

### solo *movie*/solo *music*

**OSD** – Selecteer een taal die voor de On Screen Display (OSD) gebruikt wordt.

### solo *movie*

**Disc Menu** – Stelt de taal in die gebruikt wordt voor het schijfmenu en pop-up-menu. De beschikbare talen zijn afhankelijk van de schijf. “**Auto**” stelt de voorkeurstaal in van de schijf.

**Disc Audio** – Stelt de taal in voor de soundtrack. De beschikbare talen zijn afhankelijk van de schijf. “**Auto**” stelt de voorkeurstaal in van de schijf.

**Disc Subtitle** – Stelt de taal in van de ondertiteling. De beschikbare talen zijn afhankelijk van de disc. “**None**” voorkomt de weergave van ondertitels.

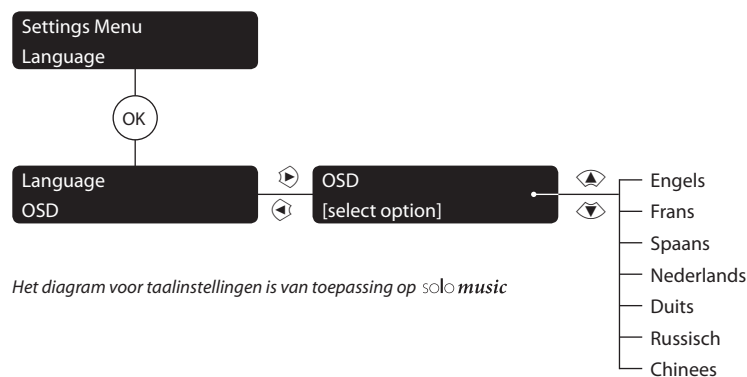

## Netwerk

### solo *movie*/solo *music*

U hebt een actieve, geconfigureerde internetverbinding nodig als u BD-Live websites en gedownloade inhoud wilt gebruiken, en ook voor toegang tot media-apparatuur op het netwerk. Zie “Netwerkaansluiting” op pagina N-11 voor netwerkverbindingen.

**Network Standby** – Schakelt de bediening van de Solo in of uit terwijl het apparaat op stand-by staat.

**Connection Type** – Selecteer hier het type netwerkverbinding dat is vereist. De opties zijn:

- **Draadverbinding.** Sluit een netwerkkabel aan op de Ethernet aansluiting en op een draadrouter zoals afgebeeld op pagina N-11.
- **Draadloos.** Volg a.u.b. de instructies op het scherm voor alle stappen vereist voor verbinding met een draadloos netwerk. De Solo kan op drie verschillende methodes verbinding maken met een Wi-Fi-netwerk, zoals hieronder kort beschreven. Vergeet niet dat u de volgende informatie bijdehand moet hebben: de netwerknaam (ook SSID of AP-naam genoemd), netwerkbeveiligingsmodus en netwerkwachtwoord.

**Scan.** Deze methode zal naar alle beschikbare draadloze netwerken zoeken. Selecteer het gewenste netwerk waarmee u verbinding wilt maken (weergegeven onder “AP Name”) en voer het netwerkwachtwoord in via het toetsenbord op het scherm.

**Handmatig.** Selecteer deze methode als u de naam kent van het toegangspunt

waarmee u verbinding wilt maken. Nadat deze naam eenmaal is ingevoerd, zult u om de beveiligingsmodus van het toegangspunt worden gevraagd. Als het geselecteerde netwerk een beveiligd netwerk is, zult u worden gevraagd het netwerkwachtwoord in te voeren op het volgende scherm.

**Auto.** U kunt met deze laatste methode de Solo automatisch verbinding laten maken met een draadloze router die Wi-Fi Protected Setup (WPS) ondersteunt of u kunt een unieke PIN in het toegangspunt invoeren. Raadpleeg a.u.b. de gebruikshandleiding van uw router voor instructies over hoe u WPS inschakelt en hoe de vereiste PIN wordt ingevoerd.

**Information** – Selecteer en druk op **OK** om de parameters van de netwerkverbinding te controleren of in te stellen:

**Connection Test** – Wanneer uw speler uw internetverbinding test, verzendt het (pings) een IP-adres.

Druk op **OK** om een netwerktest uit te voeren. Dit zal ook automatisch de netwerkinstellingen configureren als deze nog niet zijn geconfigureerd en als het netwerk geen automatische configuratie (DHCP) ondersteunt.

Als deze test mislukt, controleer de verbindingen naar uw thuisnetwerk. Zorg ervoor dat uw netwerkkabel stevig is aangesloten op uw router en het apparaat. Controleer of uw router correct op uw kabel- of DSL-modem is aangesloten. Er is mogelijk een probleem met uw router of Internet Service Provider (ISP): Neem contact op met uw ISP voor meer hulp

**IP Setting** – U kunt uw speler instellen om automatisch een IP-adres te verkrijgen wanneer het verbinding met uw ISP maakt.



Sommige providers vereisen dat u een vast IP-adres opgeeft dat niet verandert: Dit moet met de "Handmatig"-instelling worden ingevoerd.

Markeer 'Auto' of 'Manual', en druk vervolgens op OK.

De volgende instellingen zijn alleen beschikbaar als **IP-instelling** op handmatig staat ingesteld:

**IP Address** – Gebruik de pijltjestoetsen om tussen segmenten te wisselen en gebruik de 0-9 toetsen op de afstandsbediening om het IP-adres in te voeren dat door uw netwerkadministrateur is toegewezen aan uw apparaat. Druk op OK om de instelling op te slaan

**Subnet Mask** – Gebruik de pijltjestoetsen om tussen segmenten te wisselen en gebruik de 0-9 toetsen op de afstandsbediening om de subnet mask van uw netwerk in te voeren. Druk op OK om de instelling op te slaan.

**Default Gateway** – Gebruik de pijltjestoetsen om tussen segmenten te wisselen en gebruik de 0-9 toetsen op de afstandsbediening om het Internet gateway adres in te voeren. Druk op OK om de instelling op te slaan.

**DNS1** – Gebruik de pijltjestoetsen om tussen segmenten te wisselen en gebruik de 0-9 toetsen op de afstandsbediening om het IP-adres in te voeren van uw primaire DNS-server. Druk op OK om de instelling op te slaan.

**DNS2** – Gebruik de pijltjestoetsen om tussen segmenten te wisselen en gebruik de 0-9 toetsen op de afstandsbediening om het IP-adres in te voeren van uw secundaire DNS-server. Druk op OK om de instelling op te slaan.

## solo movie

**BD-Live Connection** – Om de BD-live Internet toegangsniveau in te stellen.

De toegangsniveaus zijn:

- **Permitted:** Alle BD-live schijven hebben toegang tot de BD-live websites.
- **Partial Permitted:** Biedt internettoegang tot BD-live inhoud met alleengeldige certificaten.
- **Prohibited:** Verhindert alle BD-live schijven de toegang tot de BD-live websites.

### OPMERKING

- De beschikbare on-line functies zijn afhankelijk van de schijf.
- Raadpleeg de BD-live schijfinstructies voor meer informatie over het verkrijgen van toegang tot on-line content.
- De Solo moet op het internet aangesloten zijn en op de juiste manier zijn geconfigureerd om toegang tot on-line content te krijgen. Zie "Netwerkaansluiting" op pagina N-11 voor netwerkverbindingen en "Netwerk" op pagina N-28 voor netwerkinstellingen.

## solo movie/solo music

**Proxy Setting** – Als u toegang hebt tot het netwerk via een proxy server, voer dan hier de instellingen ervan in.

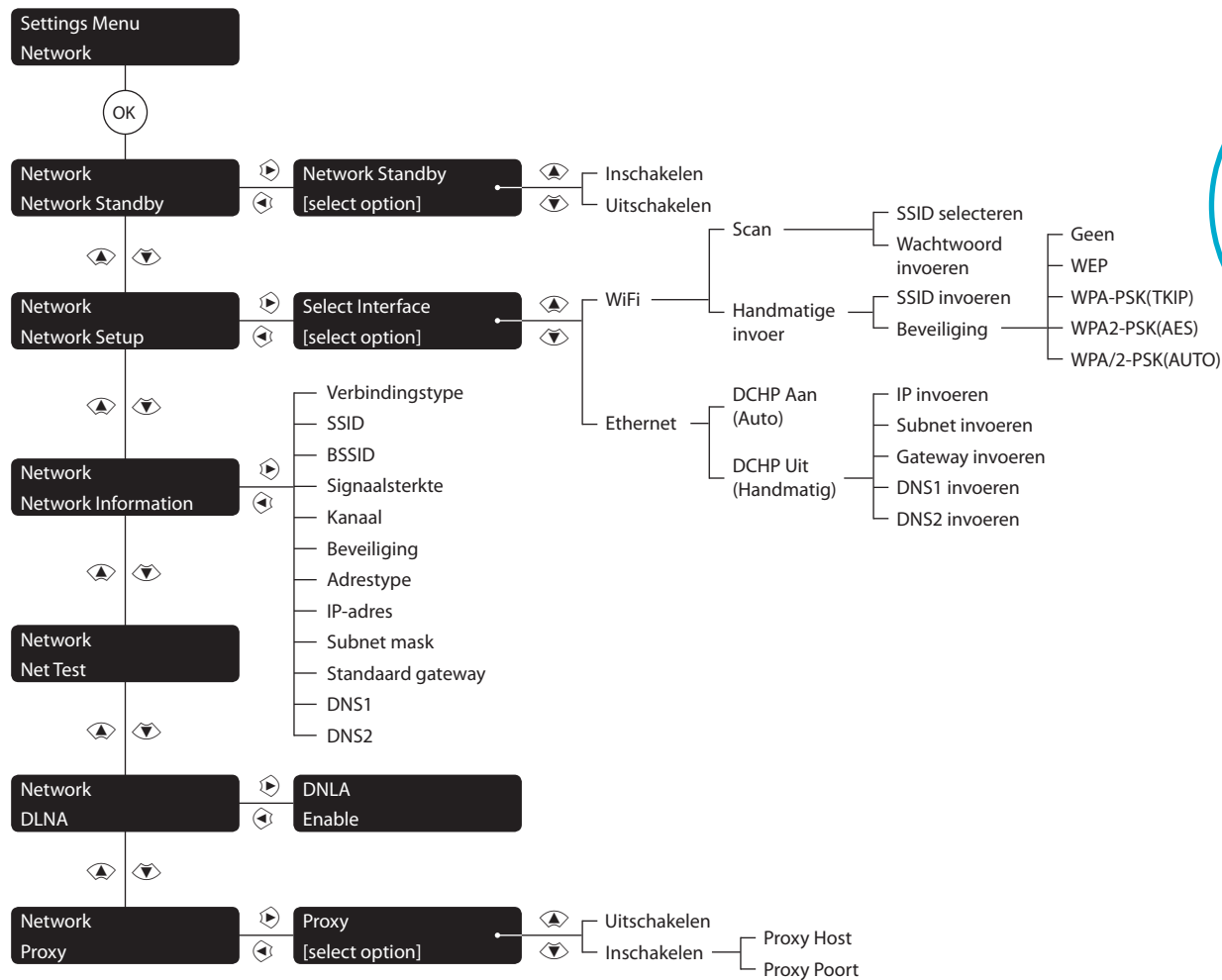

Het diagram voor netwerkinstellingen is van toepassing op solo music

## Systeem

### solo movie

**Screen Saver** – Stelt de tijdsduur van het statische beeld in dat op de display te zien is voordat de schermbeveiliging wordt getoond. De opties zijn: **5/10/15/20/25/30 Minutes** of **Off**. Het drukken op een toets op de eenheid of afstandsbediening deactiveert de schermbeveiliging.

### solo movie/solo music

**Disc Auto Playback** – bepaalt of een optische disk (bijv. BD, DVD, CD) automatisch moet worden afgespeeld nadat deze is geladen of nadat de Solo wordt ingeschakeld.

- **Aan:** Optische schijven zullen automatisch afgespeeld worden.
- **Uit:** Om een schijf af te spelen moet u op afspelen drukken.

**CEC** – De optie Consumer Electronics Control (CEC) wordt gebruikt om alle door HDMI aangesloten ondersteunde apparaten samen te laten werken als één systeem.

CEC kan worden ingesteld op 'Aan' of 'Uit', om de ondersteunde apparatuur te verbinden of om de verbinding te verbreken.

**Firmware Update** – Als de Solo is verbonden met het internet, kunt u op upgrades controleren voor de firmware van uw apparaat, op **OK** drukken om 'Network' te markeren en vervolgens nog een keer op **OK** drukken.

Een bericht wordt weergegeven als geen nieuwe firmware beschikbaar is, volg anders de instructies op het scherm. Een bericht vertelt u wanneer de upgrade is voltooid.

**Load Defaults** – Druk op **OK** met dit onderwero gemarkeerd om alle systeeminstellingen terug te stellen op de standaard fabriekswaarden (waaronder kinderslot, radiogeheugens, gepaarde apparatuur, enz.).

U wordt gevraagd om het laden van de standaardinstellingen te bevestigen. Voor 'Nee', druk op **OK**; voor 'Ja', druk op **↵** en vervolgens op **OK**.

**System Information** – Markeer deze optie en druk op **OK** om de systeeminformatie weer te geven.

Het paneel Systeeminformatie toont informatie over uw apparaat, zoals productnaam, firmwareversie, MAC-adres en ondersteuninginformatie.

### solo movie

**BD-Live Storage** – Deze laatste systeemoptie stelt u in staat om BD-Live-gegevens opgeslagen op een externe USB-schijf te controleren of verwijderen.

De opties zijn:

- **Information:** Markeer en druk op **OK** om de bestandsinformatie op de BD-live-gegevens te tonen.
- **Erase data:** Markeer en volg de instructies op het scherm om opslaggegevens van BD-live te wissen.

### solo movie/solo music

**NETWORK MEDIA** – De Solo kan UPnP inhoud afspelen. Vergeet niet dat de Solo film beide audio- en videobestanden zal afspelen, terwijl de Solo muziek alleen audio afspeelt. Deze eigenschappen kunnen worden uitgeschakeld door de instelling op **Off** te zetten.

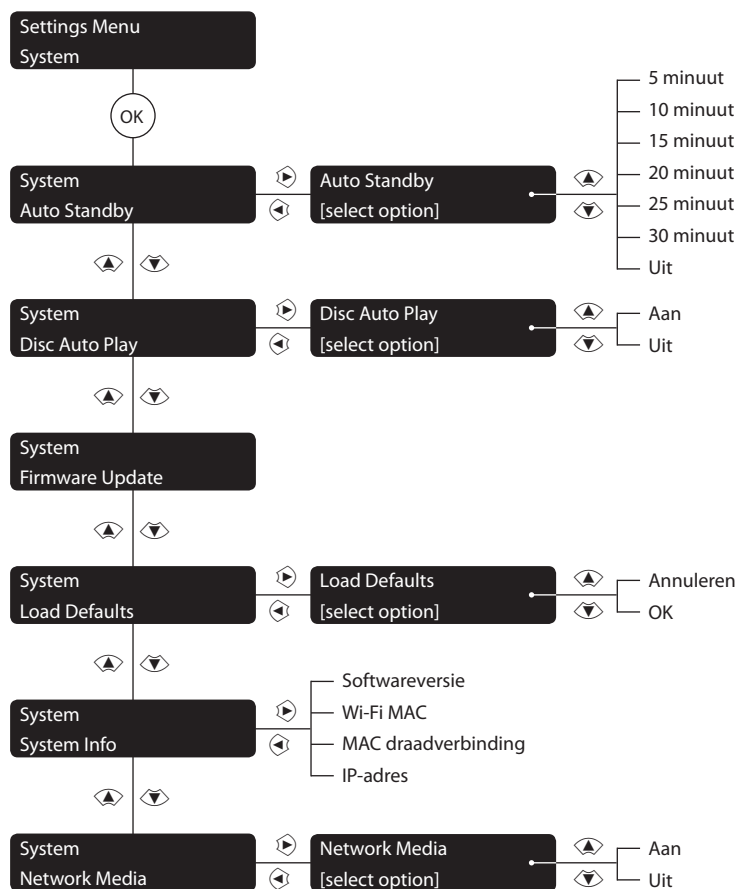

Het diagram voor systeeminstellingen is van toepassing op solo music

## Beveiliging/ouderlijke toezicht

### solo movie

**Change Password** – Stelt het 4-cijferige wachtwoord of wijzigt het. Druk op de 0–9 toetsen voor het huidige wachtwoord (het aanvankelijke wachtwoord is 0000) en druk vervolgens op OK.

Voer ter bevestiging het nieuwe wachtwoord in en druk vervolgens op OK.

**Parental Control** – De instellingen voor ouderlijk toezicht kunnen gebruikt worden om te voorkomen dat materiaal worden afgespeeld dat niet geschikt is voor kinderen. Afhankelijk van het ingestelde niveau kan een schijf worden stopgezet of worden sommige scènes vervangen door alternatieve scènes, afhankelijk van de schijf.

Om het niveau van ouderlijk toezicht in te stellen:

1. Selecteer 'Settings'  'Security'   
'Parental Control' 
2. Voer uw wachtwoord in met de cijfertoetsen op de afstandsbediening. Het standaard wachtwoord is 0000.
3. Zodra het kinderslotmenu eenmaal is geopend, druk op de    
navigatietoetsen en druk op OK om het gewenste kinderslotniveau te selecteren

**Parental Level** – Stel de mate van beperking van de schijf in. Hoe lager de waarde, hoe groter de restricties.

<b>Uit</b>	Alle schijven worden afgespeeld
<b>KID SAFE</b>	Geschikt voor kinderen
<b>G</b>	Alle kinderen en algemeen publiek
<b>PG</b>	Ouderlijk toezicht aangeraden
<b>PG-13</b>	Niet geschikt voor kinderen onder de 13
<b>PGR</b>	Ouderlijk toezicht aangeraden
<b>R</b>	Beperkt, bioscopen eisen hierbij dat kinderen onder de 17 vergezeld worden door een volwassene, ouder of voogd
<b>NC-17</b>	Bioscopen laten geen kinderen onder de 17 jaar toe
<b>ADULT</b>	Schijven van ieder niveau (Volwassenen/Algemeen/Kinderen), kunnen worden afgespeeld

#### OPMERKING

- Als het niveau van ouderlijk toezicht is ingesteld en u wilt een disk met een hoger niveau afspelen dan het huidige ouderlijk niveau, wordt een wachtwoordscherm geopend.
- Als gepoogd wordt om het ouderlijk toezicht of het kinderslot te wijzigen, wordt een wachtwoordscherm geopend.

## Cinavia Verklaring

Dit product maakt gebruik van Cinavia-technologie om het gebruik van ongeautoriseerde kopieën van bepaalde commercieel geproduceerde films en video's en hun soundtracks te beperken. Wanneer verboden gebruik van een ongeautoriseerde kopie wordt waargenomen, zal een melding worden weergegeven en wordt het afspelen of kopiëren onderbroken.

Het Cinavia Online Klantinformatiecentrum stelt meer informatie over Cinavia-technologie beschikbaar op <http://www.cinavia.com>. U kunt per post meer informatie over Cinavia aanvragen door een brief met daarin uw postadres te sturen naar:

Cinavia Klantinformatiecentrum,  
P.O. Box 86851,  
San Diego,  
CA, 92138  
V.S.

# probleemoplossing

Probleem	Controleer of...
Op het toestel geen lampjes branden	<ul style="list-style-type: none"> <li>de voedingskabel op de Solo is aangesloten en het stopcontact waar u de stekker in heeft gestoken onder stroom staat.</li> <li>het apparaat is ingeschakeld.</li> <li>als er een rode LED brandt, staat de Solo op stand-by-modus. Druk op een willekeurige toets op het voorpaneel of de afstandsbediening.</li> </ul>
Het toestel reageert niet correct of helemaal niet op de afstandsbediening	<ul style="list-style-type: none"> <li>de afstandsbediening is voorzien van volle batterijen.</li> <li>het voorpaneel zichtbaar is en u de afstandsbediening op het voorpaneel richt.</li> </ul>
Het display van het voorpaneel zwart is	<ul style="list-style-type: none"> <li>het display niet is uitgeschakeld. Druk op de toets <b>DISPLAY</b> op het voorpaneel of de afstandsbediening.</li> </ul>
Geen beeld	<ul style="list-style-type: none"> <li>uw weergave-apparaat is ingeschakeld en ingesteld voor weergave van uw Solo. Test door op de toets <b>HOME</b> op de Solo of op de afstandsbediening te drukken en controleer het hoofdmenu op uw weergave-apparaat.</li> <li>de correcte video-ingang is geselecteerd op de Solo.</li> <li>de beeldbron is ingeschakeld, normaal functioneert en in de juiste 'afspeelmodus' is geplaatst.</li> </ul>
Het beeld vertoont heldere randen of 'spookbeelden'	<ul style="list-style-type: none"> <li>de 'beeldscherpte' bediening van uw weergave-installatie is uitgeschakeld of op een minimum is ingesteld.</li> <li>probeer in het geval van HDMI-verbindingen een kortere kabels of een kabel van een ander merk te gebruiken.</li> </ul>
Geen geluid	<ul style="list-style-type: none"> <li>de verkeerde ingang is gekozen.</li> <li>de verkeerde ingang is gekozen. Zie "Toestelmodus/Brontoetsen" op pagina N-17.</li> <li>de bron is ingeschakeld, normaal functioneert en in de juiste 'afspeelmodus' is geplaatst.</li> <li>het volume is ingesteld op een redelijk niveau en de Solo is niet ingesteld op dempmodus.</li> </ul>
Slecht of vervormd geluid	<ul style="list-style-type: none"> <li>u het correcte formaat luidsprekers voor uw systeem heeft gekozen in het set-up-menu.</li> </ul>

Probleem	Controleer of...
Uitsluitend bepaalde luidsprekers produceren geluid	<ul style="list-style-type: none"> <li>u de correcte surround bron heeft gekozen en afspeelt.</li> <li>de BD-/dvd-disk met het juiste formaat is gecodeerd en het correcte formaat is gekozen in het disk startmenu van de BD-speler (indien van toepassing).</li> <li>het display venster geeft aan dat de disk die u afspeelt meerkanaals is geregistreerd (u moet in dit geval meerdere keren op de toets <b>INFO</b> drukken tot 'incoming format' wordt weergegeven).</li> <li>de luidsprekers correct zijn aangesloten op de luidspreker aansluitklemmen en zijn vastgezet.</li> <li>u hebt de Solo geconfigureerd om alle luidsprekers in uw systeem te gebruiken.</li> </ul>
De decoderingsmodi kunnen niet worden geselecteerd	<p>De Solo decodering uitsluitend toepassen op bronnen die met hetzelfde formaat zijn gecodeerd. Controleer of:</p> <ul style="list-style-type: none"> <li>de digitale bron is gekozen en aangesloten.</li> <li>de bron correct gecodeerd materiaal afspeelt.</li> <li>de BD-/dvd-disk met het juiste formaat is gecodeerd en het correcte formaat is gekozen in het disk startmenu van de BD-speler (indien van toepassing).</li> </ul>
Wanneer u een BD/DVD afspeelt, zal de Solo 'Dolby Pro Logic' selecteren	<ul style="list-style-type: none"> <li>soms bevatten BD-/dvd-disks aan het begin of aan het einde van de film materiaal dat niet in vol 5.1-formaat maar tweekanaals of Dolby Pro Logic is gedecodeerd.</li> </ul>
Ruis op de analogische ingang	<ul style="list-style-type: none"> <li>alle kabels correct zijn aangesloten. Probeer eventueel de kabel uit de connector te halen en weer aan te brengen (schakel het toestel eerst uit).</li> <li>de verbindingen in de connector van de bronkabel heel zijn en niet verkeerd zijn gesoldeerd.</li> <li>de ruis uitsluitend wordt geproduceerd als een bepaalde bron is aangesloten, of de antennekabel of de disk aansluiting op deze bron is geaard. Neem contact op met uw installateur.</li> </ul>

Probleem	Controleer of...
Storingen in de radio- of tv-ontvangst	<ul style="list-style-type: none"> <li>■ waar de storing vandaan komt. Schakel één voor één elke bron uit en vervolgens alle andere apparatuur. De meeste elektronische apparatuur produceert een geringe interferentie.</li> <li>■ probeer de bekabeling van de storende bron bij andere kabels uit te buurt te halen.</li> <li>■ of de gebruikte kabels van hoge kwaliteit, geschikt voor het gebruik en correct afgeschermd zijn.</li> <li>■ wend u tot uw verkoper als het probleem niet kan worden verholpen.</li> </ul>
De bron schakelaar schakelt af en toe om of raakt op een bron geblokkeerd	<ul style="list-style-type: none"> <li>■ het omschakelen van dichtbijzijnde vermogensapparatuur, d.w.z. bediening of airconditioning, geen statische of impuls interferentie veroorzaakt. Schakel de Solo uit, wacht tien seconden en schakel het apparaat vervolgens weer in om gebruiksproblemen te verhelpen. Wend u tot uw installateur als het probleem niet kan worden verholpen.</li> <li>■ geen direct zonlicht op de infrarood detector achter het display van het voorpaneel schijnt.</li> </ul>
'USB' wordt niet in de lijst van mapjes van de netwerk client weergegeven als een USB-geheugenmedium is aangesloten	<ul style="list-style-type: none"> <li>■ een USB-geheugenmedium is aangesloten die niet overeenstemt met de massageheugen klasse.</li> <li>■ geen USB-hub wordt gebruikt.</li> </ul>
Als de bestanden op een USB-geheugenmedium niet kunnen worden afgespeeld:	<ul style="list-style-type: none"> <li>■ het USB-toestel is geformatteerd in FAT16 of FAT32.</li> <li>■ het USB-toestel niet in meerdere delen is opgedeeld.</li> <li>■ de bestanden een compatibel formaat hebben.</li> </ul>
Als de bestanden op een computer niet kunnen worden afgespeeld	<ul style="list-style-type: none"> <li>■ de bestanden een compatibel formaat hebben.</li> <li>■ de computer via een netwerk en niet via USB is aangesloten – de USB-poort van de Solo kan niet worden gebruikt voor een directe aansluiting op een computer</li> </ul>

Probleem	Controleer of...
Als u geen verbinding met een kabelnetwerk kunt leggen	<ul style="list-style-type: none"> <li>■ de Ethernetkabel die u gebruikt is correct aangesloten tussen de en netwerkhardware.</li> <li>■ het netwerk is ingesteld voor vaste IP-adressering en u hebt de Solo ingesteld om DHCP te gebruiken.</li> <li>■ het netwerk is ingesteld voor DHCP en u hebt de Solo ingesteld voor gebruik van vaste IP-adressering.</li> </ul>

## USB firmware-update

De firmware in uw Solo kan worden bijgewerkt via een USB-flashdrive die updatebestanden voor de firmware bevat. U kunt het laatste firmware bestand en de upgrade-instructies downloaden van de website van Arcam ([www.arcam.co.uk](http://www.arcam.co.uk)).

# technische specificaties

## Solo movie 5.1

Continu uitgangsvermogen per kanaal	
2 kanalen aangedreven, 1kHz, 0,2% THD (8Ω/4Ω)	75W/120W
5 kanalen aangedreven, 1kHz, 0,2% THD (8Ω/4Ω)	60W/75W
Resterende ruis & suis (A-wtd)	300µV
Stereo lijningangen	
Maximale ingang	2,1V rms
Ingangsimpedantie	10 kΩ
Signaal/ruisverhouding (A-wtd ref 100W)	90dB
Frequentiebereik	20 Hz - 20 kHz ± 0,1 dB
Hoofdtelefoonuitgang	
Maximum uitgangsniveau bij 32Ω	2,5Vrms
Uitgangsimpedantie	1 Ω
Video	
HDMI In/Uit ondersteunde formaten	4K2K (24/30Hz), 1080p (50/60Hz), 1080i (50/60Hz), 720p (50/60Hz), 480p/576p, 480i/576i
Digitale interfaces	
USB	USB 2.0 High Speed (480 Mbit/s)
Netwerk	10 BASE-T/100 BASE-TX
S/PDIF Optisch	44,1kHz, 48kHz, 88,2kHz, 96kHz
S/PDIF Coaxiaal	44,1kHz, 48kHz, 88,2kHz, 96kHz, 192kHz
Bluetooth	SBC, AAC, aptX, aptX-LL

Algemeen	
Netspanning	110–120V of 220–240V, 50–60Hz
Energieverbruik (maximaal)	1kW (Warmtedissipatie circa 3400 BTU/uur)
Verbruik (beschikbaar, typisch)	60W (Warmtedissipatie circa 200 BTU/uur)
Verbruik (stand-by)	<0,5W
Afmetingen (B x D x H)	420 x 410 x 90mm
Gewicht (netto)	11,5kg
Gewicht (verpakt)	16,0kg
Meegeleverde accessoires	Netsnoer Afstandsbediening 2 x AAA batterijen Gebruikshandleiding DAB/FM-antenne Bluetooth-antenne WiFi-antenne
E&OE	
<b>OPMERKING:</b> De waarden van alle specificaties zijn kenmerkend, tenzij anders vermeld	

### Beleid van constante verbetering

Het beleid van Arcam is gericht op constante verbetering van de producten. Dit betekent dat ontwerpen en specificaties zonder voorafgaande kennisgeving kunnen worden veranderd.

## Solo movie 2.1 / Solo music

Continu uitgangsvermogen per kanaal	
2 kanalen aangedreven, 1kHz, 0,2% THD (8Ω/4Ω)	80W/125W
Resterende ruis & suis (A-wtd)	300µV
Stereo lijningangen	
Maximale ingang	2,1V rms
Ingangsimpedantie	10 kΩ
Signaal/ruisverhouding (A-wtd ref 100W)	90dB
Frequentiebereik	20 Hz - 20 kHz ± 0,1 dB
Hoofdtelefoonuitgang	
Maximum uitgangsniveau bij 32Ω	2,5Vrms
Uitgangsimpedantie	1 Ω
Video	
HDMI In/Uit ondersteunde formaten	4K2K (24/30Hz), 1080p (50/60Hz), 1080i (50/60Hz), 720p (50/60Hz), 480p/576p, 480i/576i
Digitale interfaces	
USB	USB 2.0 High Speed (480 Mbit/s)
Netwerk	10 BASE-T/100 BASE-TX
S/PDIF Optisch	44,1kHz, 48kHz, 88,2kHz, 96kHz
S/PDIF Coaxiaal	44,1kHz, 48kHz, 88,2kHz, 96kHz, 192kHz
Bluetooth	SBC, AAC, aptX, aptX-LL

Algemeen	
Netspanning	110–120V of 220–240V, 50–60Hz
Energieverbruik (maximaal)	1kW (Warmtedissipatie circa 3400 BTU/uur)
Verbruik (beschikbaar, typisch)	60W (Warmtedissipatie circa 200 BTU/uur)
Verbruik (stand-by)	<0,5W
Afmetingen (B x D x H)	420 x 410 x 90mm
Gewicht (netto)	11,5kg
Gewicht (verpakt)	16,0kg
Meegeleverde accessoires	Netsnoer Afstandsbediening 2 x AAA batterijen Gebruikshandleiding DAB/FM-antenne Bluetooth-antenne WiFi-antenne
E&OE	
<b>OPMERKING:</b> De waarden van alle specificaties zijn kenmerkend, tenzij anders vermeld	

# productgarantie

## Wereldwijde garantie

Dit geeft u het recht om het apparaat kosteloos te laten repareren, tijdens de eerste twee jaar vanaf de aankoopdatum, onder voorbehoud dat het oorspronkelijk bij een officiële Arcam-dealer is gekocht. De Arcam-dealer is verantwoordelijk voor alle naverkoopservice. De fabrikant kan niet aansprakelijk worden gesteld voor gebreken als gevolg van ongeval, verkeerd gebruik, misbruik, slijtage, verwaarlozing of door ongeoorloofde aanpassing en/of reparatie, noch kan de fabrikant aansprakelijk worden gesteld voor schade of verlies ontstaan tijdens het transport van of naar de persoon die een garantieclaim indient.

### De garantie dekt:

Onderdelen en arbeidskosten voor twee jaar vanaf de aankoopdatum. Na twee jaar moet u voor zowel de onderdelen als de arbeidskosten betalen. **De garantie dekt op geen enkel moment transportkosten.**

## Garantieclaims

Deze apparatuur moet worden verpakt in de originele verpakking en naar de dealer worden geretourneerd **van wie het werd gekocht**. Het moet franco vervoer via een gerenommeerde vervoerder worden toegezonden – **niet** per post. Er kan tijdens transport naar de dealer of distributeur geen verantwoordelijkheid voor het apparaat worden aanvaard en klanten worden daarom geadviseerd om het apparaat te verzekeren tegen verlies of beschadiging tijdens transport.

Voor meer informatie, neem contact op met Arcam via [support@arcam.co.uk](mailto:support@arcam.co.uk).

## Problemen?

Als uw Arcam-dealer geen enkele vraag met betrekking tot dit of enig ander Arcam-product kan beantwoorden, neem contact op met Arcam Customer Support op het hierboven vermelde adres en we zullen ons best doen om u te helpen.

## Online registratie

U kunt uw product online registreren op [www.arcam.co.uk](http://www.arcam.co.uk).



# ARCAM SOLO *movie/music*

## Manual Solo movie / music

Español

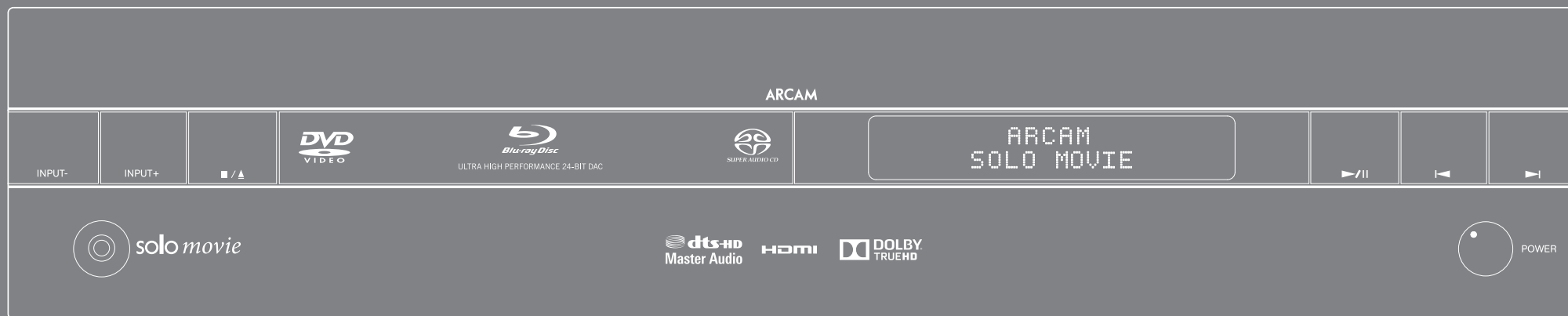

# *bienvenido...*

*... y gracias por comprar la Arcam Solo movie/music.*

*Arcam ha estado produciendo equipo de audio especializado de calidad extraordinaria durante más de tres décadas y el nuevo Solo movie/music es el último de una larga lista de productos galardonados de alta fidelidad y cines en casa.*

*Esperamos que el cuidado y esfuerzo que hemos puesto en la fabricación de este producto se verán ampliamente demostrados en su desempeño y fiabilidad superiores, lo que garantiza que usted disfrutará muchos años de posesión.*

*Este manual es una guía para la instalación y el uso de la Solo movie/music. Use la lista de contenido en la página siguiente para consultar la sección de interés.*

*Esperamos que su Solo movie/music le proporcione años de operación sin problemas. En el caso poco probable de darse algún fallo, o simplemente si requiere más información sobre los productos Arcam, nuestra red de distribuidores estará encantada de ayudarle. También se puede encontrar información adicional en el sitio Web de Arcam [www.arcam.co.uk](http://www.arcam.co.uk).*

**El equipo de desarrollo de la Solo movie/music.**

# Índice

antes de comenzar...	ES-4
vista general	ES-5
panel delantero	ES-6
panel superior	ES-7
panel posterior	ES-8
conexiones de audio/video	ES-9
otras conexiones	ES-11
conectores de antena	ES-12
altavoces	ES-13
formatos de discos y archivos	ES-14
operación básica	ES-15
mando a distancia	ES-16
cómo personalizar el mando a distancia	ES-20
Reproducción de un disco	ES-23
funcionamiento de red/usb	ES-24
cómo escuchar la radio	ES-25
menús de configuración	ES-26
solución de problemas	ES-32
especificaciones técnicas	ES-34
garantía del producto	ES-36

antes de  
comenzar...

## ¿Qué hay en la caja?

- Solo movie/music
- Mando a distancia
- 2 baterías AAA
- Antena DAB/FM
- Antena *Bluetooth*
- Antena Wi-Fi
- Manual del usuario
- Tarjeta de registro
- Cable de alimentación

## Colocación de la unidad

- Coloque la unidad en una superficie nivelada y firme, evite la luz solar directa y las fuentes de calor o de humedad.
- No coloque la unidad sobre un amplificador de potencia u otra fuente de calor.
- No coloque la unidad en un espacio cerrado, como en un librero o en un gabinete cerrado, a menos que tenga una buena ventilación. El producto está diseñado para calentarse durante su funcionamiento normal.
- No coloque ningún otro equipo o elemento sobre la unidad ya que obstaculizaría el flujo de aire alrededor del disipador térmico, provocando el sobrecalentamiento del el producto. (La unidad colocada sobre el amplificador también se calentaría.)
- Cerciórese de que el receptor del mando a distancia situado a la izquierda del panel frontal no queda obstaculizado, de lo contrario impedirá el uso del mando a distancia.
- No coloque su tocadiscos sobre la unidad. Los tocadiscos son muy sensibles al ruido que genera la alimentación principal, y se puede oír como un "zumbido" de fondo si el tocadiscos está demasiado cerca.
- El funcionamiento normal de la unidad puede perturbarse por interferencias electromagnéticas fuertes. Si esto ocurre, simplemente reinicie la unidad con el botón de encendido, o mueva la unidad hacia otra ubicación.

## Alimentación

El amplificador se entrega con un cable de alimentación con enchufe. Compruebe que el conector que se incluye encaje con su tomacorriente; si necesitase un nuevo conector de alimentación, contacte a su distribuidor de Arcam.

Si su voltaje de alimentación o enchufe de alimentación es diferente, contacte inmediatamente con su distribuidor de Arcam.

El Solo puede conmutarse para funcionar entre 220-240 V (posición del interruptor en 230 V) y 110-120 V (posición del interruptor en 115 V).

### NOTA

Asegúrese de que el Solo esté apagado y de que el cable de alimentación esté desenchufado antes de cambiar la posición del interruptor del rango de voltaje. Además asegúrese de que este interruptor de selección esté fijado en el voltaje apropiado para su región.

Empuje la clavija IEC del cable de alimentación dentro del receptáculo en la parte trasera de la unidad, cerciorándose de que está completamente introducida. Conecte el otro extremo del cable en el tomacorriente y, si fuera necesario, alimente la toma.

La unidad puede encenderse utilizando el interruptor **POWER (ALIMENTACIÓN)** en el panel delantero. Al encenderse, el LED del botón de encendido se iluminará en color verde.

## Standby

El Solo puede ponerse en modo de espera utilizando el botón  en el mando a distancia. Si está en el modo de espera el LED del botón de alimentación se iluminará en color rojo y el consumo de energía es de menos de 0,5 watts.

Mientras esté en modo standby, se puede escuchar un zumbido residual leve que proviene del transformador de red dentro del amplificador. Esto es perfectamente normal. No obstante, si la unidad se dejará sin usar por un período prolongado, le recomendamos que la desconecte de la corriente eléctrica para ahorrar energía.

## Interconexión de cables

Recomendamos que utilice cables blindados de alta calidad que hayan sido diseñados para esta aplicación en particular. Otros cables tendrán diferentes características de impedancia, lo que degradará el rendimiento de su sistema (por ejemplo, no utilice cableado diseñado para video, para transmitir señales de audio). Todos los cables deben mantenerse lo más cortos como sea posible en la práctica.

Es recomendable, cuando conecte su equipo, asegurarse de que el cableado de alimentación se mantenga lo más alejado posible de los cables de audio. No hacerlo puede causar ruidos indeseados en las señales de audio.

Para obtener información sobre el cableado de los altavoces, consulte "altavoces" en página ES-13.

## Interferencia de radio

El Solo es un dispositivo de audio/video que contiene microprocesadores y otra electrónica digital. Cada modelo ha sido diseñado cumpliendo los más altos estándares de compatibilidad electromagnética.

Éste es un producto clase B. En ambientes domésticos, este producto puede causar interferencia de radio, en cuyo caso se le puede requerir al usuario que tome las medidas adecuadas.

Si el Solo causa interferencia a la recepción de radio o de televisión (lo que puede determinarse por medio del encendido y del apagado del Solo), se deben tomar las siguientes medidas:

- Reoriente la antena de recepción o coloque el cable de antena del receptor afectado tan lejos como sea posible de la unidad y de su cableado.
- Reubique el receptor con respecto al Solo
- Conecte el dispositivo afectado y el Solo a diferentes tomacorrientes.

Si el problema continúa, tenga a bien ponerse en contacto con su distribuidor de Arcam.

## Radiación láser

**CLASE 1  
PRODUCTO LÁSER**

Si el reproductor de discos integrado del Solo se opera sin la cubierta externa, la radiación invisible podría provocar lesiones en los ojos.

## vista general

El Solo representa una nueva dimensión en la experiencia de música y películas.

Solo ofrece el desempeño que normalmente se asocia con los independientes de la alta fidelidad a una nueva audiencia de amantes de la música y las películas que están conscientes del estilo. Al acoplarse con las técnicas de decodificación patentadas de Arcam, la imagen y el sonido resultantes simplemente son de clase mundial.

Arcam desarrolló la primera radio DAB del mundo y la claridad de recepción ofrece horas de disfrute musical desde el receptor DAB y FM integrado.

Arcam ha aportado toda su experiencia para ofrecer sorprendente decodificación de sonido envolvente y amplificación de los modos de decodificación Dolby True HD, DTS Master HD de alta resolución. El mando a distancia suministrado con el Solo es un controlador "universal" con retroiluminación. Es fácil de configurar y se puede usar para controlar un sistema completo. Se puede programar usando una vasta biblioteca interna de códigos para controlar decodificadores, TVs y dispositivos de audio/video.

**Por fin un sistema de cine en casa todo en uno con un nivel de desempeño que realmente dará vida a la música y el cine.**

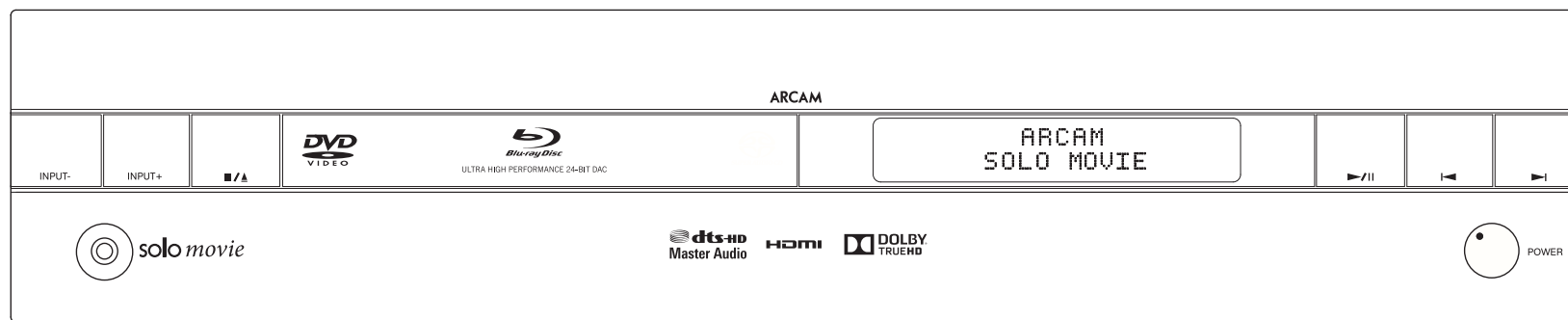

# panel delantero

## Controles del panel delantero

### Selección de entrada

Selecciona la fuente de entrada conectada a la entrada interna o externa correspondiente  
**INPUT-** se desplaza hacia atrás a través de las fuentes de entrada  
**INPUT+** se desplaza hacia adelante a través de las fuentes de entrada  
*La pantalla indica la fuente seleccionada*

### Alto/Expulsar

Pulse el botón **■/▲** una vez para "alto previo"; vuelva a pulsar para un "alto completo". Una vez detenido, si se pulsa de nuevo expulsa el disco.  
**NOTA:** algunos discos no pueden ser expulsados en ciertas situaciones (p. ej., si en la pantalla se visualiza el aviso de derechos reservados del disco)

### Reproducir/pausa

Pulse el botón **▶/||** para iniciar/pausar la reproducción

### Salta hacia atrás/ hacia adelante

Pulse los botones **◀/▶** para saltar los capítulos hacia atrás/hacia adelante en el disco BD/DVD, o pistas de audio en el disco de audio

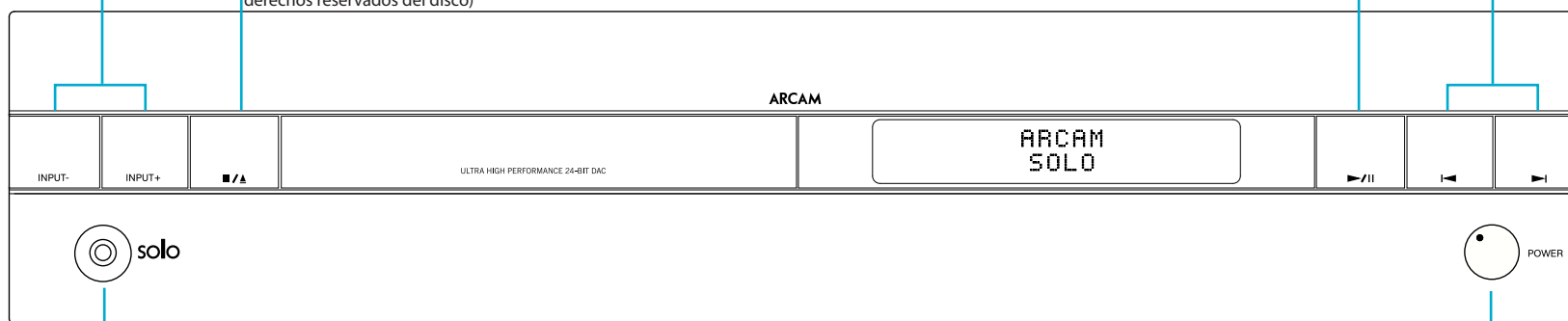

### Audífonos

Conector estéreo de 3,5 mm diseñado para usarse con un juego de audífonos con un margen de impedancia entre 32  $\Omega$  y 600  $\Omega$

### Alimentación

Enciende o apaga el Solo

# panel superior

## Controles del panel superior

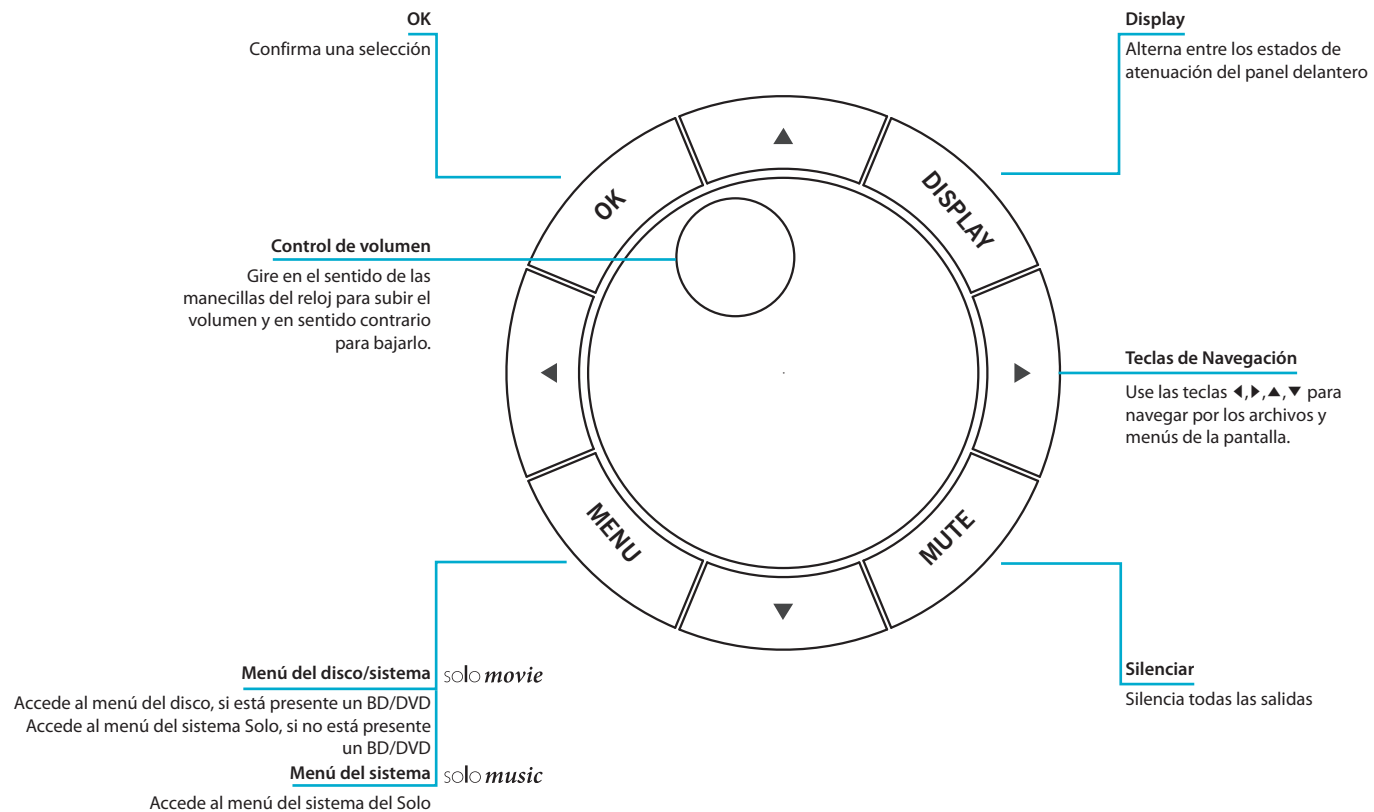

# panel posterior

## Conexiones del panel posterior

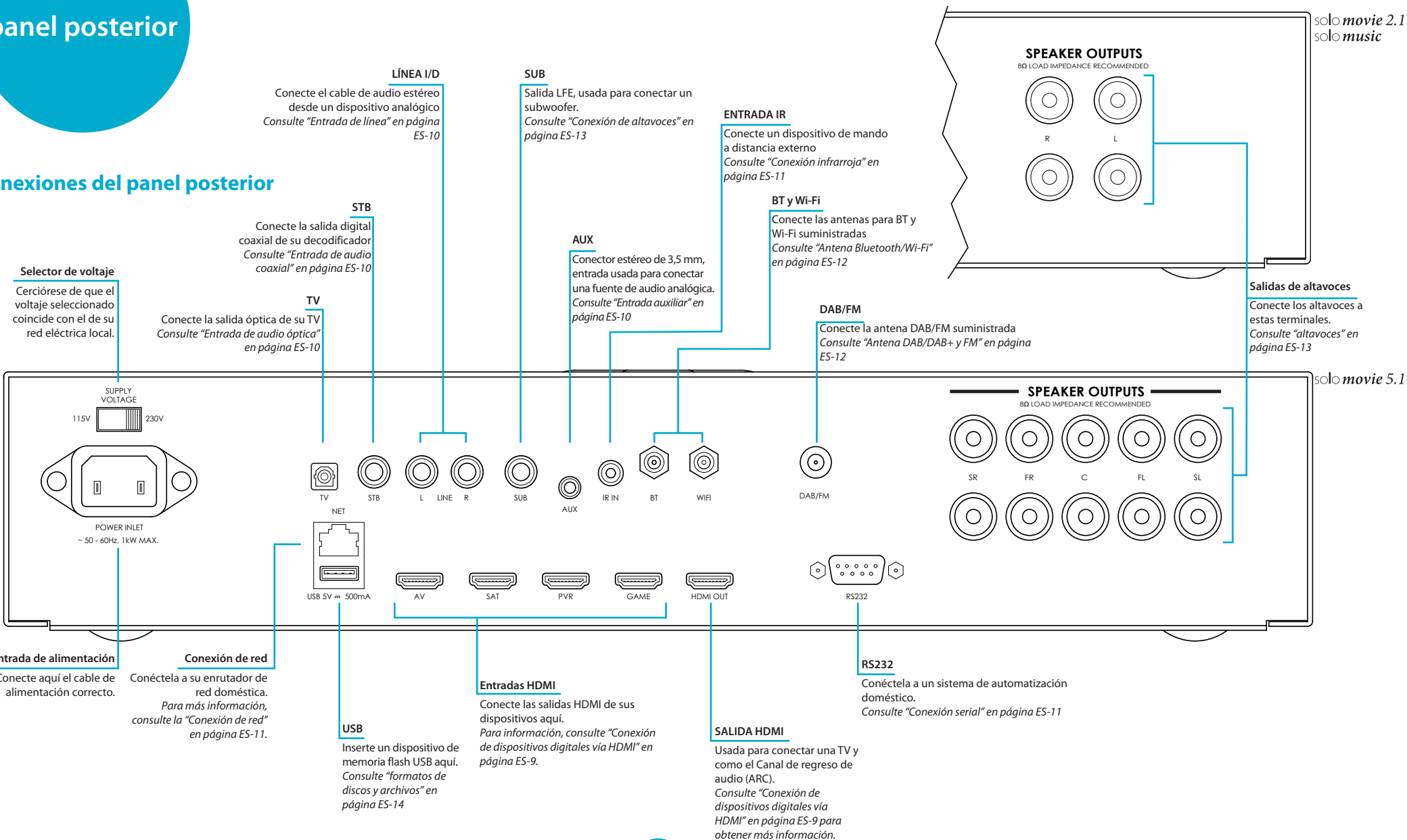



# conexiones de audio/video

## Introducción

Antes de conectar su Solo a sus componentes fuente y altavoces, tenga a bien leer las siguientes páginas que explicarán toda la conectividad de entrada y de salida que está disponible. La sección "altavoces" explica cómo conectar sus altavoces para evitar dañar el amplificador y cómo arreglar sus altavoces para un mejor rendimiento.

## General

Las entradas se nombran para hacer fácil la referencia a los dispositivos conectados (por ejemplo, "AV" o "SAT"). Todos ellos tienen el mismo circuito de entrada, por lo que no hay motivo por el que no debería conectar un dispositivo diferente a cualquiera de las entradas. Por ejemplo, si tuviera dos consolas de juegos y la entrada AV no estuviera en uso, la segunda consola de juegos podría conectarse a la entrada AV.

## Conexión de dispositivos digitales vía HDMI

Muchos dispositivos digitales, entre ellos decodificadores de TV, reproductores Blu-ray, reproductores DVD, consolas de juegos y videocámaras, se pueden conectar usando una conexión HDMI.

Note que cuando se usa este método de conexión, la imagen será mostrada por su TV y el sonido será reproducido a través de los altavoces conectados a su Solo. No se requieren otras conexiones de audio.

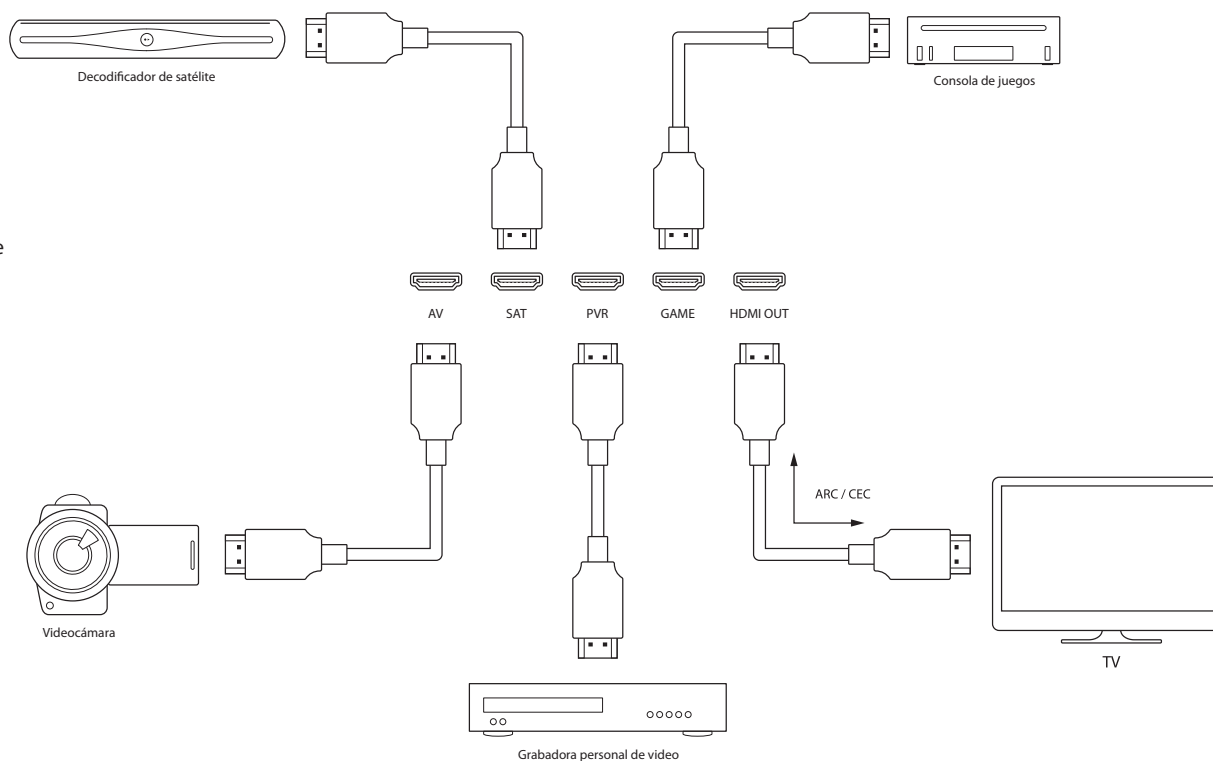

## Conexiones de audio digital

### Entrada de audio óptica

Si su TV no es compatible con ARC, conecte la salida de audio óptica del TV a esta entrada

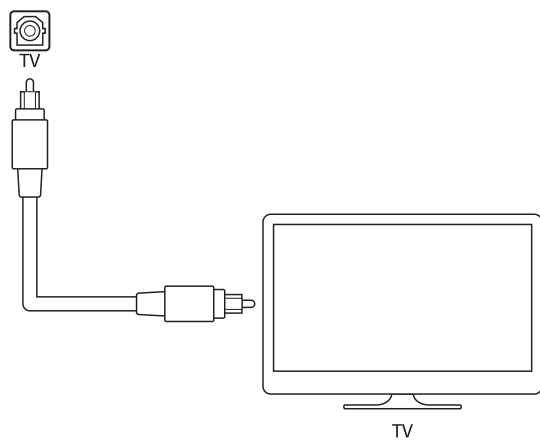

### Entrada de audio coaxial

Conecte la salida de audio coaxial de su decodificador

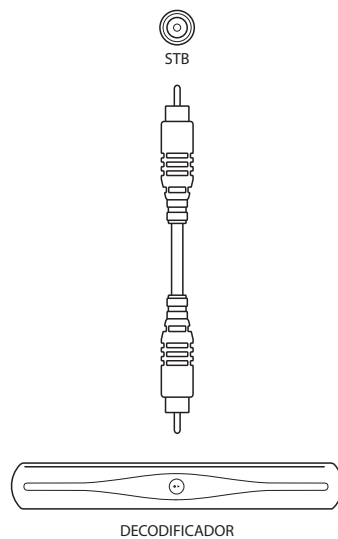

## Conexiones de audio analógicas

### Entrada de línea

Conecte el dispositivo de audio analógico a estas entradas usando un cable de audio estéreo RCA

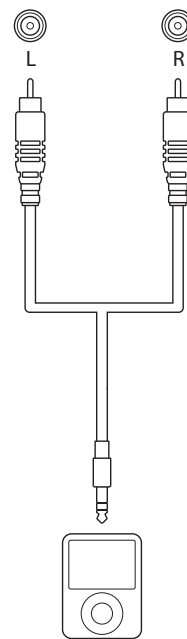

### Entrada auxiliar

Conecte cualquier dispositivo de audio analógico a la entrada AUX usando un conector de 3,5 mm

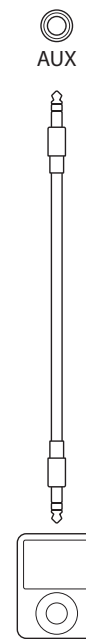

# otras conexiones

## Conexión Bluetooth

La Solo cuenta con tecnología inalámbrica *Bluetooth* para una integración sin problemas con cualquier dispositivo habilitado para *Bluetooth*.

### Conexión con dispositivos Bluetooth

Para poner el Solo en modo de conexión, seleccione la entrada *Bluetooth*, luego pulse y mantenga pulsada la tecla **OK** en el mando a distancia. Siga la información suministrada en las instrucciones de operación de su dispositivo *Bluetooth*. Seleccione **SOLO XXXXXX** (donde **XXXXXX** es un número único asignado a su Solo) de la lista de dispositivos *Bluetooth* para completar la conexión. Una vez que el procedimiento de conexión ha terminado, no es necesario que lo vuelva a ejecutar.

## Conexión USB

Los dispositivos de memoria USB (memorias flash) pueden usarse para la reproducción de medios y son necesarios para el almacenamiento de contenido BD-Live descargado. Para disfrutar de contenido BD-Live, se recomiendan las siguientes especificaciones:

- Capacidad 2GB o más
- Formato FAT32
- USB 2.0 de alta velocidad (480 Mbps)

El Solo puede reproducir archivos almacenados en un dispositivo USB de almacenamiento masivo, generalmente un pendrive, pero cualquier dispositivo USB

que cumpla con la clase "dispositivo de almacenamiento masivo" es compatible.

El Solo sólo soporta conexión directa de dispositivos USB y no soporta dispositivos conectados por medio de un concentrador. Si se requiere acceso regular a la conexión **USB**, puede encontrar conveniente utilizar un alargue de USB; Consulte "formatos de discos y archivos" en página ES-14 para obtener información acerca de los tipos de archivos soportados.

Esta conexión también se puede usar para actualizaciones de software. Consulte "Actualización de firmware USB" en página ES-33 para más detalles.

## Conexión serial

El conector se utiliza con dispositivos de control que tengan un puerto en serie RS232 (por ejemplo, los controladores de pantalla táctil Crestron y AMX).

## Conexión de red

El Solo puede ser conectado a su red usando una conexión alámbrica o inalámbrica.

### Conexión inalámbrica

A fin de conectarse a su red Wi-Fi, la antena Wi-Fi suministrada necesita ser conectada al Solo y se debe configurar correctamente la configuración inalámbrica de la unidad. Consulte "Antena Bluetooth/Wi-Fi" en página ES-12, para las instrucciones de instalación de la antena y "Red" en página ES-28 para la información sobre la configuración de la interfaz de red inalámbrica.

### Conexión alámbrica

Si hay un cable Ethernet conectado, el Solo intentará automáticamente conectarse a su red.

Debe utilizar un cable CAT5 conectado en la conexión RJ45 etiquetada **NET** en el panel posterior.

Si su red utiliza direccionamiento IP estático más que DHCP, necesitará proporcionar una dirección IP, puerta de enlace y DNS; Consulte "Red" en página ES-28 para obtener más información acerca de la configuración de la red.

## Conexión infrarroja

La entrada infrarroja permite la conexión de receptores IR externos, si el receptor IR del panel delantero está obstruido total o parcialmente. La punta es la señal modulada, el anillo la tierra.

Un proveedor de receptores infrarrojos y de accesorios y sistemas emisores es Xantech. Visite [www.xantech.com](http://www.xantech.com) para obtener más información o consulte a su distribuidor de Arcam

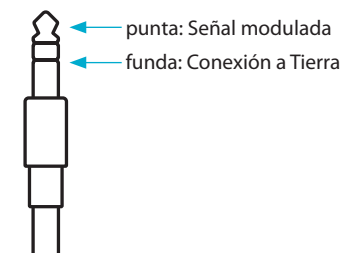

### NOTA

La entrada IR está diseñada para señales modulares. Si el receptor IR externo demodula la señal IR, no funcionará. Asimismo, la unidad no proporciona alimentación para receptores externos en la ficha IR; por lo tanto, se requerirá una fuente de alimentación externa.

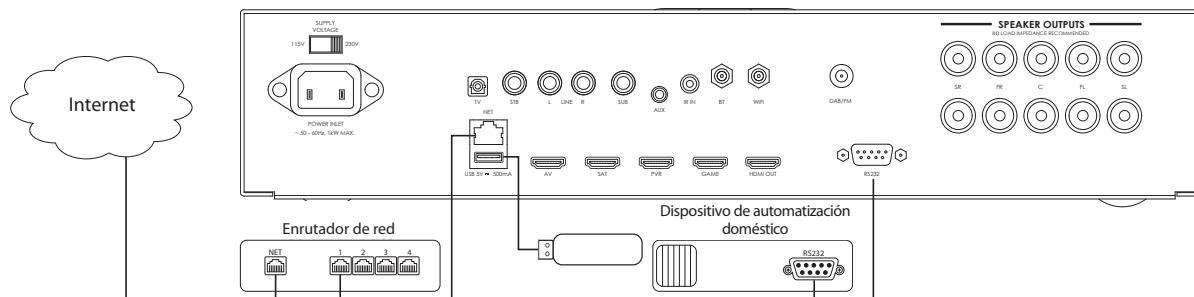

## conectores de antena

### Antena DAB/DAB+ y FM

El Solo está equipado con un módulo receptor FM y DAB/DAB+. El tipo de antena que necesita depende de sus preferencias para escuchar y de las condiciones locales.

Su Solo es capaz de una recepción excelente de radio, pero sólo si recibe una señal de transmisión de buena calidad.

Pruebe las antenas proporcionadas con su unidad. Si está en un área con señal de media a fuerte, éstas deberían ser adecuadas para una buena recepción. En áreas con una mala intensidad de señal, puede llegar a necesitar una antena montada en el techo o en el entrepiso.

Póngase en contacto con su distribuidor local de Arcam o con expertos en instalación de antenas para obtener información acerca de las condiciones locales de recepción.

En áreas con señal fuerte, la antena de cable DAB/DAB+/FM "T" proporcionada puede utilizarse con resultados razonables. Monte la antena tan alto como sea posible en una pared.

En el Reino Unido, los elementos "T"- necesitan ubicarse en forma vertical para recibir DAB/DAB+, ya que las transmisiones están polarizadas verticalmente. En otros lugares, verifique con su distribuidor de Arcam o pruebe las posiciones horizontal y vertical para una mejor recepción.

Pruebe cada pared utilizable de la habitación para ver cuál tiene la mejor recepción y utilice tachuelas o cinta adhesiva para asegurar la antena en forma de "T", pero observe que las tachuelas no entren en contacto con el cable interno de la antena.

En áreas con mala señal, es conveniente montar una antena externa de alta ganancia en el exterior o en el techo a fin de recibir la mayor cantidad de servicios.

En áreas de transmisión de Banda III (tales como Reino Unido), utilice una antena Yagi multi-elemento con elementos montados en forma vertical, ya que las transmisiones están polarizadas verticalmente. Si está cerca de más de un transmisor, utilice una antena omnidireccional o dipolo plegada.

Si los servicios DAB/DAB+ en su área se transmiten en banda L, entonces consulte a su distribuidor por información acerca de la mejor antena para usar.

### Antena Bluetooth/Wi-Fi

El Solo incluye la antena *Bluetooth* y la *Wi-Fi*.

Las dos antenas son idénticas y requieren ser insertadas en los conectores etiquetados **BT** y **WiFi** ubicados en la parte posterior del Solo.

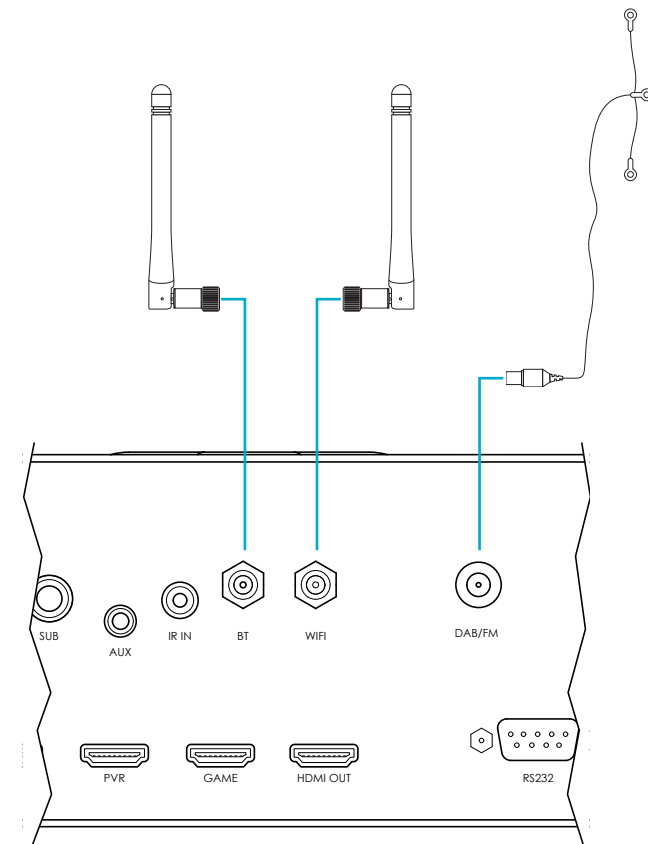

# altavoces

## Conexión de altavoces

El Solo está diseñado para manejar un set de hasta cinco altavoces, con un rango entre 4 y 8 ohms. La unidad está equipada con terminales para altavoces que pueden aceptar terminales tipo horquilla o cables desnudos.

Los altavoces son:

- Solo movie: **LS** (Envolvente izquierdo), **L** (Izquierdo), **C** (Central), **R** (Derecho) y **RS** (Envolvente derecho).

- Solo music: **L** (Izquierdo), **R** (Derecho)

Se puede conectar un subwoofer activo a la salida **SUB**. Véase el diagrama en esta página para la ubicación recomendada de altavoces.

## Cables de altavoces

Los altavoces deben ser conectados al Solo usando cables de cobre de buena calidad y alta pureza. Los cables de alma sólida o los conductores superficiales son particularmente adecuados. Se debe evitar el cable para timbres y cables para altavoces muy baratos ya que degradan significativamente la calidad de sonido.

Las conexiones a las terminales de altavoces siempre deberán estar apretadas, ya sea usando cables desnudos, conectores tipo horquilla o conectores tipo "banana", pero no use herramientas tales como pinzas, llaves de tuercas o llaves inglesas para apretar los conectores ya que pueden dañar las terminales.

## Ubicación de los altavoces

La información proporcionada aquí es una directriz general para el ajuste de altavoces. Consulte la documentación suministrada con sus altavoces para una información más precisa. Visite [www.dolby.com](http://www.dolby.com) para obtener información útil sobre la distribución de la sala de escucha.

### Acústica de la sala

La forma de su sala y cómo está amueblada afectarán el sonido que escucha. Por ejemplo, demasiadas superficies desnudas pueden provocar aspereza al sonido. Alfombras, tapices y cortinas pueden ayudar.

Si tiene la opción de elegir salas de escucha, evite una que sea perfectamente cuadrada o que tenga una dimensión que sea exactamente el doble de otra. Tal sala puede agravar resonancias que distorsionan el sonido.

Mientras más cerca coloque un altavoz de esquinas y la intersección de la pared y piso o pared y techo, más intensa es la salida de bajos, lo que puede enfatizar de más los bajos. Mover un altavoz unos cuantos centímetros algunas veces puede hacer una gran diferencia

## Disposición de altavoces

La colocación adecuada de altavoces es la clave para obtener el mejor sonido de teatro en casa (véase diagramas). Como guía general, los altavoces deberán colocarse en soportes rígidos a alrededor de 15 cm de la pared posterior y a al menos 60 cm de cualquier pared lateral.

Los altavoces nunca deben ser colocados sobre el piso (a menos que sean altavoces para piso), o en esquinas. Las unidades de altavoces deberán estar al nivel ligeramente por encima del nivel del oído cuando se está sentado. Si es posible, centre su área de asientos entre los altavoces envolventes.

El sonido dependerá de la acústica de la sala de escucha así que vale mucho la pena experimentar con la colocación de altavoces.

### Subwoofer

La ubicación del subwoofer afectará la calidad general del sonido. Si se coloca cerca de una pared o en una esquina a menudo aumentará la eficiencia y proveerá un sonido de graves bajos más claros. Sin embargo, todas las salas reaccionan de manera diferente y recomendamos que experimente con la colocación permitiendo al menos 15 cm de espacio libre entre las paredes y la unidad.

## Bases de altavoces

Mientras más firme se mantenga un altavoz, mejor sonará. Recomendamos el uso de bases de metal rígidas de 40 a 60 cm de alto.

Asegúrese que las bases y/o altavoces no tambaleen. Las bases amortiguadas adecuadamente que no "tintineen" cuando sean golpeadas con un lápiz resaltarán lo mejor de un altavoz.

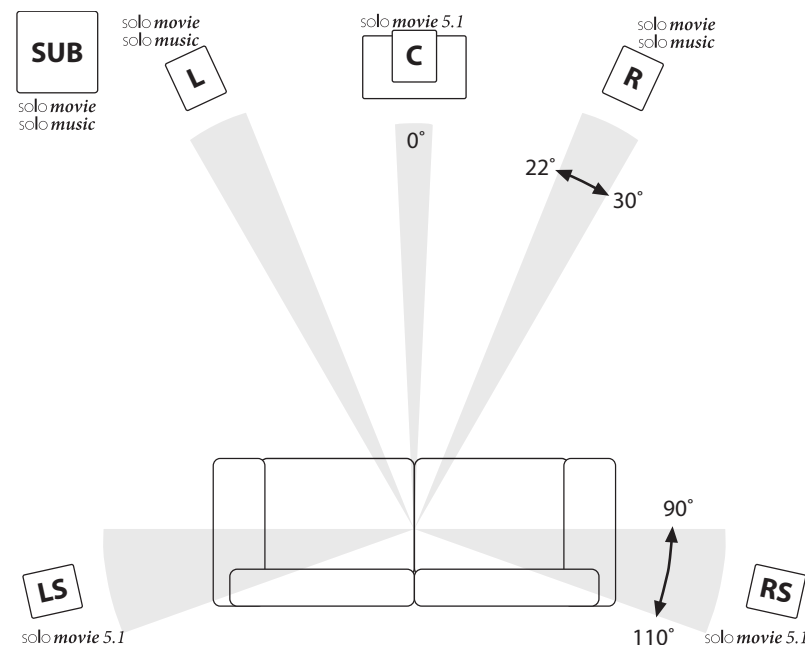

# formatos de discos y archivos

## Discos que se pueden reproducir

El Solo movie soporta los siguientes tipos de discos:



Blu-ray 3D



Discos Blu-ray



DVD-Video's



DVD-R



DVD-RW



CD-Audio



CD-R



CD-RW



CD Super Audio

SUPER AUDIO CD

El Solo music soporta los siguientes tipos de discos:



CD-Audio



CD-R



CD-RW



CD Super Audio

SUPER AUDIO CD

Los siguientes formatos de archivo son compatibles para su reproducción (mediante Disco, USB y red) tanto por Solo movie como Solo music:

- FLAC, hasta 24 bit, 192 KHz
- WAV, hasta 24bit, 192 KHz
- AAC, hasta 24bit, 96 KHz
- AIFF, hasta 24bit, 192 KHz
- OGG, hasta 24bit, 192 KHz
- MP3, hasta 320 kbps, 48 KHz
- WMA, hasta 192 kbps, 48 KHz

## Formatos de video compatibles (exclusivo para Solo movie)

La compatibilidad del archivo de video con su reproductor está limitada de la manera siguiente:

- Máximo tamaño de la resolución: 1920x1080 (Ancho x Altura) píxeles
- Extensiones de archivos: .wmv, .avi, .mp4, .mpeg, .mpg, .vob, .mkv (Nota: en este equipo no se pueden reproducir los archivos codificados por DivX)
- Formatos de audio que se pueden reproducir: Dolby Digital, DTS, MP3, WMA, AAC
- Frecuencia de muestreo: de 32-48 kHz (WMA), de 8-48 kHz (Mp3)
- Tasa de bits: de 32-192 Kbps (WMA), de 32-320 Kbps (Mp3)
- No todos los formados de audio WMA y AAC son compatibles con nuestro reproductor.
- Blu-ray, DVD o USB 2.0 son los recomendados para reproducir archivos de películas HD WMA.
- Su reproductor no soporta archivos grabados con GMC (Global Motion Compensation) ni con Qpel (Quarter pixel). Esas son técnicas de codificación de video en la norma MPEG4, como DivX.

## Código regional (exclusivo para Solo movie)

Los reproductores de Discos Blu-ray y los discos Blu-ray o DVD tienen asignados códigos de región de acuerdo con la región donde se venden. Si los códigos de región no coinciden, el disco no se reproducirá.

Código de región de Discos Blu-ray	Área
A	Norteamérica, América Central, América del Sur, Corea, Japón, Taiwán, Hong Kong y Sudeste de Asia
B	Europa, Groenlandia, territorios de Francia, Medio Oriente, África, Australia y Nueva Zelanda
C	India, China, Rusia, Centro y Sur de Asia
A + B + C	Todas las áreas

### Selección de región

Debido a limitaciones de los reglamentos legales locales la versión para Norteamérica no tiene la opción de selección de región.

Código de región DVD	Área
1	Norteamérica
2	Europa, Japón, Oriente Medio, Egipto, Sudáfrica, Groenlandia
3	Taiwán, Corea, Filipinas, Indonesia, Hong Kong
4	México, Sudamérica, América Central, Australia, Nueva Zelanda, Islas del Pacífico, Caribe
5	Rusia, Europa del Este, India, la mayor parte de África, Corea del Norte, Mongolia
6	China
Todas	Todas las áreas

Símbolos que indican que el disco se reproducirá en Norteamérica:



Símbolos que indican que el disco se reproducirá en Norteamérica:



# operación básica

## Funcionamiento de su Solo

### Introducción

Esta sección explica el funcionamiento básico del Solo. Note que puede ser necesario que configure el Solo correctamente para un desempeño óptimo. Los detalles respecto a los ajustes del sistema pueden encontrarse en “menús de configuración” en página ES-26.

### Encendido

Encienda la unidad pulsando el botón power. El LED de estado se ilumina en verde cuando la unidad se enciende. Si el botón power se pulsa (o se retira la alimentación) estando en espera, la unidad entrará de nuevo en el estado de espera al restituir la alimentación.

### Standby

El Solo tiene un modo Standby al que puede ingresarse presionando  en el mando a distancia. En el modo Standby, el visualizador estará en blanco, y el LED POWER se pondrá rojo.

Si la unidad no se utiliza por un período prolongado, le recomendamos que la desconecte de la corriente eléctrica para ahorrar energía.

Para encender desde el modo de espera, pulse el botón  en el mando a distancia.

### Pantalla de inicio

Pulse el botón  en cualquier momento para visualizar la pantalla de inicio del Solo. La pantalla de inicio le permitirá acceder a lo siguiente:

	Inicia la reproducción de un disco CD/DVD/BD. Véase “Reproducción de un disco” en página ES-23.
	Le permite reproducir archivos multimedia. Consulte “funcionamiento de red/usb” en página ES-24.
	Accede a las opciones de configuración del Solo. Consulte “menús de configuración” en página ES-26.
	Permite la selección de diversas entradas del Solo

### Selección de una fuente

Para seleccionar una fuente en particular, pulse los botones **INPUT-** o **INPUT+** en el panel delantero hasta que esa fuente se muestre en la pantalla del panel delantero, o pulse el botón de fuente correspondiente en el mando a distancia (véase “Modo de Dispositivo/Teclas de Fuente” en página ES-17).

Las siguientes fuentes están disponibles:

<b>RADIO</b>	Sintonizador DAB/FM interno
<b>BT</b>	Entrada <i>Bluetooth</i> interna
<b>MEDIA</b>	Entrada de red (p. ej., dispositivos UPnP), entrada para dispositivo de estado sólido USB (p. ej. pendrive)
<b>DISC</b>	Reproductor de discos interno
<b>AV</b>	Entrada HDMI audiovisual
<b>SAT</b>	Entrada HDMI para satélite
<b>PVR</b>	Entrada HDMI para grabadora personal de video
<b>GAME</b>	Entrada HDMI para consola de juegos
<b>LINE</b>	Entrada de audio analógica para conector de audio
<b>AUX</b>	Entrada de audio analógica de 3,5 mm
<b>STB</b>	Entrada de audio digital coaxial para decodificador
<b>TV</b>	Entrada de audio óptica para TV

Una fuente de entrada en particular también puede ser seleccionada usando la opción de fuente de la pantalla inicial, según se describe en la sección previa.

### Control de volumen

El volumen se puede subir o bajar ya sea al girar el control giratorio del panel superior (véase “Controles del panel superior” en página ES-7) o al usar el botón de control de volumen en el mando a distancia (véase “Control de volumen” en página ES-17).

### Audífonos

Para usar los audífonos con el Solo, inserte los audífonos en la entrada de audio en el panel delantero.

Si se conectan los audífonos en la entrada de audio del panel delantero, las salidas de altavoz y sub se silencian y el audio se reduce a dos canales (2.0).

## mando a distancia

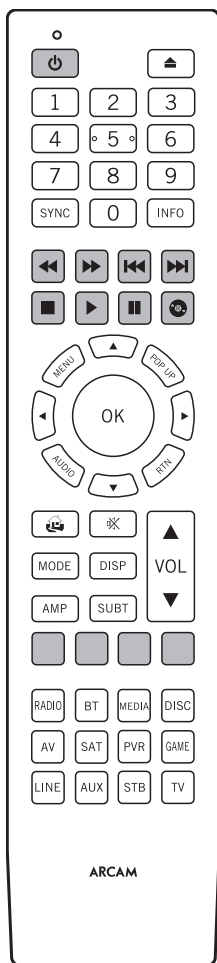

### El mando a distancia universal de Solo

El mando a distancia Solo es un mando a distancia "universal" sofisticado con luz de fondo que puede controlar hasta ocho dispositivos. Está preprogramado para uso con el Solo y con su biblioteca integrada extensiva de códigos también puede usarse con miles de componentes audiovisuales de terceros, tales como TVs, receptores satelitales, decodificadores, grabadoras de video personales, etc.

El mando a distancia Solo es un control remoto "inteligente", así que puede enseñarle casi cualquier función de un mando a distancia antiguo para un solo dispositivo.

#### Colocación de las pilas en el mando a distancia

- Abra el compartimiento de las pilas en la parte posterior del mando a distancia, al retirar su cubierta.
- Inserte dos pilas "AAA" como se indica en el compartimiento para pilas.
- Vuelva a colocar la cubierta del compartimiento de las pilas firmemente en su posición de cierre al escuchar un clic.

### Utilización del mando a distancia

Por favor tenga presente lo siguiente, cuando utilice el mando a distancia:

- Asegúrese de que no haya obstáculos entre el mando a distancia y su sensor en el Solo. El mando tiene un alcance aproximado de 7 metros. (Si el sensor del mando a distancia está oculto, la ficha de entrada para el mando a distancia IR en el panel posterior está disponible. Por favor, consulte con su distribuidor para más información).
- El funcionamiento del mando a distancia puede no ser fiable si una luz solar o fluorescente intensa incide sobre el sensor del mando a distancia del Solo.
- Sustituya las pilas cuando note una reducción en el alcance del funcionamiento del mando a distancia.

#### NOTA

- El uso incorrecto de las pilas puede producir riesgos tales como fugas o roturas.
- No mezcle pilas nuevas y usadas.
- No mezcle pilas que no sean idénticas entre sí; aunque puedan parecer iguales, las pilas distintas pueden tener distintos voltajes.
- Asegúrese de que los extremos positivo (+) y negativo (-) de cada pila correspondan con la dirección indicada en el compartimento para pilas.
- Retire las pilas de los equipos que no vayan a ser utilizados durante un mes o más.
- Cuando se deshaga de las pilas usadas, por favor siga la normativa local o del gobierno que sean de aplicación en su país o zona.

#### El mando a distancia Solo cumple con la Parte 15 de la normativa FCC

Este equipo ha sido probado y se ha comprobado que cumple con los límites para los dispositivos digitales de Clase B, con arreglo a la Parte 15 de la normativa FCC. Estos límites tienen por finalidad proporcionar una protección razonable frente a interferencias perjudiciales en instalaciones residenciales. Este equipo genera, utiliza y puede irradiar energía de radiofrecuencias, y si no se instala y utiliza de acuerdo a las instrucciones, puede causar interferencias perjudiciales a las comunicaciones por radio. Sin embargo, no se garantiza que esta interferencia no pueda ocurrir en una instalación en particular. Si este producto causa interferencias perjudiciales en la recepción de radio o televisión, lo cual que puede determinarse encendiendo y apagando el equipo, se recomienda al usuario que intente corregir la interferencia por medio de una o más de las siguientes medidas:

- Reoriente o cambie de ubicación la antena de recepción.
- Aumente la separación entre el equipo y el receptor.
- Conecte el equipo a un tomacorriente o a un circuito diferente del que esté conectado el receptor.
- Consulte al distribuidor o a un técnico experto en radio/TV, para que lo asista.



## Información útil

### Iluminación de fondo

Aparece una luz de fondo durante ocho segundos si se presiona una tecla. Esto le ayuda a utilizar el dispositivo en condiciones de iluminación tenue.

### Destellos del LED de alimentación

Unos destellos cortos indican que se ha pulsado una tecla válida.

Varios destellos cortos transmiten información (tal como un código de dispositivo) o señalan el comienzo y la exitosa terminación de una secuencia de programación.

El símbolo "☆☆☆☆" se usa en el manual para indicar un parpadeo del LED de alimentación.

### Límites de tiempo y teclas sin asignar

Límite de tiempo – Después de 30 segundos el mando a distancia sale del estado de programación y regresa a la operación normal.

Tiempo de espera de tecla atascada – Después de que se pulse cualquier tecla continuamente por 30 segundos, el mando a distancia deja de enviar la transmisión IR para conservar la vida útil de las pilas. El mando a distancia permanece apagado hasta que todas las teclas se liberen.

Teclas sin asignar – el mando a distancia ignora cualquier tecla sin asignar para un Modo de Dispositivo en particular y no transmite IR.

### Indicador de baja tensión

Cuando las pilas se estén acabando, el LED parpadeará cinco veces cuando presione un botón:



Si esto ocurre, coloque dos nuevas pilas alcalinas AAA tan pronto como pueda.

### Modo de Dispositivo/ Teclas de Fuente

Dado que el mando a distancia puede controlar su Solo así como una variedad de otros equipos: muchos de los botones tienen más de una función, dependiendo del "modo de dispositivo" seleccionado en el mando a distancia.

Las teclas del modo de dispositivo (que se muestran a continuación) seleccionan la fuente del Solo. Si se pulsa brevemente una de esas teclas, se transmite una orden para cambiar la fuente en la unidad.

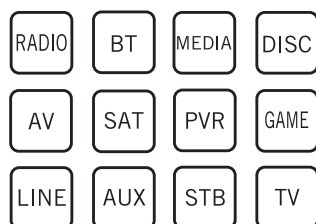

RADIO	Sintonizador DAB/FM interno
BT	Entrada <i>Bluetooth</i> interna
MEDIA	Entrada de red (p. ej., dispositivos UPnP), entrada para dispositivo de estado sólido USB (p. ej. pendrive)
DISC	Reproductor de discos interno
AV	Entrada HDMI audiovisual
SAT	Entrada HDMI para satélite
PVR	Entrada HDMI para grabadora personal de video
GAME	Entrada HDMI para consola de juegos
LINE	Entrada de audio analógica para conector de audio
AUX	Entrada de audio analógica de 3,5 mm
STB	Entrada digital coaxial para decodificador
TV	Entrada de audio óptica para TV

Cada Modo de Dispositivo cambia el comportamiento de muchas de las teclas del mando a distancia para controlar el dispositivo fuente apropiadamente. Por ejemplo: en el modo **DISC** ◀▶ reproduce la pista anterior del CD, pero en el modo **AV** ◀▶ emite el comando "canal descendente" de la TV.

El mando a distancia permanece en el último Modo de Dispositivo seleccionado por lo que no es necesario pulsar una tecla de Modo de Dispositivo antes de cada tecla de comando si lo único que está haciendo es reproducir u omitir pistas en un CD, por ejemplo.

### Teclas de Navegación

Las teclas de Navegación desplazan el cursor por los menús de Configuración o menús en pantalla. También reproducen las mismas funciones de navegación de los mandos a distancia originales que se incluyen con otros dispositivos de entretenimiento doméstico en su sistema. La tecla **OK** confirma una configuración.

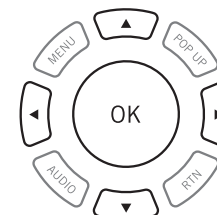

### Control de volumen



Por defecto, el mando a distancia está configurado para que el control de volumen y los botones de silencio (**VOL ▲**, **VOL ▼** y **MUTE**) siempre controlen el volumen del Solo, independientemente del modo de Dispositivo en el que el mando a distancia esté configurado. Esto se conoce como "atravesamiento".

Por ejemplo, si está escuchando un CD, probablemente tenga el Solo en el Modo de Dispositivo **CD** para controlar el reproductor de CD. Puede usar los controles de volumen en el mando a distancia directamente para ajustar el volumen del Solo sin presionar antes **AMP** para poner el mando a distancia en el modo de Dispositivo **AMP**. Los botones de volumen de "atravesamiento" (traspasan su comando) desde el Modo de Dispositivo **CD** del mando a distancia, hasta el Modo de Dispositivo **AMP**.

El "atravesamiento" del volumen se puede desactivar de forma individual para cada Modo de Dispositivo, si se desea.

### Personalización de mando a distancia Solo

El mando a distancia ofrece una característica de Aprendizaje de códigos que le permite copiar hasta 16 funciones del mando a distancia original en el teclado del mando a distancia. Para obtener información acerca de esto y de otras funciones de personalización, consulte "cómo personalizar el mando a distancia" en página ES-20.

## Modo de Dispositivo AMP

El botón **AMP** del Modo de Dispositivo configura el mando a distancia para controlar el Solo. Pulsar este botón no afecta la entrada seleccionada actualmente en el Solo.

La funcionalidad del Solo es sensible al contexto para las fuentes internas y se describe en la siguiente tabla.

	Alterna la alimentación del Solo entre modo de espera y encendido.
	Abre/cierra la bandeja de discos.
0...9	Busca y reproduce la pista correspondiente a la tecla presionada cuando se está reproduciendo un CD.
<b>SYNC</b>	Lipsync. Se pueden producir retardos en la señal de video debido al procesamiento de video que provoca un desajuste entre la sincronización de audio y video. Advertirá esto porque el sonido del discurso estará desincronizado con el movimiento de labios en el video. Para compensar esto, puede ajustar el retardo de sincronización de labios. Presione el botón sync y utilice los botones de navegación  y . Presione otra vez para salir del menú de recorte de sincronización de labios.
<b>INFO</b>	Info alterna entre la información que se muestra en la parte inferior izquierda de la pantalla del panel delantero
	Retroceso de CD, DVD o BD.
	Avance rápido de CD, DVD o BD.

	Salta hacia atrás al inicio de la pista actual/anterior en el CD, DVD o BD.
	Salta hacia adelante al inicio de la siguiente pista en el CD, DVD o BD.
	Detiene la reproducción en el CD, DVD o BD.
	Reproduce el contenido en el CD, DVD o BD.
	Pausa la reproducción en el CD, DVD o BD.
<b>MENU</b>	Disc menu.
<b>POP UP</b>	Activa el menú desplegable del BD, si está disponible.
<b>RTN</b>	Regresa desde el menú en los menús de BD/DVD.
<b>AUDIO</b>	Selecciona entre las pistas de audio disponibles en un BD/DVD
	Navega los archivos y los menús en pantalla. <b>OK</b> selecciona el archivo resaltado o ingresa a los menús resaltados en la pantalla - equivalente a "Enter" o "Select" en algunos mandos a distancia.
<b>AMP+</b>	Encendido desde el modo Standby
<b>AMP+</b>	Standby desde el modo Encendido
<b>AMP+</b>	Cambia la resolución de imagen
	Vuelve la navegación al nivel superior del menú ("Inicio").
	Alterna la función de silencio del Solo
<b>MODE</b>	Alterna entre los modos disponibles de sonido envolvente y de mezcla

<b>DISP</b>	Alterna entre las opciones de brillo del visualizador del panel frontal
	Sube/baja el volumen del amplificador
<b>AMP</b>	Reinicia el mando a distancia al modo AMP
<b>SUBT</b>	Alterna entre las opciones de subtítulos, si están disponibles en DVD o BD
<b>RED</b>	Botón rojo para BD
<b>GREEN</b>	Botón verde para BD
<b>YELLOW</b>	Botón amarillo para BD
<b>BLUE</b>	Botón azul para BD
<b>RADIO</b>	Entrada para sintonizador interno FM/DAB
<b>BT</b>	Entrada <i>Bluetooth</i> interna
<b>MEDIA</b>	Entrada de red, medios USB
<b>DISC</b>	Entrada para disco interno
<b>AV</b>	Entrada HDMI para AV
<b>SAT</b>	Entrada HDMI para satélite
<b>PVR</b>	Entrada HDMI para PVR
<b>GAME</b>	Entrada HDMI para consola de juegos
<b>LINE</b>	Entrada analógica del enchufe de audio
<b>AUX</b>	Entrada analógica de enchufe de 3,5 mm
<b>STB</b>	Entrada de audio coaxial digital STB
<b>TV</b>	Salida de audio óptica para TV

### Comandos *Bluetooth*

La entrada de audio *Bluetooth* se selecciona al pulsar el modo de dispositivo **BT** en **AMP** en el mando a distancia. Si se conecta a un dispositivo de transmisión de audio, las teclas a continuación se usa para navegar por las pistas de música.

	Selecciona la pista anterior/siguiente en la lista de reproducción actual.
	Reproduce la pista actual.
	Pausa la pista actual.

### Comandos de medios de red/USB

Al utilizar el cliente de red, las siguientes teclas se utilizan para navegar los archivos de música en el modo de dispositivo **AMP**.

	Navega los archivos en pantalla. <b>OK</b> selecciona/reproduce el archivo resaltado.
	Selecciona la pista anterior/siguiente en la lista de reproducción actual.
	Reproduce la pista actual.
	Pausa la pista actual.
	Detiene la reproducción.
	Vuelve la navegación al nivel superior de los menús de cliente de red ("Inicio").

## Modo de Dispositivo SAT





El botón **SAT** del modo de Dispositivo selecciona SAT como la fuente. Si se configura para trabajar con su receptor satelital, el mando a distancia Solo puede controlar posteriormente el dispositivo.

	Alterna entre el Standby y el encendido.
0...9	Funciona como la tecla numérica del mando a distancia original – usualmente para la selección de canales.
<b>INFO</b>	Muestra la función INFO u OSD (en pantalla), si está disponible.
	Retroceder
	Avance rápido
	Canal descendente
	Canal ascendente
	Detiene la reproducción
	Reproducir contenido
	Pausar contenido
	Grabar
<b>MENU</b>	Menú
	Navega los menús de configuración y de selección de programas. <b>OK</b> confirma una selección (equivalente a "Enter" o a "Select" en algunos mandos a distancia).
	Vuelve la navegación al nivel superior del menú ("Inicio").
<b>RTN</b>	Regresar
<b>AMP</b>	Reinicia el mando a distancia al modo AMP
<b>RED</b>	botón ROJO para Satelital
<b>GREEN</b>	botón VERDE para Satelital
<b>YELLOW</b>	botón AMARILLO para Satelital
<b>BLUE</b>	botón AZUL para Satelital

## Modo de Dispositivo PVR

El botón PVR del modo de Dispositivo selecciona PVR como la fuente.

Si se configura para trabajar con su grabadora de video personal (disco duro) o dispositivo similar, el mando a distancia Solo puede controlar posteriormente el dispositivo.





	Alterna la alimentación del Solo entre el modo de espera y el encendido
<b>0...9</b>	Funciona como la tecla numérica del mando a distancia original – usualmente para la selección de canales
<b>INFO</b>	Muestra la función INFO u OSD (en pantalla), si está disponible
<b>MODE</b>	Selecciona la función Librería o Multimedia
	Retroceder
	Avance rápido
	Canal descendente
	Canal ascendente
	Detiene la reproducción
	Reproducir contenido
	Pausar contenido
	Grabar
<b>MENU</b>	Abre la Guía Electrónica de Programas (EPG, por sus siglas en inglés) en algunos decodificadores satelitales o de cable
	Navega los menús de configuración y de selección de programas. <b>OK</b> confirma una selección (equivale a "Enter" o a "Select" en algunos mandos a distancia)







	Vuelve la navegación al nivel superior del menú ("Inicio")
<b>AUDIO</b>	Selecciona la función Ayuda
<b>SUBT</b>	Alterna entre las opciones de subtítulo, si están disponibles
<b>AMP</b>	Reinicia el mando a distancia al modo AMP
<b>RED</b>	botón ROJO para PVR
<b>GREEN</b>	botón VERDE para PVR
<b>YELLOW</b>	botón AMARILLO para PVR
<b>BLUE</b>	botón AZUL para PVR

## Modo de Dispositivo STB

El botón STB del modo de Dispositivo selecciona STB como la fuente.





Si está configurado para funcionar con su decodificador o dispositivo similar, el mando a distancia Solo puede controlar posteriormente el dispositivo.

	Alterna la alimentación del Solo entre el modo de espera y el encendido
<b>0...9</b>	Funciona como la tecla numérica del mando a distancia original – usualmente para la selección de canales
<b>INFO</b>	Muestra la función INFO u OSD (en pantalla), si está disponible
<b>MODE</b>	Selecciona la función Librería o Multimedia
	Retroceder
	Avance rápido
	Canal descendente
	Canal ascendente

	Detiene la reproducción
	Reproducir contenido
	Pausar contenido
	Grabar
<b>MENU</b>	Abre la Guía Electrónica de Programas (EPG, por sus siglas en inglés) en algunos decodificadores satelitales o de cable
	Navega los menús de configuración y de selección de programas. <b>OK</b> confirma una selección (equivale a "Enter" o a "Select" en algunos mandos a distancia)
	Vuelve la navegación al nivel superior del menú ("Inicio")
<b>AUDIO</b>	Selecciona la función Ayuda
<b>SUBT</b>	Alterna entre las opciones de subtítulo, si están disponibles
<b>AMP</b>	Reinicia el mando a distancia al modo AMP.
<b>RED</b>	botón ROJO para decodificador
<b>GREEN</b>	botón VERDE para decodificador
<b>YELLOW</b>	botón AMARILLO para decodificador
<b>BLUE</b>	botón AZUL para decodificador

## Modo de dispositivo de TV

El botón AV del Modo de Dispositivo configura el mando a distancia para controlar las funciones de una televisión u otro dispositivo de visualización. Presionar este botón también selecciona TV como la fuente.

	Alterna entre el Standby y el encendido. (Algunos televisores requieren que usted utilice una tecla numérica para encenderlos).
<b>0...9</b>	Funciona como la tecla numérica del mando a distancia original – usualmente para la selección de canales
<b>INFO</b>	Muestra la función INFO u OSD (en pantalla), si está disponible
	Canal descendente
	Canal ascendente
<b>INFO</b>	Muestra información sobre la imagen; esta función es específica de TV.
<b>MENU</b>	Guía
	Navega los menús de configuración y de selección de programas. <b>OK</b> confirma una selección (equivale a "Enter" o a "Select" en algunos mandos a distancia)
	Vuelve la navegación al nivel superior del menú ("Inicio")
<b>SUBT</b>	Alterna entre las opciones de subtítulo, si están disponibles
<b>AMP</b>	Reinicia el mando a distancia al modo AMP
<b>RED</b>	Tecla ROJA para TV
<b>GREEN</b>	Tecla VERDE para TV
<b>YELLOW</b>	Tecla AMARILLA para TV
<b>BLUE</b>	Tecla AZUL para TV

## Modos de dispositivo AV, GAME, LINE y AUX

Los botones de modo de dispositivo **AUX**, **AV**, **GAME** y **LINE** seleccionan **AUX**, **AV**, **GAME** y **LINE** como la fuente.

# cómo personalizar el mando a distancia

## NOTA

En las páginas siguientes, se indica un sólo “parpadeo” del LED de encendido del mando a distancia por el símbolo .

## Aprendizaje de códigos

El mando a distancia suministrado incluye una biblioteca completa de códigos preprogramados. Después de que haya configurado el mando a distancia para su dispositivo, puede descubrir que hay una o más funciones en su mando a distancia original que no tienen un lugar en el teclado. Por conveniencia, el mando a distancia ofrece una característica de Aprendizaje de Códigos que le permite copiar hasta 16 funciones desde un mando a distancia original dentro del teclado del mando a distancia.

Antes de empezar, asegúrese de que:

- El mando a distancia original funciona correctamente.
- Los mandos no están apuntando a su dispositivo.
- Los mandos a distancia tienen pilas nuevas.
- Los mandos no están bajo la luz directa del sol, ni bajo luz fluorescente fuerte.

## NOTA

Las funciones Aprendidas dependen del modo: Puede asignar hasta ocho funciones diferentes a una misma tecla – una función aprendida por separado para cada modo.

## Configuración directa de códigos (Método 1)





El primer método es programar el mando a distancia con un número de código de 3 dígitos para el dispositivo que desea controlar – consulte “tablas de códigos de dispositivos”. Haga una nota del número o números sugeridos – el código más popular se enumera primero. Ahora, encienda el dispositivo.

1. Presione la tecla de Dispositivo para el producto que desee configurar, junto con la tecla 1. Mantenga pulsados ambos botones por tres segundos hasta que el LED permanezca encendido.
2. Ahora está en un modo de configuración, y puede soltar los botones.
3. Ingrese un código de 3 dígitos para el dispositivo.
4. Si el número de código de 3 dígitos que ingresó es correcto para el dispositivo, éste se apagará. Si no se apaga, ingrese el siguiente número de código de la lista hasta que el dispositivo se apague.
5. Una vez que haya encontrado el código correcto, presione la tecla de Dispositivo otra vez. El LED parpadeará tres veces  para confirmar que el código ha sido almacenado con éxito.

## Configuración de búsqueda de librería (Método 2)



La búsqueda en Biblioteca le permite escanear todos los códigos almacenados en el mando a distancia de la memoria. Puede llevar mucho más tiempo que el método anterior, así que utilice este método sólo si:

- Su dispositivo no responde al mando a distancia después de que intentó todos los códigos listados para su marca.
- Su marca no aparece en la lista de tablas de Códigos de Dispositivo.

1. Presione la tecla de Dispositivo para el producto que desee configurar, junto con la tecla 1. Mantenga pulsados ambos botones por tres segundos hasta que el LED permanezca encendido.
2. Apunte el mando a distancia al producto que desee controlar y presione el botón  o  en la almohadilla de navegación. Cada vez que se presiona el botón  o , el código cuenta hacia arriba (o hacia abajo) un número de código con una señal para apagar el dispositivo.
3. Continúe presionando el botón arriba o abajo, en intervalos de aproximadamente un segundo, hasta que el dispositivo se apague. (NO alterne el botón arriba y abajo – necesita moverlo en una dirección solamente).
4. Para almacenar el código correcto, presione la tecla de Dispositivo otra vez. El LED parpadeará tres veces  para confirmar que el código ha sido almacenado con éxito.

## Configuración inteligente (Método 3)

El tercer método implica “enseñarle” al mando a distancia Arcam a partir del mando a distancia original para el dispositivo. Los dos mandos a distancia deberán encontrarse frente a frente, aproximadamente a una distancia de 10 cm.

1. Presione la tecla de Dispositivo para el producto que desee configurar, junto con la tecla 3. Mantenga pulsados ambos botones por tres segundos hasta que el LED permanezca encendido.
2. Presione el botón en el Arcam que al desea asignar a un comando. El LED parpadeará una vez , lo que indica que el mando a distancia está listo para aprender el comando.
3. Presione y mantenga presionada la tecla correcta en el otro mando a distancia hasta que el LED parpadee dos veces . Esto indica que el Arcam ha aprendido el comando de su otro mando a distancia.
4. Continúe aprendiendo los comandos de su otro mando a distancia, presionando el botón siguiente en el mando a distancia y repitiendo los pasos 2 y 3.
5. Una vez que el mando a distancia haya aprendido todos los comandos seleccionados, presione y mantenga presionada la tecla de Dispositivo, que utilizó para ingresar al aprendizaje, junto con la tecla numérica 3 para almacenar los comandos aprendidos.

## NOTA

Si el LED del mando a distancia Arcam parpadea cinco veces  hubo un error en el proceso de aprendizaje.





Las teclas AMP y RADIO no aprenden comandos.

## Notas importantes



- Una vez que comience con una sesión de Aprendizaje de Códigos, tiene aproximadamente diez segundos para realizar cada paso. Si tarda más, significará que deberá comenzar de nuevo el proceso.
- La función de aprendizaje es específica de un modo – usted puede copiar una función *por modo* en una tecla
- El mando a distancia puede aprender aproximadamente 16 funciones en total.
- Para reemplazar una función aprendida, simplemente asigne una nueva función a la misma tecla.
- Las funciones aprendidas se conservan cuando cambia las pilas.
- Si el Aprendizaje de Códigos falla, pruebe cambiando la distancia entre los dos mandos a distancia; asegúrese de que la luz ambiente no sea muy brillante.

## Borrado de datos aprendidos













Para borrar todos los datos aprendidos para un dispositivo:

1. Presione la tecla de Dispositivo para el producto que desee configurar, junto con la tecla **3**. Mantenga pulsados ambos botones por tres segundos hasta que el LED permanezca encendido.
2. Presione y mantenga presionada la tecla de Dispositivo para el producto que desea borrar, junto con la tecla **▶** durante tres segundos hasta que el LED parpadee dos veces .
3. Si no se presiona ninguna tecla durante 30 segundos después de que el LED haya parpadeado dos veces , el mando a distancia sale del modo de borrado sin borrar los datos aprendidos.
4. Si presiona la tecla de Dispositivo una vez más dentro de los 30 segundos después de que el LED haya parpadeado dos veces , puede terminar el modo de borrado borrando todos los datos aprendidos en el Dispositivo. El LED parpadeará tres veces  para confirmar.

Para borrar los datos aprendidos para una tecla, para un dispositivo:

1. Presione la tecla de Dispositivo para el producto que desee configurar, junto con la tecla **3**. Mantenga pulsados ambos botones por tres segundos hasta que el LED permanezca encendido.
2. Presione y mantenga presionada la tecla de la que desea borrar los datos durante tres segundos. El LED parpadeará dos veces . Si se presiona cualquier tecla, el mando a distancia saldrá del modo de borrado sin borrar los datos aprendidos.
3. Si no se presiona ninguna tecla durante 30 segundos, el LED parpadeará dos veces ; el mando a distancia saldrá del modo de borrado automáticamente, sin borrar los datos aprendidos.
4. Si pulsa la tecla Device (Dispositivo) junto con la tecla **3** una vez más dentro de un lapso de 30 segundos después de que parpadea dos veces el LED, todos los datos aprendidos para ese Dispositivo se borrarán y usted saldrá del modo de borrado. El LED parpadeará tres veces  para confirmar.

## Lectura de números de código almacenados

1. Presione la tecla de Dispositivo para el producto que desea configurar, junto con la tecla **4**. Mantenga presionadas ambas teclas durante tres segundos hasta que el LED parpadee.
2. Pulse la tecla **INFO** y cuente el número de parpadeos (=1, =2, =3, etc.). Hay un intervalo entre los dígitos. (Observe que "0" se representa con diez parpadeos:          .)

## Bloquear/Desbloquear un Modo de Dispositivo específico



Cuando desempaca por primera vez su mando a distancia e inserta las baterías, el mismo es capaz de controlar ciertos componentes Arcam automáticamente (p. ej., amplificadores, sintonizadores y reproductores de discos). Logramos esto preprogramando códigos específicos de dispositivos Arcam en las teclas de Modo de Dispositivo relevantes, y luego bloqueando los Modos de Dispositivo para que usted no las re programe sin darse cuenta.

Si desea anular estas configuraciones predeterminadas bloqueadas – para controlar un amplificador de BD de terceros, por ejemplo – primero necesitará desbloquear el Modo AMP antes de configurar el mando a distancia, utilizando uno de los métodos de aprendizaje que se describen en la página anterior.

La configuración de fábrica es:

Modo de Dispositivo	Estado por defecto	Códigos por defecto
AMP	Bloqueado	001 (código 16 de Arcam)
AV	Desbloqueado	Sólo aprendizaje de códigos
SAT	Desbloqueado	128 (Sky+)
PVR	Desbloqueado	018 (Humax 9300)
GAME	Desbloqueado	Sólo aprendizaje de códigos
LINE	Desbloqueado	Sólo aprendizaje de códigos
AUX	Desbloqueado	Sólo aprendizaje de códigos
STB	Desbloqueado	030 (Bush, Goodmans, Grundig)
TV	Desbloqueado	108 (TV Philips)

Note que necesita cambiar el código de sistema en el producto que desee controlar, así como en el mando a distancia.

1. Las teclas del dispositivo que pueden estar Bloqueadas o Desbloqueadas.
2. Bloquear y Desbloquear son alternativas (cambian de Bloquear a Desbloquear a Bloquear, etc.).
3. Presione y mantenga presionadas las teclas de Dispositivo y **6** durante tres segundos.
4. El LED de potencia permanece iluminado y muestra que está en el modo de configuración Bloquear/Desbloquear.
5. Si no hay otra entrada de tecla durante 30 segundos, el LED se apaga y el mando a distancia sale del modo de configuración Bloquear/Desbloquear.
6. Para verificar el estado de un dispositivo, presione las teclas **3 6 9** secuencialmente:
7. Si está configurado Bloquear, el LED parpadeará tres veces: .
8. Si está configurado Desbloquear, el LED parpadeará cinco veces: .
9. Si presiona una tecla de Dispositivo válida dentro de los 30 segundos, el LED parpadeará tres veces:  y el mando a distancia saldrá del modo Bloquear/Desbloquear.

## Control de volumen de otros dispositivos

Por defecto, las teclas de volumen y la de silencio controlan el volumen del amplificador.



Puede configurar estos botones para que envíen comandos de volumen a otro dispositivo. En el siguiente ejemplo, los comandos de volumen se envían a un dispositivo AV conectado (su televisión, por ejemplo):

1. Presione **AV + 5** durante tres segundos hasta que el LED se ilumine y permanezca encendido.
2. Pulse **VOL UP**.
3. Pulse **AV** una vez más. El LED parpadeará tres veces .

Las teclas de volumen y silencio ahora enviarán los comandos de volumen a la TV.



Para configurar los botones de volumen a fin de controlar el amplificador una vez más, repita los pasos anteriormente mencionados, excepto presionar **AMP** en el paso 3.

## Comandos ocultos

Comando	Efecto
 AMP+	Envía un comando de Encendido
 AMP+	Envía un comando de Apagado

## Reinicio de ajustes por defecto de fábrica

Puede reiniciar su mando a distancia a los ajustes originales por defecto de fábrica.

Pulse y mantenga pulsadas teclas  (HOME) y **MENU** durante aproximadamente cinco segundos hasta que el LED de alimentación parpadee cinco veces .

Todos los códigos de programación y de configuración que ha ingresado en el mando a distancia se borran, y el mando a distancia vuelve a los ajustes originales por defecto de fábrica.

## Códigos de dispositivos

Las tablas que comienzan en la "device code tables" en página DC-1 (al final de este manual de usuario) listan códigos de 3 dígitos para dispositivos de diferentes fabricantes.

Úselas para configurar su mando a distancia para controlar sus dispositivos, como se describe en la "Configuración directa de códigos (Método 1)" en página ES-20.

Si aparece más de un código, pruebe el primero. Si los resultados no son satisfactorios, siga probando los números de ese fabricante hasta obtener el que mejor se adapte a la funcionalidad requerida.

Si el fabricante de su equipo no está enumerado, puede probar la "Configuración de búsqueda de librería (Método 2)" en página ES-20: Este método le permite escanear entre cada código contenido en la memoria del mando a distancia.

# Reproducción de un disco



## Información del disco

Pulse y mantenga pulsada la tecla **INFO** en el mando a distancia para visualizar la barra de información en la parte superior de su pantalla de TV. Arriba se brinda un ejemplo, pero la información mostrada depende del tipo de disco. Usualmente incluye el tipo de disco, la pista actual, la cantidad total de pistas y el tiempo de pista transcurrido.

Pulse y mantenga pulsada la tecla **INFO** una vez más para cerrar esta visualización.

## Menú de Disco

Muchos discos de Video BD y de Video DVD contienen un menú de disco, un menú superior o menú emergente que lo guían a través de las funciones disponibles en el disco.

El contenido de los menús y las operaciones correspondientes dependen del disco.

Menú Emergente: Pulse **POP UP** para mostrar el menú "Emergente" en el TV.

Use las teclas de cursor del mando a distancia para navegar por los menús. Resalte una opción y pulse **OK** para seleccionarla, o de otra forma, pulse la tecla del **POP UP** para salir del menú.

## Selección de la pista de audio

Algunos discos contienen múltiples flujos de audio, tales como una pista de audio estándar Dolby Digital 5.1 y una pista de audio envolvente de alta definición Dolby TrueHD. El flujo de audio puede cambiarse durante la reproducción. El audio secundario (por ejemplo, el comentario del director) de los Discos Blu-ray (si está presente) también puede cambiarse si están disponibles alternativas.

Nota: El idioma del audio se cambia usando el menú de configuración: véase "Idioma" en página ES-28.

Pulse **AUDIO** para alternar entre las transmisiones de audio disponibles.

## Subtítulos

Algunos discos contienen múltiples subtítulos. Los subtítulos pueden cambiarse durante la reproducción. Los subtítulos para el video secundario (por ejemplo, el comentario del director) de los Discos Blu-ray (si está presente) también puede cambiarse (si están disponibles alternativas).

### NOTA

- El idioma de subtítulos se cambia usando el menú de configuración. Consulte "Idioma" en página ES-28

Pulse **SUBT** para mostrar la información de subtítulo actual: Siga pulsando el botón **SUBT** para alternar entre todos los subtítulos del disco disponibles.

## Bonusview y BD-Live

Bonusview y BD-Live son funcionalidades del formato de Disco Blu-ray.

Bonusview proporciona funciones de Imagen en Imagen (Picture in Picture) y de Empaquetado Virtual (Virtual Package) para discos compatibles. Los discos BD-Live proporcionan adicionalmente una variedad de funcionalidades a través de Internet.

Los datos Virtual Package/BD-LIVE deben guardarse en un dispositivo de memoria USB conectado al Solo. Para disfrutar de estas funciones, conecte un dispositivo de memoria USB (de capacidad mínima de memoria de 1 GB, 2 GB o más de memoria recomendada) que soporte FAT 32 y USB 2.0 High Speed (480 Mbit/s) al conector USB. (Para detalles, consulte "Conexión USB" en página ES-11)

Si no hay suficiente espacio de almacenamiento, los datos no se copian o descargan. Elimine el contenido innecesario o utilice un nuevo dispositivo de memoria USB.

- Si se utiliza un dispositivo de memoria USB que tenga otros contenidos (previamente grabados), es posible que el video y el audio no se reproduzcan apropiadamente.
- Si el dispositivo de memoria USB se desconecta de esta unidad durante la reproducción del contenido Virtual Package/BD-LIVE, se detendrá la reproducción del disco.
- Es posible que se requiera algún tiempo para cargar el contenido (lectura/escritura).

### NOTA

- Es posible que no se puedan usar las funciones BD-LIVE si no hay suficiente espacio en el dispositivo de memoria USB. En este caso, consulte "Sistema" en página ES-30 para el borrado del contenido de Virtual Package y del contenido BD-LIVE en el dispositivo de memoria USB.
- No se garantiza la operación de todos los dispositivos de memoria USB.
- Conecte el dispositivo de memoria USB directamente en el conector USB, no utilice ningún cable de extensión ni receptáculo de conectores múltiples.

## Virtual Package

Los discos Blu-ray que soportan Virtual Package permiten que se transfiera automáticamente contenido extra desde el disco o desde Internet hacia el almacenamiento USB para una visualización interactiva. Las funcionalidades disponibles incluyen video y audio secundarios, subtítulos y avances de películas.

### NOTA

- Los métodos de reproducción dependen del disco; consulte el manual del disco.
- Las operaciones de reproducción pueden requerir del uso de las teclas codificadas por colores del mando a distancia.

## BD-Live

El Solo es compatible con BD-Live, permitiendo una variedad de funciones cuando se utiliza con discos compatibles con BD-Live. BD-Live permite contenidos tales como los últimos avances de películas y la descarga de juegos interactivos BD-J desde Internet hacia almacenamiento USB.

Las funciones BD-Live disponibles dependen enteramente del disco Blu-ray que se esté reproduciendo. Consulte el manual del disco para la información de la operación.

### NOTA

- El Solo debe tener una conexión a Internet activa para utilizar las funciones BD-Live. Consulte "Red" en página ES-28
- El acceso a Internet BD-Live puede inhabilitarse utilizando la configuración Acceso a **Internet BD-Live** en el menú **Sistema**. Consulte "Red" en página ES-28
- Las operaciones de reproducción pueden requerir del uso de las teclas codificadas por colores del mando a distancia.

# funcionamiento de red/usb

## Reproducción de archivos de medios

El icono **MY MEDIA** se visualiza en la pantalla si se enciende primero el Solo. Para reproducir videos, archivos de imágenes (por ejemplo, presentaciones de diapositivas) o archivos de audio, resalte el icono **MY MEDIA** y pulse **OK**.



Los archivos de audio y vídeo se pueden reproducir desde la red uPnP, dispositivo de medios USB o discos CD-R/RW. Para una lista de formatos de archivos de audio y vídeo compatibles, véase "formatos de discos y archivos" en página ES-14

Para reproducir archivos de medios, inserte el dispositivo USB o el disco de datos en el reproductor. El menú **MY MEDIA** se muestra con símbolos de archivos de música, vídeo y/o fotos:

Para reproducir todos los archivos disponibles sin hacer ninguna selección, pulse **OK** ir al menú de Reproducción, descrito a continuación.

Para seleccionar archivos en particular, use las **▲/▼** teclas de cursor del mando a distancia para resaltar el dispositivo de medios y navegar por el menú **MY MEDIA**. Pulse **OK** para seleccionar el dispositivo de medios y mostrar el archivo y el contenido de las carpetas.

### NOTA

Cuando no haya archivos o carpetas que se puedan reproducir dentro del medio o carpeta seleccionado, se mostrará "Empty".

Puede reproducir un único archivo o una lista de reproducción (que contenga hasta 100 archivos seleccionados). Use las teclas de cursor **▲/▼** del mando a distancia para resaltar un archivo o una lista de reproducción y pulse **OK** para seleccionarlo. Las teclas **◀** y **▶** se pueden usar para saltar una página arriba o abajo. Las teclas **◀◀** y **▶▶** se pueden usar para saltar 10 páginas arriba o abajo.

### Reproducción de un archivo de música

Use la teclas **▲/▼** cursor para resaltar un archivo de música y pulse **OK** o **▶** para iniciar la reproducción.

### Reproducción de un archivo de vídeo

Use las teclas **▲/▼** cursor para resaltar un archivo de vídeo y pulse **OK** o **▶** para iniciar la reproducción. Pulse **DISPLAY** para ver la información pertinente de la reproducción del archivo de vídeo.

## Reproducción rápida

Pulse **◀◀** o **▶▶** durante la reproducción para activar la reproducción rápida en retroceso o en avance. Cada pulsación adicional del botón cambia la velocidad de reproducción. Están disponibles las velocidades de 2x, 4x, 8x, 16x y 32x de la velocidad normal. Pulse **▶** para reanudar la reproducción normal.

## App MusicLife

MusicLife le permite controlar su producto Solo desde su dispositivo iOS.

Se puede usar para transmitir música a su producto desde un servidor UPnP tal como una unidad NAS, o la música almacenada de manera local en su dispositivo iOS.

Además, la app incluye una interfaz de mando a distancia, la cual contiene las características más comunes del mando a distancia infrarrojo, así como información útil tal como la entrada actual, el volumen, el decodificador de audio y la dirección IP de las unidades

### NOTA

El Solo necesitará tener la opción "Network Media" activada. Para instrucciones sobre cómo hacer esto, consulte "Sistema" en página ES-30.

Requisitos mínimos de sistema operativo para la app: iOS 7

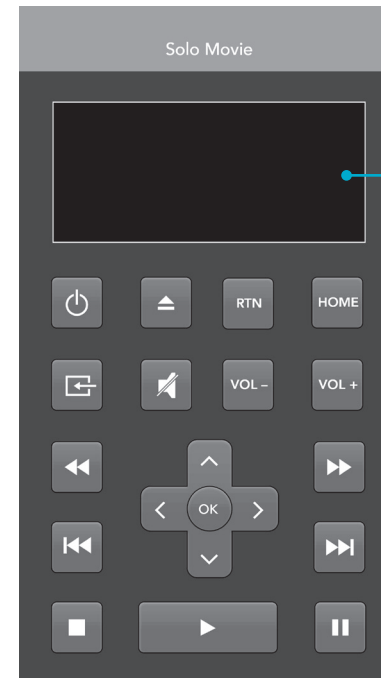

### La app visualiza el estado del Solo

La pantalla muestra información básica tal como la entrada, el volumen, el decodificador de audio, la dirección IP de la unidad.

## Descarga de la app

Descargue la app desde la App Store™.



Para su comodidad, usted puede escanear el siguiente código QR en su teléfono para descargar la app.





# cómo escuchar la radio

El Solo está equipado con sintonizadores FM, DAB/DAB+ (radio digital). Las transmisiones DAB/DAB+ no están disponibles en todos los lugares.

Esta sección aborda la operación del sintonizador para proporcionar información sobre la configuración del sintonizador y de la instalación de antenas, consulte "Antena DAB/DAB+ y FM" en página ES-12.

Cuando se selecciona una entrada para sintonizador, la visualización en pantalla muestra una lista de emisoras de radios presintonizadas más un panel con información sobre todos los datos disponibles acerca de la frecuencia (para FM) o de la emisora (para DAB/DAB+) actual.

El panel delantero también proporcionará la misma información; presionando la tecla **INFO** se alternará entre los diferentes elementos de información:

FM
■ Tipo de programa (si está disponible)
■ Radiotexto (si está disponible)
■ Formato de audio
■ Intensidad de la señal
DAB/DAB+
■ Tipo de programa
■ texto de radio (si está disponible)
■ Tasa de bits y CODEC de transmisión
■ Formato de audio
■ Calidad de la señal

## Selección de sintonización/canales

Al cambiar a la fuente de sintonizador interno, el Solo ingresa a la banda del sintonizador usada por última vez, ya sea FM o DAB/DAB+. Al pulsar repetidamente **RADIO** se alterna entre las bandas de sintonización disponibles en su Solo.

### Radio analógica FM

La sintonización de frecuencias hacia arriba en la radio FM se realiza usando los botones **◀** y **▶** en el mando a distancia en el modo de dispositivo **RADIO**. Puede explorar la siguiente (o anterior) señal fuerte al usar los botones **◀** y **▶**. Puede detener una exploración en cualquier momento al pulsar el botón **◀** o **▶**.

En Europa, la radio FM interna es capaz de recibir señales de radiotexto RDS (Sistema de Datos por Radio) que se transmiten en algunas emisoras. La información RDS, en general, incluye el nombre de la emisora de radio, la música o el género discursivo así como información adicional relacionada con el programa actual. En emisoras de música, con frecuencia, ésta es información sobre la pista que se está reproduciendo actualmente.

### Radio digital DAB/DAB+

La radio DAB/DAB+ (transmisión de audio digital) se está volviendo más disponible a nivel global. Consulte [www.worlddab.org/country-information](http://www.worlddab.org/country-information) para obtener información acerca de la disponibilidad de DAB/DAB+.

Necesitará escanear las estaciones disponibles antes de que pueda escucharlas.

Para explorar las estaciones DAB/DAB+, primero seleccione el sintonizador DAB/DAB+ luego pulse y mantenga pulsada la tecla **OK**. Luego, el Solo buscará todas las frecuencias de radio DAB/DAB+ y compilará una lista de emisoras que estén disponibles.

Cuando la búsqueda finalice, puede desplazarse en la lista de emisoras utilizando los botones **◀** y **▶** en el mando a distancia. Para escuchar la estación visualizada actualmente pulse el **OK**. Si no pulsa **OK** en un lapso de dos segundos, la pantalla se revertirá para mostrar la estación que se está reproduciendo actualmente.

## Guardado y selección de emisoras de radio presintonizadas

La selección de emisoras presintonizadas utiliza las teclas **▲** y **▼** en el mando a distancia para buscar y **OK** para seleccionar la emisora presintonizada cuando el mando a distancia esté en el modo de Dispositivo **RADIO**.

El Solo es capaz de almacenar hasta 50 preselecciones. Al pulsar la tecla **OK** se muestra el siguiente número de preselección disponible, luego al pulsar la tecla **OK** una vez más se almacena el canal/la frecuencia actual en esa preselección. Si se requiere un número de emisora presintonizada diferente, presione las teclas **▲** o **▼** hasta que el número deseado se muestre antes de presionar la tecla **OK** por segunda vez.

## Borrado de emisoras presintonizadas

Cuando se esté en el modo de navegación del sintonizador, (utilizando **▲** y **▼**), para desplazarse entre las emisoras presintonizadas, el botón amarillo en el mando a distancia se utiliza para borrar la emisora o frecuencia actualmente resaltada (pero que no se está reproduciendo).

## menús de configuración

Los menús de Configuración le permiten configurar todos los aspectos de su Solo. Las siguientes páginas tratarán sobre los elementos del menú y explicarán sus funciones. Los menús de Configuración pueden parecer sobrecogedores si es la primera vez que configura un cine doméstico, pero la mayoría de ellos sólo tienen que configurarse una vez cuando instala el sistema la primera vez.

La mejor forma de ver los menús de Configuración es en su dispositivo de visualización (TV o proyector), utilizando la capacidad de visualización en pantalla (OSD) del Solo. Esto es altamente recomendable cuando se configura el Solo movie. Para ver la OSD para la configuración del sistema, conecte la salida de video a su dispositivo de visualización. Sin embargo, la configuración del Solo music puede realizarse tan sólo usando la pantalla del panel delantero del Solo, si no está disponible un dispositivo de visualización externo. Los diagramas en esta sección le ayudarán a navegar por el menú de configuración y todas las opciones disponibles.

### Entrada en el menú de configuración



Cuando el Solo se enciende por primera vez, se muestra en pantalla el icono SETTINGS.

Si el menú principal no se está mostrando actualmente, pulse en el mando a distancia para mostrarlo. Tenga presente que durante la reproducción de música, video o de archivos JPEG, pueden ser necesaria la pulsación de botones

adicionales para salir de la estructura de carpetas.

Con el icono **SETTINGS** resaltado, pulse para entrar en el menú Settings

### Navegación por los menús

Se puede navegar por los menús del Solo mediante el uso de las teclas de cursor (flecha) en el mando a distancia.

1. Utilice las teclas y para desplazarse arriba y abajo por los encabezamientos de las secciones principales del panel de la izquierda.
2. Con la sección principal que requiera resaltada, use la tecla para entrar en la columna del medio.
3. Utilice las teclas y para desplazarse arriba y abajo por las opciones de la columna del medio. Algunas opciones pueden aparecer en gris debido a que no se pueden seleccionar por el momento.
4. Al pulsar se selecciona un ajuste: use las teclas y para cambiar el ajuste.
5. Pulse para confirmar el ajuste. Regrese al paso 4 para ajustar cualquier otra configuración en la sección actual.
6. Pulse o **RTN** regresar a la pantalla anterior si desea seleccionar otra sección para ajustar.

Pulse el botón para regresar a la pantalla de inicio en cualquier momento.

### Display

#### solo *movie*

Con el icono **SETTINGS** resaltado en su pantalla, pulse para mostrar las opciones de "Display".

Pulse para moverse hacia las opciones de la segunda columna.

**TV Aspect Ratio** – Establece la relación de aspecto (forma) de su pantalla. Pulse para moverse hacia las opciones de la tercera columna.

- **16:9 Normal:** Utilícela con TV de pantalla ancha. El material 4:3 se aumenta para ajustarse a la pantalla ancha.
- **16:9 Full:** Utilícela con TV de pantalla ancha. El material 4:3 se muestra en su relación de aspecto original, con barras verticales negras a los lados.
- **4:3 Pan&Scan:** Utilícela con TV 4:3, no de pantalla ancha. El contenido de pantalla ancha 16:9 se muestra con los lados izquierdo y derecho de la imagen recortados para ajustarse a la pantalla (sin barras negras). Se mantiene la relación de aspecto (la imagen no se estira).
- **4:3 Letterbox:** Utilícela con TV 4:3, no de pantalla ancha. El contenido de pantalla ancha 16:9 se muestra con barras negras arriba y abajo.

**Resolution** – Ajusta la resolución de video de la salida **HDMI** (aplica exclusivamente para el reproductor de discos interno):

- **Auto:** Establece la resolución preferida del TV.
- **4K2K:** Video ultra HD.
- **1080p:** Video progresivo HD Completo.
- **1080i:** Video HD entrelazado.
- **720p:** Video HD progresivo.
- **480p/576p:** Video progresivo 480 líneas (NTSC) o 576 líneas (PAL)
- **480i/576i:** Video entrelazado de Definición Estándar 480 líneas (NTSC) o 576 líneas (PAL).

**TV System** – Establece el formato de la señal de video. Si el color o la calidad de la imagen del video analógico parecen ser incorrectos, cambie esta configuración. No debe tener que ajustarse en el uso normal. Puede seleccionar NTSC (el estándar de video para EE.UU. y Canadá), PAL (el estándar de video para Europa, Australia y China) o AUTO el cual ajustará el ratio de fotogramas requerido por la TV.

**HDMI Color Space** – "Color Space" se refiere a la cantidad de colores individuales que pueden mostrarse en la pantalla. Si usted conoce la capacidad del espacio de color del TV conectado, puede hacerlo coincidir mediante la selección de una de estas opciones. Le recomendamos seleccionar "Auto".

**HDMI Deep Color** – establece el nivel de procesamiento de Profundidad de Color aplicado a la salida de video HDMI. Puede seleccionar "Auto" u "Off".

Si esta opción se establece en Auto y su TV soporta Profundidad de Color, la pantalla muestra colores con una precisión de 30, 36 o 48 bits (comparados con la precisión de 24 bit del color estándar).

Revise la documentación que acompañaba a su TV para ver si su TV soporta la Profundidad de Color. Todos los cables de interconexión HDMI del sistema deben ser compatibles con Profundidad de Color a fin de usar señales de Profundidad de Color.

**HDMI 1080p 24Hz** – Puede seleccionar "Auto" u "Off". Las películas se graban con una relación de 24 fotos (cuadros) por segundo. Muchas de las películas en Discos Blu-ray se colocan en los discos con esta relación de cuadros. Si su TV soporta 24 cuadros por segundo, pero usted preferiría ver el video con una relación de cuadros más elevada, debe desactivar HDMI 1080p 24Hz.

#### NOTA

- El equipamiento conectado (receptor de AV, TV/proyector) debe ser compatible con 1080/24p
- La resolución de la salida debe ajustarse en **1080p** o **HDMI Auto**

**HDMI 3D** – Para activar o desactivar la funcionalidad 3D (si está disponible). Puede seleccionar "Auto" u "Off"



Diagrama de configuración de visualización aplica para solo music

## Audio

### solo movie

**Audio DRC** – Selecciona el modo de Control del Rango Dinámico en “Off”, “On” o “auto”

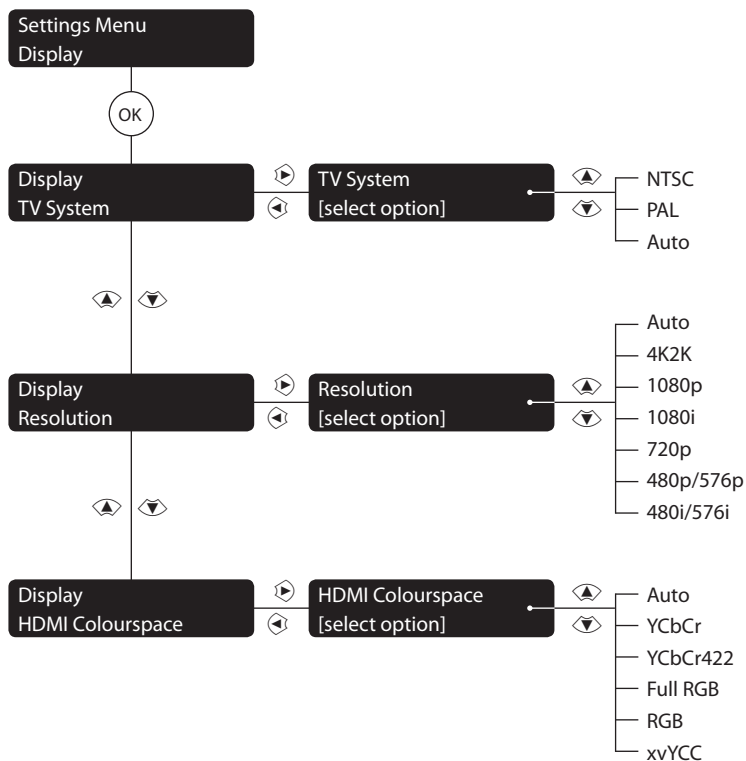
El Rango Dinámico es el rango entre los sonidos más elevados y los más silenciosos. Si está en “On” usted puede escuchar una película a un volumen inferior si perder la claridad del sonido.

- **Off** – Sin compresión de rango dinámico
- **On** – Con compresión de rango dinámico
- **Auto** – DRC es seleccionado por el material fuente

**Speaker Setting** – ajusta el número de altavoces y el nivel, la distancia y el tamaño.

Puede seleccionar:

- **2 Channels** – L (Izquierdo), R (Derecho)
- **3 Channels** – L (Izquierdo), C (Central), R (Derecho)
- **4 Channels** – L (Izquierdo), R (Derecho), LS (Envolvente izquierdo), RS (Envolvente derecho)
- **5 Channels** – L (Izquierdo), R (Derecho), C (Central), LS (Envolvente izquierdo), RS (Envolvente derecho)

Consulte “altavoces” en página ES-13 para la designación y colocación de los altavoces.

Para cada una de las configuraciones de altavoces usted puede ajustar los siguiente:

- Presencia de subwoofer (**Encendido** o **Apagado**). Si la presencia de subwoofer se ajusta a Encendido,

entonces se puede ajustar las siguientes configuraciones del subwoofer: nivel, distancia y cruce

- **Size** - Large (capaces de reproducción rango de frecuencia completo) o Small (incapaz de reproducción de rango de frecuencia completo en el extremo de baja frecuencia). Note que la mayoría de los altavoces de cine en casa son pequeños.
- **Level** - Configuraciones de calibración para el nivel de señal de ruido de prueba por medio de los altavoces y medidos en la posición de escucha
- **Distance** - Configuraciones de calibración para las distancias entre los altavoces y la posición de escucha
- **Crossover** – ajusta la frecuencia a la que Solo empieza a redirigir las señales de graves al subwoofer

### solo movie 5.1

#### Prologic II

La decodificación Dolby Pro Logic II está diseñada para producir una salida de cinco canales desde material fuente de dos canales.

Existen tres opciones diferentes disponibles para esta configuración: **Off**, **Movie** o **Music**. Los modos **Movie** y **Music** están hechos para ser usados como sus

nombre sugieren. Debido a los diferentes métodos de grabación utilizados para películas, y para música, se recomienda que se utilice el modo de decodificación correcto para su material fuente a fin de obtener los mejores resultados.

- **Movie mode**: Este modo ofrece un efecto de sonido envolvente a partir de una entrada estéreo.
- **Music mode**: Este modo es similar a el modo película, pero con menos énfasis en los canales envolventes, a fin de conservar la imagen estéreo original.

**SACD Priority** – Selecciona la pista SACD usada. (Exclusivo para Solo movie). Puede seleccionar:

- **Multi-ch** – Pista multi-canal
- **2-ch** – Pista estéreo

### solo music

**Subwoofer** – Especifica si el subwoofer está conectado o no a la unidad.



Diagrama de configuración de audio aplica para solo music

## Idioma

solo *movie* / solo *music*

**OSD** – Seleccione un idioma para utilizarlo en la Visualización en Pantalla (OSD).

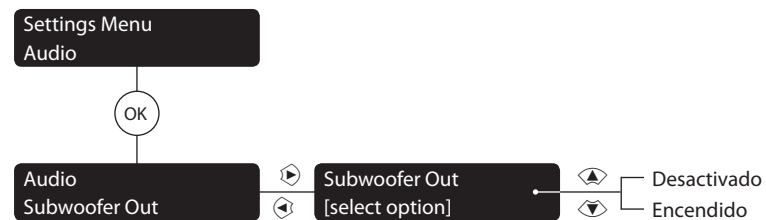
solo *movie*

**Disc Menu** – Establezca el idioma utilizado para el Menú de Disco y el Menú Emergente. Los idiomas disponibles dependen del disco. “**Auto**” establece el idioma prioritario del disco.

**Disc Audio** – Establezca el idioma de la pista de audio. Los idiomas disponibles dependen del disco. “**Auto**” establece el idioma prioritario del disco.

**Disc Subtitle** – Establezca el idioma de los subtítulos. Los idiomas disponibles dependen del disco. “**None**” evita que se muestren subtítulos.



Diagrama de configuración de idioma aplica para solo *music*

## Red

solo *movie* / solo *music*

Se requiere una conexión a Internet activa y configurada si desea usar los sitios web BD-Live y el contenido descargado, así como dispositivos multimedia con acceso a la red. Véase “Conexión de red” en página ES-11 para conexiones de red.

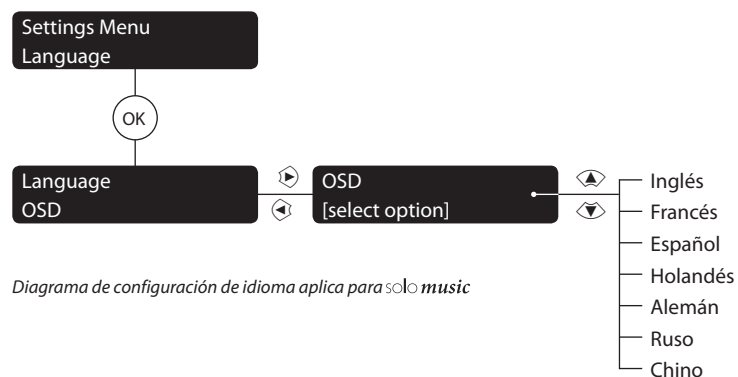
**Network Standby** – Activa o desactiva el control del Solo mientras la unidad esté en modo de espera.

**Connection Type** – Seleccione el tipo de conexión de red requerido. Las opciones son:

- **Alámbrica.** Conecte un cable de red a la entrada Ethernet y a un enrutador alámbrico, como se muestra en la página ES-11.
- **Inalámbrica.** Siga las instrucciones en pantalla para todos los pasos requeridos para conectarse a una red inalámbrica. El Solo se puede conectar a una red Wi-Fi usando tres métodos diferentes, los cuales se describen brevemente a continuación. Note que usted debe tener fácil acceso a la siguiente información: el nombre de la red (también denominado SSID o Nombre AP), modo de seguridad de red y la clave de seguridad de la red.

**Exploración.** Este método buscará todas las redes inalámbricas disponibles. Elija la red deseada a la cual conectarse (mostrada con el “Nombre AP”) e ingrese su clave de red usando el teclado en pantalla.

**Manual.** Elija este método si conoce el nombre del punto de acceso al que le gustaría conectarse. Una vez ingresado, se

le pedirá el modo de seguridad del punto de acceso. Si la red elegida es una red segura, se le pedirá que ingrese la clave de seguridad de la red en la siguiente pantalla.

**Auto.** Este último método permite que el Solo se conecte automáticamente a un enrutador inalámbrico que sea compatible con la Configuración Wi-Fi protegida (WPS) o la ingresar un PIN único en el punto de acceso. Consulte su manual de usuario del enrutador sobre instrucciones de cómo activar la WPS o cómo ingresar el PIN requerido.

**Information** – Selecciónelo y pulse **OK** para ver o ajustar los parámetros de conexión de la red:

**Connection Test** – Cuando el reproductor prueba la conexión a Internet, envía (ping) una dirección IP.

Pulse **OK** para ejecutar una prueba de red. Esto también configurará automáticamente los ajustes de la red alámbrica si no se han configurado y si la configuración automática (DHCP) es soportada por la red.

Si esta prueba falla, compruebe las conexiones a su red doméstica. Asegúrese de que su cable de red esté bien conectado al router y la unidad. Compruebe que el router esté correctamente conectado al cable o al módem DSL. Puede haber un problema con su router o con el Proveedor de Servicios de Internet (ISP): contacte con su ISP para recibir más ayuda

**IP Setting** – Puede establecer que el reproductor obtenga automáticamente una dirección IP cuando se conecte a

su ISP. Algunos proveedores exigen que usted introduzca una dirección IP fija que no cambie: esta debe introducirse utilizando la configuración "Manual".

Resalte "Auto" o "Manual", a continuación pulse **OK**.

Las siguientes configuraciones están disponibles solamente cuando **IP Setting** está en Manual:

**IP Address** – Use los cursores para navegar entre segmentos y use las teclas **0-9** en el mando a distancia para ingresar la dirección IP asignada a su unidad por su administrador de red. Pulse **OK** para guardar la configuración

**Subnet Mask** – Use los cursores para navegar entre segmentos y use las teclas **0-9** en el mando a distancia para ingresar la máscara de subred de su red. Pulse **OK** para guardar la configuración.

**Default Gateway** – Use los cursores para navegar entre segmentos y use las teclas **0-9** en el mando a distancia para ingresar la dirección de la puerta de enlace de Internet. Pulse **OK** para guardar la configuración.

**DNS1** – Use los cursores para navegar entre segmentos y use las teclas **0-9** en el mando a distancia para ingresar la dirección IP de su servidor DNS principal. Pulse **OK** para guardar la configuración.

**DNS2** – Use los cursores para navegar entre segmentos y use las teclas **0-9** en el mando a distancia para ingresar la dirección IP de su servidor DNS secundario. Pulse **OK** para guardar la configuración.

## solo movie

**BD-Live Connection** – Para establecer el nivel de acceso de Internet BD-Live.

Los niveles de acceso son:

- **Permitted:** Se permite que todos los discos BD-Live tengan acceso a sitios Web BD-Live.
- **Partial Permitted:** Permite el acceso a Internet a contenido BD-Live solamente con certificados válidos.
- **Prohibited:** Prohíbe a todos los discos BD-Live el acceso a sitios Web BD-Live.

### NOTA

- Las funciones en línea disponibles dependen del disco.
- Consulte las instrucciones del disco BD-Live para obtener información acerca del acceso al contenido en línea.
- El Solo debe conectarse a Internet y configurarlo correctamente para permitir el acceso al contenido en línea. Consulte la "Conexión de red" en página ES-11 para ver las conexiones a la red y la "Red" en página ES-28 para la configuración de red.

## solo movie / solo music

**Proxy Setting** – Si accede a la red usando un servidor proxy, ingrese su configuración aquí.



Diagrama de configuración de red aplica para solo music

## Sistema

### solo *movie*

**Screen Saver** – establece la duración de una imagen estática en pantalla antes de mostrar el protector de pantallas. Las opciones son: **5/10/15/20/25/30 Minutos** o **Off**. Pulsando cualquier botón en la unidad o en el mando a distancia se desactiva el protector de pantallas.

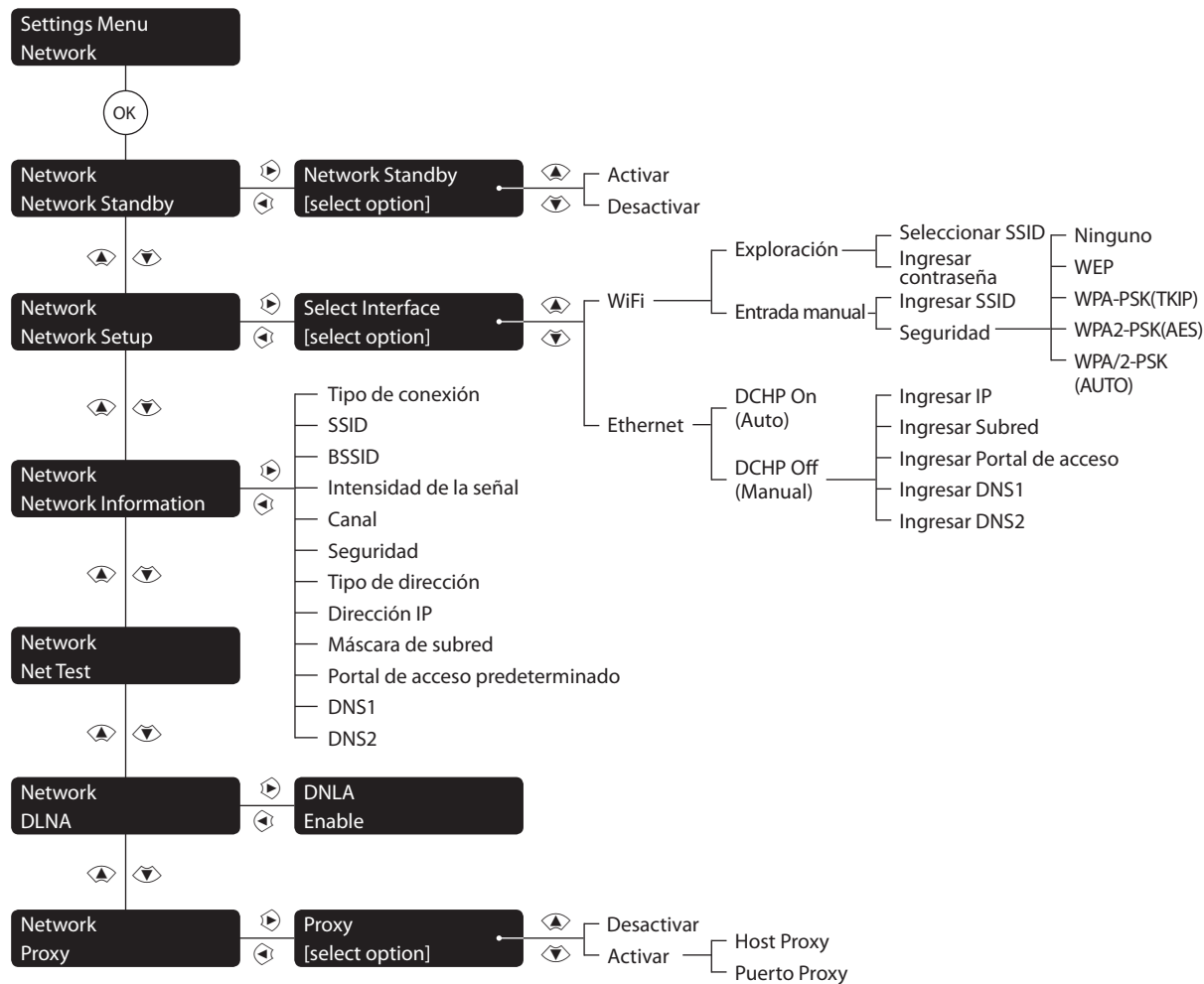
### solo *movie* / solo *music*

**Disc Auto Playback** – controla si un disco óptico (p. ej., BD, DVD, CD) se reproducirá automáticamente después de que ha sido cargado o después de que se enciende el Solo.

- **Activado:** Los discos ópticos se reproducirán automáticamente.
- **Desactivado:** Debe pulsarse play para reproducir un disco.

**CEC** – La opción de Control Electrónico de Consumidor (CEC) se utiliza para permitir que todos los dispositivos soportados conectados mediante HDMI trabajen juntos como un sistema único.

CEC puede Activarse (On), o Desactivarse (Off) para interconectar o desconectar los los dispositivos soportados.

**Firmware Update** – Si el Solo está conectado a la Internet, puede buscar actualizaciones del firmware de su unidad al seleccionar esta opción del menú y pulsar **OK** para resaltar "Network", luego pulse **OK** otra vez.

Si no hay disponible un nuevo firmware aparece un mensaje, de lo contrario, siga las instrucciones que aparezcan en pantalla. Un mensaje le dice cuándo la actualización está terminada.

**Load Defaults** – Pulse **OK** con esta opción resaltada para reiniciar todas las configuraciones del sistema a los valores predeterminados de fábrica (incluyendo el control de padres, presintonizaciones de radio, dispositivos asociados, etc.).

Se le solicitará que confirme que desea cargar las configuraciones predeterminadas. Para "No" pulse **OK**; para "Si" pulse **↵** y a continuación **OK**.

**System Information** – Resalte esta opción y pulse **OK** para mostrar la información del sistema.

El panel de Información del sistema muestra información sobre su unidad, tal como el nombre del producto, la versión de firmware, las direcciones MAC e información de apoyo.

### solo *movie*

**BD-Live Storage** – Esta opción le permite revisar o borrar datos BD-Live almacenados en una unidad USB externa.

Las opciones son:

- **Information:** Resáltela y pulse **OK** para mostrar información de archivos en los datos BD-Live.
- **Erase data:** Resáltela y siga las instrucciones que aparezcan en pantalla para borrar los datos de almacenamiento BD-Live.

### solo *movie* / solo *music*

**NETWORK MEDIA** – El Solo es capaz de reproducir contenido UPnP. Note que el Solo movie reproducirá tanto archivos de audio como de video, mientras que el Solo music sólo reproducirá contenido de audio. Estas características pueden ser desactivadas al ponerlo en **Off**.



Diagrama de configuración de sistema aplica para solo *music*

## Seguridad/Control de padres



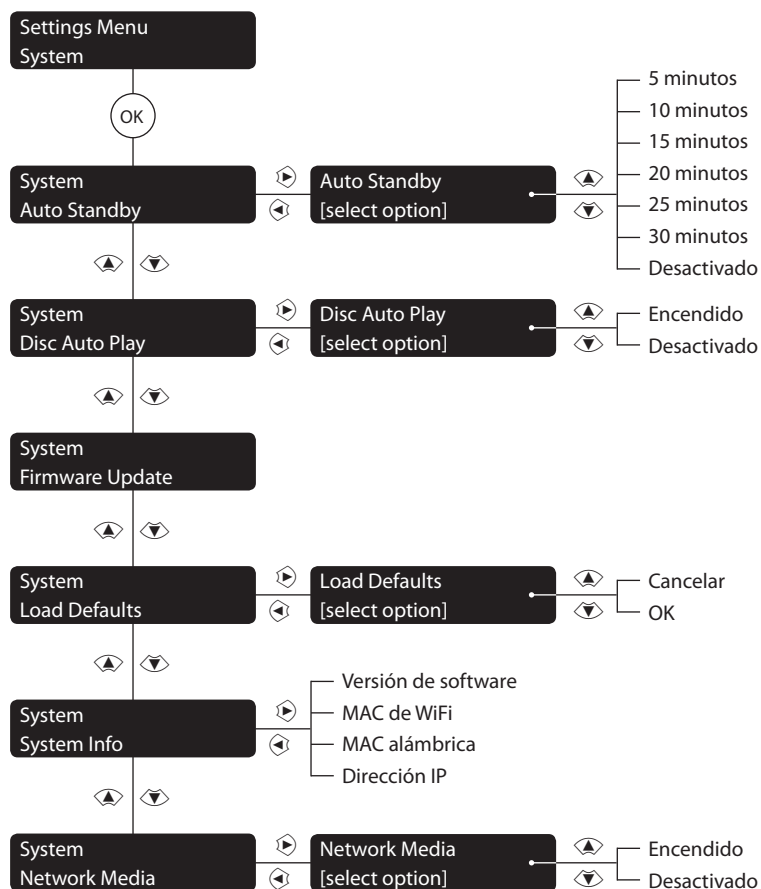

### solo movie

**Change Password** – Establece o cambia la contraseña de 4 dígitos. Pulse los botones **0-9** para la contraseña actual (la contraseña inicial es **0000**), luego pulse **OK**.

Ingrese la nueva contraseña a confirmar, luego pulse **OK**.

**Parental Control** – La configuración de control de padres puede usarse para evitar la visualización de materiales inapropiados para niños. De acuerdo con el nivel establecido, un disco puede detenerse o hacer que ciertas escenas se corten o sustituyan por escenas alternativas, dependiendo del disco.

Para establecer el nivel del control de padres:

1. Seleccione "Settings"  "Security"  "Parental Control" 
2. Ingrese su contraseña usando los botones numéricos del mando a distancia. la contraseña preestablecida es **0000**.
3. Una vez que acceda al menú de Control de Padres, pulse los botones / cursor y pulse **OK** para seleccionar el nivel de control de padres deseado

**Parental Level** – Establezca el grado de restricción de discos. Mientras menor sea el valor, más estricta es la limitación.

<b>Desactivado</b>	Todos los discos se reproducen
<b>KID SAFE</b>	Adecuado para niños
<b>G</b>	Todos los niños y público en general
<b>PG</b>	Se sugiere ver en compañía de adultos
<b>PG-13</b>	Inadecuado para niños menores de 13
<b>PGR</b>	Se recomienda ver en compañía de adultos
<b>R</b>	restringido; se exige que los niños por debajo de 17 años estén acompañados de un familiar adulto o un tutor
<b>NC-17</b>	En los cines no se admiten menores de 17 años de edad
<b>ADULT</b>	Clasificación para adultos; los discos de cualquier clasificación (Adult/General/Children) pueden reproducirse

#### NOTA

- Si el nivel de control de padres está establecido y usted intente reproducir un disco con un nivel más alto que el nivel actual, se abre un panel de contraseña.
- Si se intenta cambiar el control de padres o su nivel, se abre un panel de contraseña.

## Aviso sobre Cinavia

Este producto usa tecnología Cinavia para limitar el uso de copias no autorizadas de determinadas películas y videos de producción comercial y de sus pistas de sonido. Cuando se detecta el uso prohibido de una copia no autorizada, se mostrará un mensaje y la reproducción o la copia se interrumpirá.

Puede encontrar más información sobre la tecnología Cinavia en el Centro de Información en línea de Cinavia en [www.cinavia.com](http://www.cinavia.com). Para solicitar información adicional sobre Cinavia por correo, envíe una tarjeta postal con su dirección de correo postal a:

Cinavia Consumer Information Centre,  
P.O. Box 86851,  
San Diego,  
CA, 92138  
USA

## solución de problemas

Problema	Verifique que...
No hay luces encendidas en la unidad	<ul style="list-style-type: none"> <li>■ el cable de alimentación esté conectado al Solo, y que el tomacorriente en el que está enchufado esté activado.</li> <li>■ la unidad está encendida.</li> <li>■ Si hay un LED rojo, el Solo está en modo Standby. Presione cualquier botón en el panel delantero o en el mando a distancia.</li> </ul>
La unidad responde erráticamente o no responde en absoluto al mando a distancia.	<ul style="list-style-type: none"> <li>■ hay pilas nuevas en el mando a distancia.</li> <li>■ se puede visualizar la ventana del panel delantero, y usted está apuntando el mando a distancia hacia ella.</li> </ul>
El visualizador del panel delantero está en blanco.	<ul style="list-style-type: none"> <li>■ el visualizador no se ha apagado. Pulse el botón <b>DISPLAY</b> en el panel delantero o en el mando a distancia.</li> </ul>
No hay imagen	<ul style="list-style-type: none"> <li>■ su dispositivo de visualización está encendido y configurado para mostrar su Solo. Pruebe presionando el botón <b>HOME</b> en el Solo o en el mando a distancia, y busque la pantalla del menú principal en su dispositivo de visualización.</li> <li>■ la entrada de video correcta está seleccionada en el Solo.</li> <li>■ la fuente de video está activada, opera normalmente y está en modo "reproducción", si corresponde.</li> </ul>
Hay bordes brillosos o "fantasmas" en la imagen.	<ul style="list-style-type: none"> <li>■ asegúrese de que el control de "nitidez" en su dispositivo de visualización esté desactivado o configurado cerca del mínimo.</li> <li>■ para conexiones HDMI, pruebe utilizar un cable más corto o una marca diferente.</li> </ul>
No hay sonido	<ul style="list-style-type: none"> <li>■ se ha seleccionado la entrada correcta.</li> <li>■ se ha seleccionado la entrada correcta. Consulte "Modo de Dispositivo/Teclas de Fuente" en página ES-17.</li> <li>■ el equipo fuente está activado, opera normalmente y está en modo "reproducción", si corresponde.</li> <li>■ el volumen se sube a un nivel razonable, y el Solo no está en modo silencio.</li> </ul>
El sonido es malo o está distorsionado	<ul style="list-style-type: none"> <li>■ ha seleccionado el tamaño correcto de altavoces que corresponden con sus sistema en el menú de configuración.</li> </ul>

Problema	Verifique que...
El sonido sólo sale de algunos altavoces	<ul style="list-style-type: none"> <li>■ tiene seleccionada una fuente de sonido envolvente apropiada y en reproducción.</li> <li>■ el disco BD/DVD está codificado en el formato apropiado, y el formato correcto ha sido seleccionado en el menú de inicio del disco del reproductor de BD (si corresponde).</li> <li>■ la ventana de visualización indica que el disco que está reproduciendo es una grabación de canales múltiples (puede necesitar presionar la tecla <b>INFO</b> varias veces hasta que obtenga la pantalla "formato entrante").</li> <li>■ todos los altavoces están correctamente conectados a las terminales de los altavoces y están asegurados.</li> <li>■ ha configurado el Solo para que incluya todos los altavoces en su sistema.</li> </ul>
Incapaz de seleccionar los modos de decodificación	<p>El Solo sólo puede aplicar la decodificación a fuentes que han sido codificadas en el mismo formato. Verifique que:</p> <ul style="list-style-type: none"> <li>■ la fuente digital esté seleccionada y conectada.</li> <li>■ la fuente esté reproduciendo apropiadamente el material codificado.</li> <li>■ el disco BD/DVD esté codificado en el formato apropiado, y que el formato correcto haya sido seleccionado en el menú de inicio del disco del reproductor de BD (si corresponde).</li> </ul>
Si reproduce un BD/DVD, el Solo selecciona Dolby Pro Logic	<ul style="list-style-type: none"> <li>■ algunas veces, discos BD/DVD contienen material ya sea al comienzo o al final de la película principal que no está en formato 5.1 completo, sino en decodificación de dos canales o Dolby Pro Logic.</li> </ul>
Zumbido en la entrada analógica	<ul style="list-style-type: none"> <li>■ todos los cables estén haciendo una buena conexión. Si es necesario, retire el cable del conector y conéctelo completamente otra vez (apague la corriente antes de hacer esto).</li> <li>■ las conexiones dentro del conector del cable de la fuente no estén rotas ni mal soldadas.</li> <li>■ si se origina el zumbido sólo cuando un componente fuente en particular está conectado, verifique que un cable de antena o una conexión de antena a esta fuente esté aislada a tierra. Póngase en contacto con su contratista para instalaciones.</li> </ul>



Problema	Verifique que...
Hay interferencia en la recepción de radio o televisión	<ul style="list-style-type: none"> <li>de dónde viene la interferencia. Apague cada componente fuente de a uno a la vez, luego, cualquier otro equipo. La mayoría de los equipos electrónicos generan bajos niveles de interferencia.</li> <li>pruebe arreglando nuevamente el cableado desde la fuente de problemas lejos de otro cableado.</li> <li>asegúrese de que el cableado utilizado sea de alta calidad, específico para este fin, y esté protegido correctamente.</li> <li>si el problema persiste, póngase en contacto con su distribuidor.</li> </ul>
La conmutación de fuentes cambia aleatoriamente o se detiene en una fuente.	<ul style="list-style-type: none"> <li>no hay problemas de estática ni de interferencia de impulsos causados por una conmutación de equipos de potencia, por ejemplo, control de calefacción o de aire acondicionado. Apague el Solo, espere diez segundos, luego enciéndalo otra vez para solucionar el problema operativo. Póngase en contacto con su instalador si el problema vuelve o persiste.</li> <li>no haya luz solar directa en el detector infrarrojo detrás del visualizador del panel delantero.</li> </ul>
Cuando se conecta un dispositivo de memoria USB, "USB" no se muestra en la lista de carpetas de clientes de red	<ul style="list-style-type: none"> <li>un dispositivo de memoria USB, que cumple con la clase de almacenamiento masivo, esté conectado.</li> <li>no se esté utilizando un hub USB.</li> </ul>
Si los archivos en el dispositivo de memoria USB no pueden reproducirse:	<ul style="list-style-type: none"> <li>el dispositivo USB se formatea en FAT16 o FAT32.</li> <li>el dispositivo USB no tenga particiones múltiples.</li> <li>los archivos esten en un formato compatible.</li> </ul>
Si los archivos en una computadora no pueden reproducirse	<ul style="list-style-type: none"> <li>los archivos esten en un formato compatible.</li> <li>la computadora esté conectada por medio de una red y no USB – el puerto USB del Solo no puede usarse para una conexión directa a una computadora</li> </ul>

Problema	Verifique que...
Si no puede conectarse a una red de cable	<ul style="list-style-type: none"> <li>el cable Ethernet que está usando esté conectado correctamente entre el Solo y el hardware de red.</li> <li>la red esté configurada para direcciones IP fijas, y que usted tenga el Solo configurado para usar DHCP.</li> <li>la red esté configurada para DHCP, y que usted tenga el Solo configurado para usar direcciones IP fijas.</li> </ul>

## Actualización de firmware USB

El firmware en su Solo puede actualizarse desde una unidad flash USB que tenga un archivo de actualización de firmware. Puede descargar el último archivo de firmware, junto con las instrucciones de actualización, desde el sitio web de Arcam ([www.arcam.co.uk](http://www.arcam.co.uk))

# especificaciones técnicas

## Solo movie 5.1

Salida de potencia continua, por canal	
2 canales accionados, 1 kHz, 0,2% DAT (8 Ω/4 Ω)	75 W/120 W
5 canales accionados, 1 kHz, 0,2% DAT (8 Ω/4 Ω)	60W/75W
Ruido residual y zumbido (A-wtd)	300 μV
Entradas de línea estéreo	
Entrada máxima	2,1 V rms
Impedancia de entrada	10 kΩ
Relación señal/ruido (A-wtd, ref 100 W)	90 dB
Respuesta de frecuencia	20 Hz-20 kHz ± 0,1 dB
Salida para audífonos	
Nivel de salida máxima en 32 Ω	2,5 Vrms
Impedancia de salida	1 Ω
Video	
Formatos compatibles de Entrada/Salida HDMI	4K2K (24/30Hz), 1080p (50/60Hz), 1080i (50/60Hz), 720p (50/60Hz), 480p/576p, 480i/576i
Interfaces digitales	
USB	USB 2.0 Alta Velocidad (480 Mbit/s)
Red	10 BASE-T/100 BASE-TX
S/PDIF óptico	44,1 kHz, 48 kHz, 88,2 kHz, 96 kHz
S/PDIF Coaxial	44,1 kHz, 48 kHz, 88,2 kHz, 96 kHz, 192 kHz
Bluetooth	SBC, AAC, aptX, aptX-LL

General	
Voltaje de la red eléctrica	110-120 V o 220-240 V, 50-60 Hz
Consumo de potencia (máximo)	1kW (disipación térmica aproximadamente 3400 BTU/hora)
Consumo de potencia (en espera, típico)	60W (disipación térmica aproximadamente 200 BTU/hora)
Consumo de potencia (en Standby)	<0,5 W
Dimensiones (Ancho x Profundidad x Alto)	420 x 410 x 90 mm
Peso (neto)	11,5 kg
Peso (en el embalaje)	16,0kg
Accesorios incluidos	Cable de alimentación Mando a distancia 2 baterías AAA Manual del usuario DAB/FM aérea Antena Bluetooth Antena Wi-Fi
E&OE	
<b>NOTA:</b> Todos los valores especificados son típicos a menos que se indique otra cosa.	

### Política de mejora continua

Arcam tiene una política de mejora continua de sus productos. Esto significa que los diseños y especificaciones están sujetos a cambios sin previo aviso.

## Solo movie 2.1 / Solo music

Salida de potencia continua, por canal	
2 canales accionados, 1 kHz, 0,2% DAT (8 Ω/4 Ω)	80W/125W
Ruido residual y zumbido (A-wtd)	300 μV
Entradas de línea estéreo	
Entrada máxima	2,1 V rms
Impedancia de entrada	10 kΩ
Relación señal/ruido (A-wtd, ref 100 W)	90 dB
Respuesta de frecuencia	20 Hz-20 kHz ± 0,1 dB
Salida para audífonos	
Nivel de salida máxima en 32 Ω	2,5 Vrms
Impedancia de salida	1 Ω
Video	
Formatos compatibles de Entrada/Salida HDMI	4K2K (24/30Hz), 1080p (50/60Hz), 1080i (50/60Hz), 720p (50/60Hz), 480p/576p, 480i/576i
Interfaces digitales	
USB	USB 2.0 Alta Velocidad (480 Mbit/s)
Red	10 BASE-T/100 BASE-TX
S/PDIF óptico	44,1 kHz, 48 kHz, 88,2 kHz, 96 kHz
S/PDIF Coaxial	44,1 kHz, 48 kHz, 88,2 kHz, 96 kHz, 192 kHz
Bluetooth	SBC, AAC, aptX, aptX-LL

General	
Voltaje de la red eléctrica	110-120 V o 220-240 V, 50-60 Hz
Consumo de potencia (máximo)	1 kW (disipación térmica aproximadamente 3400 BTU/hora)
Consumo de potencia (en espera, típico)	60W (disipación térmica aproximadamente 200 BTU/hora)
Consumo de potencia (en Standby)	<0,5 W
Dimensiones (Ancho x Profundidad x Alto)	420 x 410 x 90 mm
Peso (neto)	11,5 kg
Peso (en el embalaje)	16,0kg
Accesorios incluidos	Cable de alimentación Mando a distancia 2 baterías AAA Manual del usuario DAB/FM aérea Antena Bluetooth Antena Wi-Fi
E&OE	
<b>NOTA:</b> Todos los valores especificados son típicos a menos que se indique otra cosa.	

# garantía del producto

## Garantía Mundial

Esto le asegura la reparación de su unidad de forma gratuita, durante los dos primeros años posteriores a la compra, siempre y cuando haya sido comprada a un distribuidor Arcam autorizado. El distribuidor de Arcam es responsable de todo el servicio posventa. El fabricante no se hace responsable de los defectos derivados de ningún accidente, uso inadecuado, abuso, desgaste, ajuste y/o reparación negligente o no autorizado, ni puede aceptar la responsabilidad por daños o pérdidas durante el transporte hasta o desde la persona reclamante en el marco de la garantía.

### La garantía cubre:

Costos de piezas y mano de obra durante dos años a partir de la fecha de compra. Transcurridos los dos años usted correrá con los costos de piezas y de mano de obra. **La garantía no cubre los costos de transporte en ningún momento.**

## Reclamaciones en el marco de la garantía

Este equipo deberá estar empaquetado en su embalaje original y ser devuelto al distribuidor **al cual fue comprado**. Debe ser enviado en un transporte ya pagado, por un transportista reconocido – **no** por correo. No se acepta responsabilidad sobre la unidad mientras se está transportando al distribuidor o clientes y por eso aconsejamos asegurar la unidad contra pérdida o daños durante el transporte.

Para más detalles contacte a Arcam en: [support@arcam.co.uk](mailto:support@arcam.co.uk).

## ¿Problemas?

Si su distribuidor de Arcam es incapaz de responderle a alguna duda respecto a este o a otro producto Arcam, contacte al Servicio de Atención al Cliente de Arcam, en la dirección anterior y haremos todo lo posible por ayudarle.

## Registro en línea

Puede registrar su producto en línea en [www.arcam.co.uk](http://www.arcam.co.uk).

# ARCAM SOLO *movie/music*

Руководство Solo movie / music

Русский

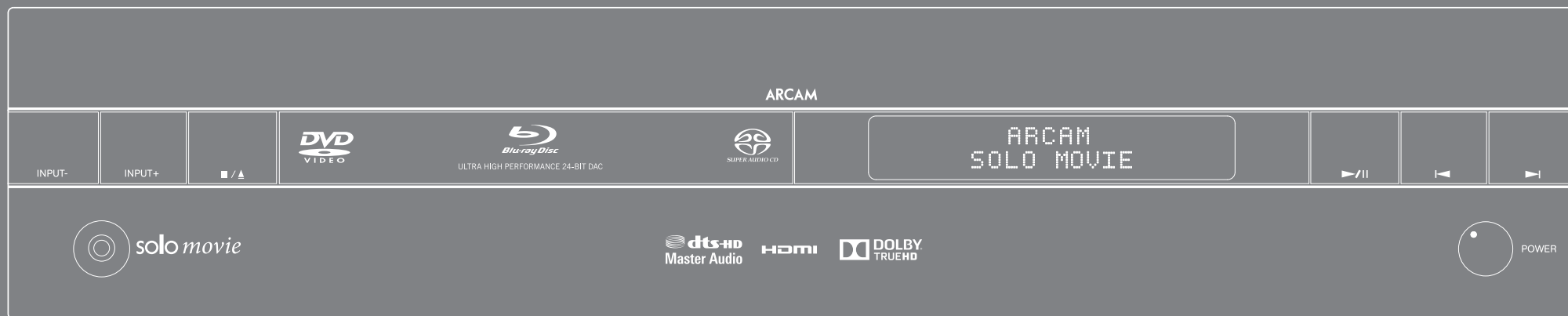

# Добро пожаловать...

... и благодарим вас за приобретение Arcam Solo movie/music.

Компания Arcam уже на протяжении более тридцати лет специализируется на выпуске высококачественного звукового оборудования. Сабвуфер Solo movie/music является новейшей разработкой из длинного перечня удостоившихся награды звуковых устройств класса Hi-Fi и продуктов для домашних кинотеатров.

Мы надеемся, что приложенное нами усердие и внимание, с которым мы создали настоящий продукт, станут залогом высокой производительности и надежности работы устройства, которое будет дарить радость владельцу в течение долгих лет эксплуатации.

В настоящем руководстве содержатся указания по установке и эксплуатации Solo movie/music. Вы можете найти интересующий вас раздел, воспользовавшись оглавлением, расположенным на следующей странице.

Мы надеемся, что сабвуфер Solo movie/music будет безотказно служить вам долгие годы. В случае непредвиденных обстоятельств, сбоев или при необходимости получения информации о продуктах Arcam, наши дилеры будут рады помочь вам. Более подробную информацию вы можете найти на нашем Интернет-сайте [www.arcam.co.uk](http://www.arcam.co.uk).

**Команда разработчиков Solo movie/music.**

# содержание

прежде чем приступить к эксплуатации...	R-4
обзор	R-5
передняя панель	R-6
Верхняя панель	R-7
Задняя панель	R-8
Аудио-/ видеоразъемы	R-9
другие соединения	R-11
антенные соединители	R-12
Динамики	R-13
форматы дисков и файлов	R-14
Основные функции	R-15
Пульт дистанционного управления	R-16
настройка пульта дистанционного управления	R-20
проигрывание диска	R-23
Работа по сети/USB	R-24
прослушивание радио	R-25
Меню параметров настройки	R-26
Поиск неисправностей	R-32
Технические характеристики	R-34
гарантия изделия	R-36

прежде чем  
приступить к  
эксплуатации...

## Содержимое упаковки:

- Solo movie / music
- Пульт дистанционного управления
- 2 x AAA батарейки
- Антенна DAB/FM
- Антенна Bluetooth
- Антенна Wi-Fi
- Руководство пользователя
- Регистрационная карта
- Сетевой шнур

## Установка устройства

- Установите ресивер на ровную и твердую поверхность, не допуская воздействия прямых солнечных лучей, а также источников тепла или влаги.
- Не устанавливайте устройство на усилитель мощности или иной источник теплоты.
- Не размещайте Solo в местах с ограниченным пространством -- невентилируемых книжных шкафах или ящиках. Конструктивное исполнение устройства предполагает его нагрев во время нормальной эксплуатации.
- Не ставьте на устройство никаких других компонентов или предметов, так как это может препятствовать вентиляции и отводу теплоты от устройства, что приведет к его перегреву. (Устройство, установленное на усилитель, также нагреется).
- Убедитесь, что приемник сигнала пульта ДУ слева от дисплея на передней панели ничем не закрыт, в противном случае, это будет препятствовать работе пульта ДУ.
- Не устанавливайте электропроигрыватель на устройство. Электропроигрыватели очень чувствительны к производимым источниками электропитания помехам, вызывающим фоновые шумы, не располагайте электропроигрыватель слишком близко от усилителя.
- Устройство может подвергаться воздействию сильных электромагнитных помех. В этом случае перезагрузите устройство с помощью кнопки питания или поместите его в другое место.

## Электропитание

Усилитель поставляется с литой вилкой, которая уже соединена с проводом электропитания. Убедитесь, что комплектная вилка подходит к розетке сети электропитания. Если вам нужен другой сетевой шнур, обратитесь к дилеру компании Arcam.

Если напряжение вашей сети электропитания или необходимый тип вилки отличаются, немедленно свяжитесь с дилером компании Arcam.

Ресивер Solo может эксплуатироваться при напряжениях 220-240В (переключите в положение 230В) и 110-120В (переключите в положение 115В).

### ПРИМЕЧАНИЕ

Убедитесь, что ресивер Solo выключен, а кабель электропитания отключен, прежде чем изменять положение переключателя диапазона напряжений. Удостоверьтесь, что этот селекторный переключатель предназначен для подключения к сети с напряжением, используемым в вашем регионе.

Плотно поместите разъем силового кабеля IEC в гнездо электропитания на задней панели устройства. Подключите другой конец кабеля к розетке электропитания и, если необходимо, включите розетку.

Устройство можно включить с помощью **СЕТЕВОЙ** кнопки на передней панели. Когда устройство включено, сетевой светодиодный индикатор будет гореть зеленым цветом.

## Энергопотребление в режиме ожидания

Solo можно переключить в режим ожидания нажатием кнопки  на пульте ДУ. При включении режима ожидания сетевой светодиодный индикатор загорается красным цветом и энергопотребление уменьшится до менее 0,5 Вт.

Когда устройство находится в режиме ожидания, вы можете услышать небольшой гул сетевого трансформатора внутри усилителя. Это совершенно нормально. Но если ресивер будет использоваться в течение длительного периода времени, мы рекомендуем вам отключить его от электрической сети в целях экономии электроэнергии.

## Соединительные кабели

Мы рекомендуем использовать высококачественные экранированные кабели, предназначенные для конкретного применения. Другие кабели будут иметь отличающиеся характеристики сопротивления, что приведет к ухудшению работы системы (например, не используйте видеокабель для передачи звукового сигнала). Все кабели должны быть как можно более короткими.

При подключении оборудования рекомендуется, чтобы сетевой шнур располагался как можно дальше от аудио- и видеокабелей. Несоблюдение этого требования может привести к появлению нежелательных шумов.

Для получения сведений о подключении кабелей громкоговорителей изучите «Динамики» на стр. R-13.

## Радиопомехи

Solo – это аудио/видео устройство, в котором имеется микропроцессор и другая цифровая электроника. Каждая модель была разработана по самым высоким стандартам электромагнитной совместимости.

Это устройство класса B. В жилых помещениях данный ресивер может создавать радиопомехи. В этом случае пользователь должен принять соответствующие меры.

Если Solo создает радиопомехи для приема радиосигнала или телевизионного сигнала, что можно установить включив и выключив Solo, необходимо принять следующие меры:

- Поверните приемную антенну или проложите антенный кабель, для которого создаются радиопомехи, как можно дальше от устройства и его кабелей.
- Переместите ресивер в другое место относительно Solo
- Подключите устройство, для которого создаются радиопомехи, и Solo в разные сетевые розетки.

Если проблема все еще остается, обратитесь к дилеру компании Arcam.

## Лазерная радиация

**КЛАСС 1  
ЛАЗЕРНОЙ  
ОПАСНОСТИ**

При эксплуатации встроенного в Solo CD-проигрывателя со снятой внешней крышкой, невидимое излучение может повредить органы зрения.



# обзор

Solo обеспечивает качественно новый уровень восприятия музыки и кино.

Solo дарит широкой аудитории любителей музыки и фильмов новый стандарт высокоточного воспроизведения аудио и видео, ранее доступный только узкому кругу лиц. В совокупности с запатентованной техникой декодирования Arcam устройство позволяет получить качество изображения и звучания, которое соответствуюет мировому уровню.

Arcam разработал первое в мире DAB-радио, которое благодаря встроенным DAB- и FM-ресиверам, обеспечивает чистоту приема аудиосигнала, позволяя наслаждаться музыкой часами.

Компания Arcam, воплотила весь свой опыт в Solo, обеспечивающем наивысшее качество объемного звучания при декодировании и усилении сигнала, поступающего в устройство в режимах декодирования Dolby True HD, DTS Master HD. Пульт ДУ, входящий в комплект поставки Solo, является универсальным устройством управления с подсветкой. Его легко настроить и он может использоваться для управления всеми элементами системы. Благодаря значительной библиотеке внутренних кодов пульт ДУ можно настроить для управления ресиверами цифрового телевидения, телевизором и аудио/видео устройствами.

**Наконец появилась высококачественная система домашнего кинотеатра «все в одном», которая позволяет поистине оживить музыку и кино.**

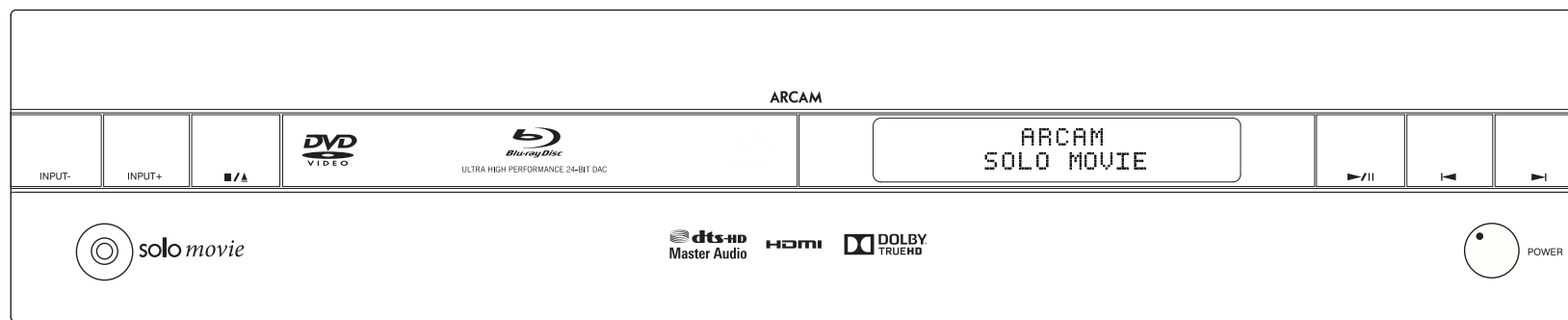

# передняя панель

## Органы управления на передней панели

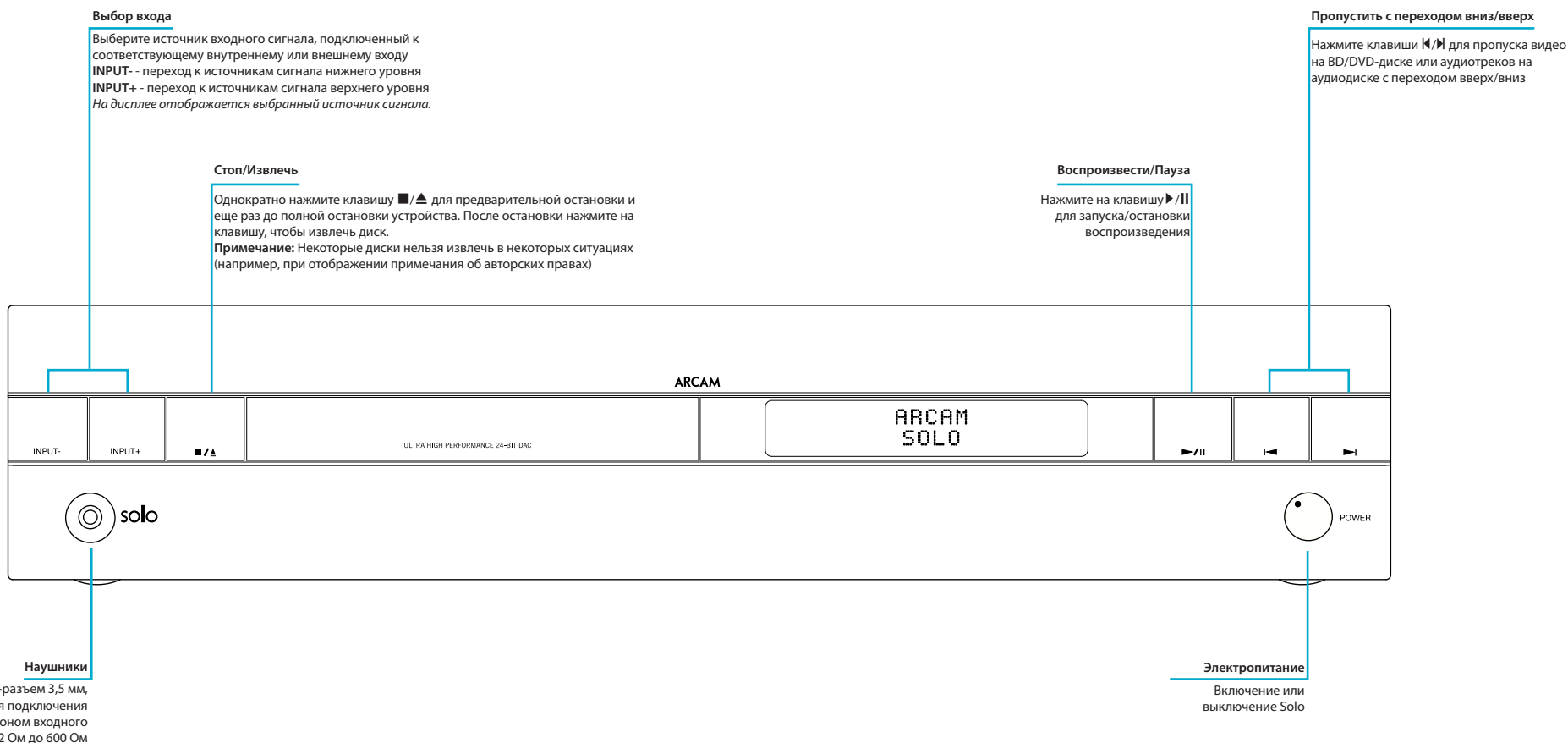

# Верхняя панель

## Органы управления на верхней панели

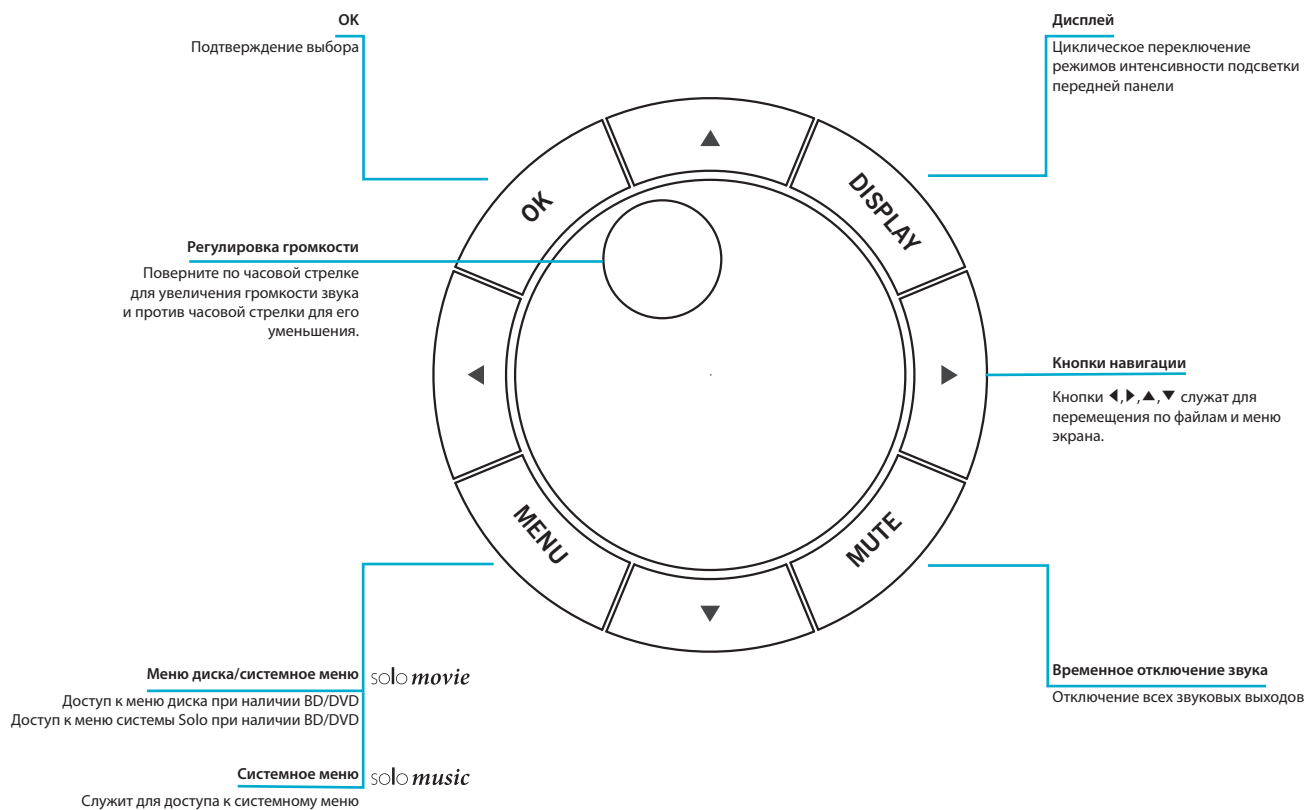

# Задняя панель

## Соединители на задней панели

### Выбор питающего напряжения

Убедитесь, что выбранное напряжение соответствует характеристикам местной электросети.

Служит для подключения к оптическому выходу вашего телевизора  
См. «Оптический аудиовход» на стр. R-10

**ЛИНЕЙНЫЕ ВЫХОДЫ Л/П**  
Служит для подключения стереофонического кабеля, выходящего из аналогового устройства  
См. «Линейный ввод» на стр. R-10

**STB**  
Подключитесь к ресиверу цифрового телевидения через коаксиальный цифровой выход  
См. «Коаксиальный аудиовход» на стр. R-10

**SUB**  
Выход LFE служит для подключения сабвуфера.  
См. «Подключение динамиков» на стр. R-13

**ИНФРАКРАСНЫЙ ПОРТ**  
Служит для подключения устройства удаленного управления  
См. «Инфракрасное подключение» на стр. R-11

**BT и Wi-Fi**  
Подключите комплектные антенны BT и Wi-Fi  
См. «Антенна Bluetooth/Wi-Fi» на стр. R-12

**AUX**  
Стереофонический разъем 3,5 мм служит для подключения к источнику аналогового аудиосигнала.  
См. «Вход Aux» на стр. R-10

**Цифровое аудиовещание/FM**  
Служит для подключения комплектной DAB/FM-антенны  
См. «Антенна DAB/DAB+ и FM» на стр. R-12

**Выходы динамиков**  
Подключите наушники через эти разъемы.  
См. «Динамики» на стр. R-13

solo movie 2.1  
solo music

solo movie 5.1

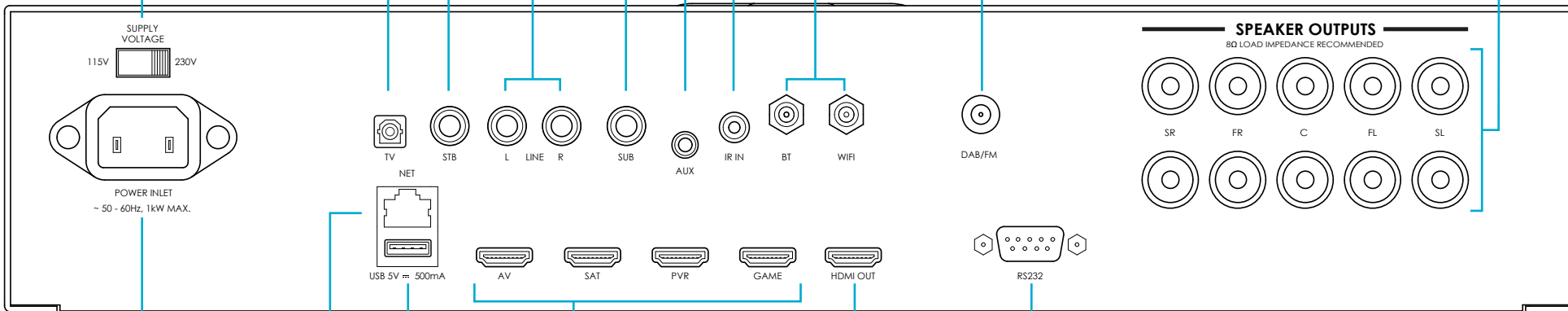

**Разъем электропитания**  
Для подключения соответствующего шнура питания.

**Сетевое подключение**  
Служит для подключения к маршрутизатору домашней сети.  
Для получения более подробной информации см. «Сетевое подключение» на стр. R-11.

**USB**  
Служит для подключения запоминающего USB-устройства.  
См. «форматы дисков и файлов» на стр. R-14

**Выходы HDMI**  
Служат для подключения к вашему устройству через HDMI выходы.  
Для получения более подробной информации см. «Подключение цифровых устройств через HDMI-выход» на стр. R-9.

**HDMI-выход**  
Служит для подключения телевизора и в качестве реверсивного звукового канала (ARC).  
Для получения дополнительной информации смотрите «Подключение цифровых устройств через HDMI-выход» на стр. R-9.

**RS232**  
Служит для подключения к сторонней системе домашней автоматике.  
См. «Последовательное соединение» на стр. R-11

# Аудио-/ видеоразъемы

## Введение

Перед подключением Solo к компонентам-источникам сигнала и динамикам, пожалуйста, внимательно прочтите следующие несколько страниц, на которых будут описаны все имеющиеся входные и выходные разъемы. В разделе «Динамики» объясняется как подключить динамики, чтобы избежать повреждения усилителя, а также как расставить ваши динамики для обеспечения наилучших характеристик.

## Общие сведения

Входные разъемы имеют названия, чтобы облегчить поиск подключаемых устройств (например, «AV» или «SAT»). У них всех входные разъемы одинаковы, так что нет никакой разницы, если вы подключите различные устройства к любому из разъемов. Например, если у вас имеются две игровые консоли, при имеющемся входе AV, вторую игровую консоль можно подключить через AV - входу.

## Подключение цифровых устройств через HDMI-выход

Через HDMI-разъем к звуковой панели можно подключать различные цифровые устройства: декодеры каналов кабельного телевидения, проигрыватели Blu-ray, DVD-проигрыватели, игровые приставки и видеокамеры.

Обращаем ваше внимание, что при использовании данного метода подключения, изображение выводится на дисплей вашего телевизора, а звук воспроизводится через подключенные к Solo громкоговорители. Другие звуковые соединения не требуются.

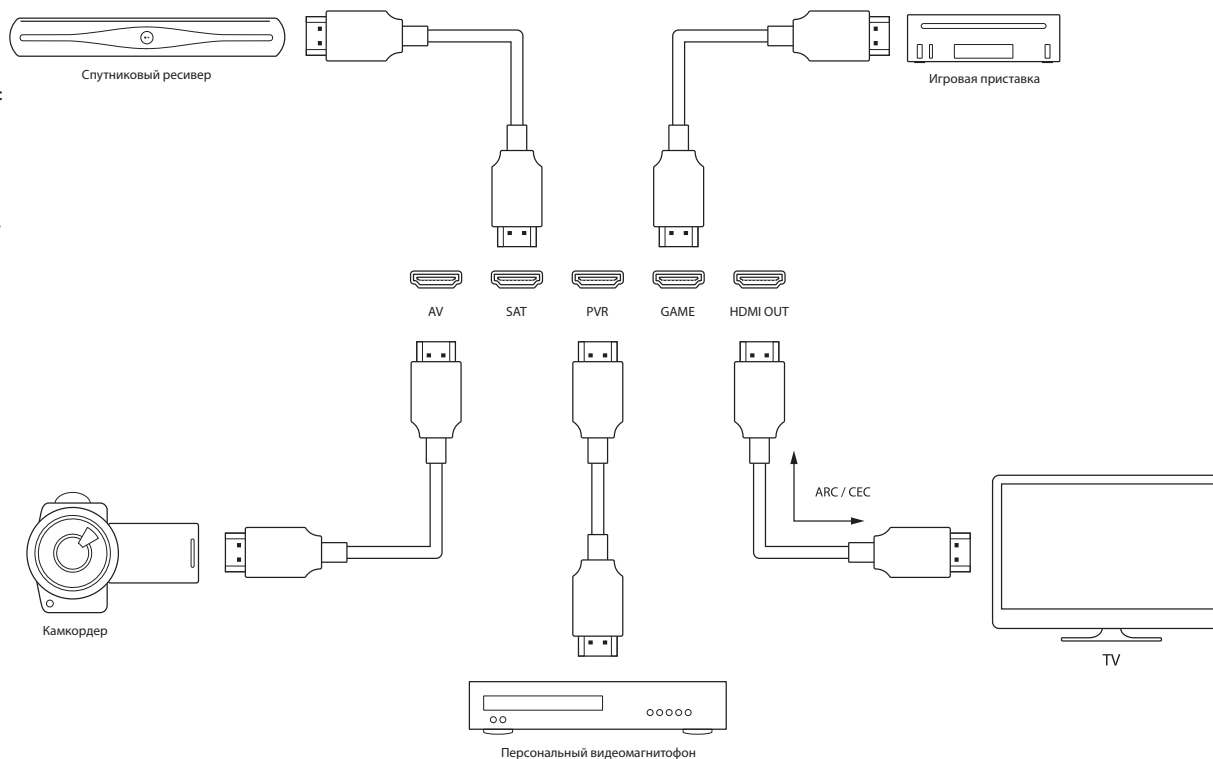

## Цифровые аудиоразъемы

### Оптический аудиовход

Если ваш телевизор не поддерживает ARC, соедините оптический аудиовход телевизора с этим входом

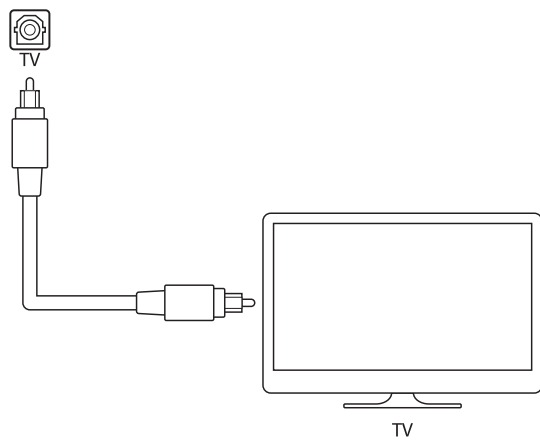

### Коаксиальный аудиовход

Служит для подключения к коаксиальному аудиовыходу ресивера цифрового телевидения

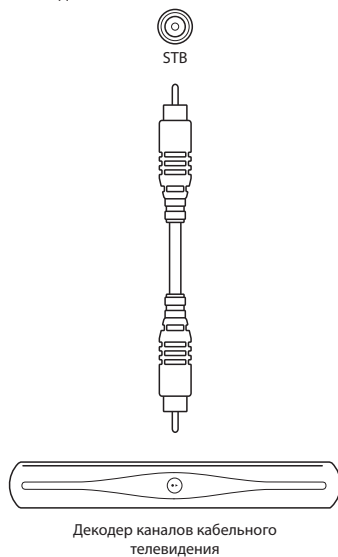

## Аналоговые аудиоразъемы

### Линейный ввод

Служит для подключения любого аналогового аудиоустройства через этот вход с помощью стереофонического кабеля RCA

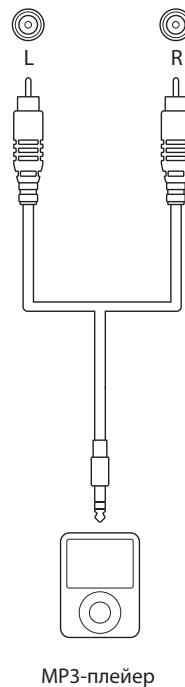

### Вход Aux

Подключите аналоговое аудиоустройство через вход AUX с помощью мини разъема 3,5мм

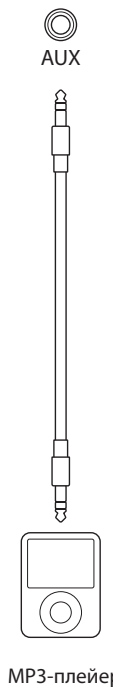

## другие соединения

### Соединение по Bluetooth

Solo имеет встроенный беспроводной модуль *Bluetooth*, обеспечивающий надежное подключение к другим, включенным в сеть *Bluetooth*-устройствам.

#### Синхронизация с *Bluetooth*-устройствами

Включите режим синхронизации Solo, выберите ввод *Bluetooth*, затем нажмите и удерживайте клавишу «OK» на пульте ДУ. Следуйте указаниям, приведенным в инструкциях по эксплуатации вашего *Bluetooth*-устройства. Для завершения синхронизации выберите **SOLO XXXXXX**, где **XXXXXX** уникальный номер, присвоенный вашему устройству Solo, из списка *Bluetooth*-устройств. После завершения синхронизации, ее не нужно выполнять заново.

### USB-подключение

USB-накопители (флэш-диски) могут использоваться для воспроизведения мультимедиа и необходимы для хранения загруженного контента BD-Live. Для работы с контентом BD-Live рекомендуются следующие спецификации:

- Производительность 2GB или более
- Форматирование FAT32
- Высокоскоростной стандарт USB 2.0 (480 Мбит/с)

Solo может проигрывать файлы, сохраненные на съемном USB-накопителе, обычно на флэш-накопителе, и на других совместимых запоминающих USB-устройствах, относящихся к категории съемных.

Ресивер Solo поддерживает только прямое подключение USB-устройств и не будет поддерживать устройства, подключенные через концентратор. При необходимости обеспечения постоянного подключения через **USB** - разъем, можно воспользоваться USB-удлинителем; для получения более подробных сведений о типах поддерживаемых файлов см. «форматы дисков и файлов» на стр. R-14.

Этот разъем можно также использовать для обновления ПО. Для получения более подробной информации обратитесь к «Обновление ПО через USB» на стр. R-33.

### Последовательное соединение

Разъем используется с устройствами управления, в которых имеется последовательный разъем RS232 (например, Crestron и контроллеры с сенсорными экранами AMX).

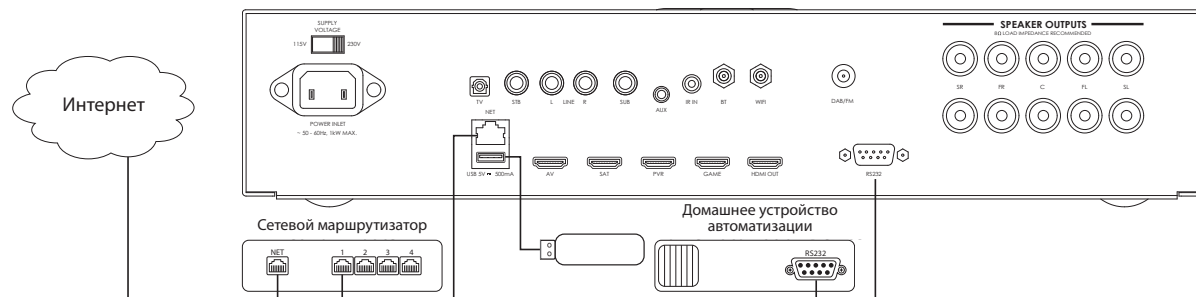

R-11

### Сетевое подключение

Solo можно подключить к вашей сети проводным или беспроводным способом.

#### Беспроводное подключение

Для подключения к сети Wi-Fi к Solo необходимо подключить комплектную антенну Wi-Fi, при этом необходимо задать правильные параметры настройки устройства. Изучите инструкции по установке антенны на стр. «Антенна Bluetooth/Wi-Fi» на стр. R-12 и ознакомьтесь со сведениями по настройке интерфейса беспроводных подключений на «Сеть» на стр. R-28.

#### Проводное подключение

При подключении Ethernet-кабеля Solo автоматически выполнит попытку подключения к вашей сети.

Вы должны использовать кабель CAT5, подключенный к разъему RJ45 с пометкой **NET**, на задней панели.

Если в вашей сети используется статический IP-адрес, а не DHCP, необходимо будет указать IP-адрес, шлюз и DNS; для получения сведений по настройке сети см. «Сеть» на стр. R-28.

### Инфракрасное подключение

Инфракрасный порт служит для подключения внешних ИК-ресиверов, когда ИК-ресивер на передней панели Solo полностью или частично закрыт посторонними объектами. Головка служит для модуляции сигнала, рукав -- для заземления.

Поставщиком инфракрасных приемников и вспомогательных передающих устройств и систем является компания Xantech. Для получения дополнительной информации смотрите Интернет-сайт [www.xantech.com](http://www.xantech.com) или попросите вашего дилера компании Arcam



#### ПРИМЕЧАНИЕ

*ИК-порт предназначен для модулированных сигналов. Если внешний ИК-приемник демодулирует ИК-сигнал, он не будет работать. Также ресивер не обеспечивает электропитания для внешних приемников через ИК-разъем, поэтому понадобится внешний источник электропитания.*

# антенные соединители

## Антенна DAB/DAB+ и FM

В ресивере Solo имеется FM-модуль и модуль цифрового аудиовещания/цифрового аудиовещания + модуль ресивера. Тип необходимой вам антенны зависит от ваших предпочтений и местных условий.

Ваш ресивер Solo может отлично принимать радиосигнал, но только если он получает радиосигнал хорошего качества.

Попробуйте антенны, которые входят в комплект вашего ресивера. Если вы находитесь в зоне умеренного или сильного сигнала, этого должно быть достаточно для его качественного приема. В районах со слабым сигналом вам может потребоваться закрепить антенну на крыше или чердаке.

Обратитесь к вашим местным дилерам компании Arcam или специалистам по установке антенн за советом о местных условиях приема сигнала.

На участках с сильным сигналом можно использовать комплектные проводные антенны DAB/DAB+/FM «Т», обеспечивающие нормальный прием. Установите антенну максимально высоко на стене.

В Великобритании по причине вертикальной поляризации транслируемого сигнала Т-элемент устанавливают вертикально для обеспечения приема сигнала DAB/DAB+. В других населенных пунктах проконсультируйтесь с вашим дилером компании Arcam или попробуйте как горизонтальное, так и вертикальное положение для лучшего приема.

Попробуйте использовать каждую стену помещения, чтобы увидеть где результаты приема сигнала будут лучше всего и используйте кнопки или клейкую ленту для крепления антенны в Т-образной форме, но обратите внимание, что кнопки не должны контактировать с внутренним проводом антенны.

В зонах слабого сигнала желательно установить антенну с высоким коэффициентом усиления, антенну для наружного монтажа или антенну для монтажа на крыше, чтобы получить наибольшее количество сервисов.

В зонах приема сигнала группы III (например, в Великобритании), используйте многоэлементную антенну «Яги» с вертикально установленными элементами, так как передаваемый сигнал имеет вертикальную поляризацию. Если вы находитесь рядом с более чем одним передатчиком, используйте всенаправленную или петлевую антенны.

При передаче сигнала DAB/DAB+ в вашем регионе в диапазоне сверхвысоких частот, обратитесь к дилеру за консультацией по вопросу использования наиболее подходящей антенны.

## Антенна Bluetooth/Wi-Fi

Solo укомплектован встроенными антеннами Bluetooth и Wi-Fi.

Обе антенны идентичны их необходимо подключать через соединители сзади Solo, обозначенные BT и WiFi.

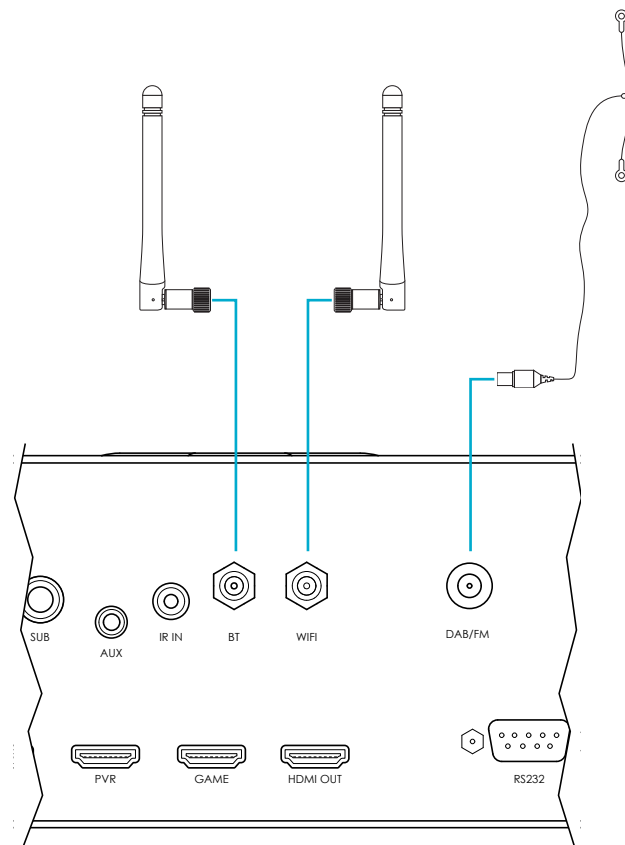



# Динамики

## Подключение динамиков

Solo предназначен для подключения до пяти громкоговорителей с диапазоном сопротивления от 4 до 8 Ом. Устройство оборудовано гнездами для подключения громкоговорителей с помощью разъемов и оголенного провода.

Громкоговорители:

- Solo movie: LS (левый канал объемного звука), L (левый), C (центр), R (правый) и RS (правый канал объемного звука).
- Solo music: L (левый), R (правый)

Активный сабвуфер можно подключить через выход **SUB**. Для получения сведения о рекомендуемом местоположении громкоговорителя смотрите схему на этой странице.

## Кабели динамиков

Громкоговорители должны подключаться к Solo посредством высококачественных медных проводов. В частности для этих целей пригодны кабели с цельнометаллическими жилами из проводникового материала и жилами с напыленным сверху проводником. Не следует применять звонковый провод или дешевые громкоговорители, так как они значительно снижают качество воспроизведения звука.

Соединение соединителей громкоговорителей с портами должно быть плотным независимо от исполнения соединения - оголенными проводами, разъемами или с помощью штекерной вилки; при этом во избежание повреждения соединительных элементов

запрещается пользоваться пассатижами, ключами, гайковертами и другими подобными инструментами.

## Установка громкоговорителей

Настоящая рекомендация является общим указанием по настройке громкоговорителей. Для получения более точной информации изучите документацию, прилагающуюся к вашим громкоговорителям. Полезную информацию о конфигурации помещения для прослушивания можно получить на сайте [www.dolby.com](http://www.dolby.com).

## Акустика помещения

Форма и расстановка мебели в помещении влияют на качество звука. Например, незакрытые поверхности помещений усиливают жесткость звука. Ковры, гобелены и занавески позволяют решить эту проблему.

По возможности не следует использовать для прослушивания квадратные или прямоугольные помещения (длина которых в два раза больше ширины). В таких помещениях создается сильный звуковой резонанс, который придает звуку дополнительные оттенки.

Чем ближе к углам и линиям пересечения стен и пола или стен и потолка устанавливается громкоговоритель, тем сильнее слышатся низкие звуковые тоны, что может оказаться излишним. Иногда звучание громкоговорителей сильно меняется при смещении их на несколько дюймов в сторону

## Настройка громкоговорителей

Надлежащее расположение громкоговорителей является ключевым фактором высококачественного звучания домашних кинотеатров (см. диаграмму). Громкоговорители следует устанавливать на твердые подставки на расстоянии 15 см от задней стены и 60 см от боковой стены.

Не следует устанавливать громкоговорители на пол (если они не предназначены для напольной установки) или в углах помещения. Динамики громкоговорителя должны располагаться на уровне или немного выше уровня ушей пользователя в сидячем положении. Если возможно, расположите места для сидения посередине между громкоговорителями объемного звучания. Звучание зависит от акустических свойств помещения, поэтому поэкспериментируйте, меняя местоположение громкоговорителей.

## Сабвуфер

Положение сабвуфера будет влиять на общее качество звука. Установка устройства у стены или в углу повышает производительность устройства и чистоту низкочастотных звуков. Однако помещения реагируют на это по-разному, поэтому мы рекомендуем поэкспериментировать, установив устройство на расстоянии 15 см от стены.

## Подставки для громкоговорителей

Чем крепче громкоговоритель закреплен, тем лучше его звучание. Мы рекомендуем использовать металлические подставки высотой 40-60 см.

Убедитесь, что подставки и/или громкоговорители не шатаются. Амортизирующие подставки, которые не «звенят» при ударе карандашом, позволяют повысить эффективность работы громкоговорителя.

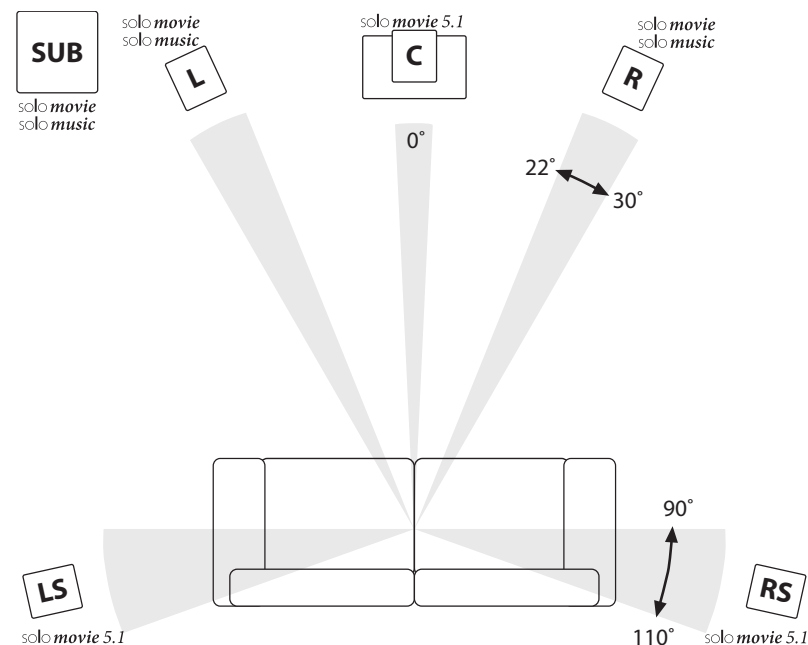

# форматы дисков и файлов

## Воспроизводимые диски

Solo movie поддерживает следующие типы дисков:



Blu-ray 3D



Blu-ray диск



DVD-Video's



DVD-R



DVD-RW



CD-Audio



CD-R



CD-RW



Компакт-диски  
Super Audio CD

SUPER AUDIO CD

Solo movie поддерживает следующие типы дисков:



CD-Audio



CD-R



CD-RW



Компакт-диски  
Super Audio CD

SUPER AUDIO CD

Устройство Solo movie и Solo music проигрывает файлы (с диска, USB и из сети) следующих поддерживаемых форматов:

- FLAC, до 24 бит, 192 кГц
- WAV, до 24 бит, 192 кГц
- AAC, до 24 бит, 96 кГц
- AIFF, до 24 бит, 192 кГц
- OGG, до 24 бит, 192 кГц
- MP3, до 320 кбит/с, 48 кГц
- WMA, до 192 кбит/с, 48KHz

## Поддерживаемые видеоформаты (только Solo movie)

Совместимость видеофайлов с вашим проигрывателем ограничена следующими показателями:

- Максимальный размер разрешения: 1920x1080 (Ш x В) пикселей
- Расширения файлов: .wmv, .avi, .mp4, .mpeg, .mpg, .vob, .mkv (Примечание: Данный проигрыватель не может воспроизводить файлы, кодированные в Divx)
- Проигрываемые форматы аудио: Dolby Digital, DTS, MP3, WMA, AAC
- Частота дискретизации: в пределах 32~48 кГц (для WMA), 8~48 кГц (для Mp3)
- Скорость цифрового потока (битрейт): в пределах 32~192 кбит/с (для WMA), 32~320 кбит/с (для Mp3)
- Не все аудиоформаты типов WMA и AAC совместимы с данным проигрывателем.
- Для воспроизведения видеофайлов HD WMA рекомендуется использовать Blu-ray, DVD или USB 2.0 диски.
- Данный проигрыватель не поддерживает файлы, которые записаны с использованием технологий GMC (глобальная компенсация движения) или Opel (определение векторов движения с точностью до четверти пиксела). Это технологии кодирования видео в стандарте MPEG4, наподобие DivX.

## Региональное кодирование (только Solo movie)

Blu-ray-проигрывателям, Blu-ray или DVD дискам присваиваются коды по региону, в котором они реализуются. Если региональные кодировки не совпадают, диск воспроизводиться не будет.

Региональный код Blu-ray дисков	Регион
A	Северная Америка, Центральная Америка, Южная Америка, Южная Корея, Япония, Тайвань, Гонконг и Юго-Восточная Азия
B	Европа, Гренландия, Французские территории, Ближний Восток, Африка, Австралия и Новая Зеландия
C	Индия, Китай, Россия, Центральная и Южная Азия
A + B + C	Все регионы

### Выбор региона

Согласно требованиям местного законодательства; в версии устройства для Северной Америки опции выбора региона не предусмотрено.

Региональный код DVD дисков	Регион
1	Северная Америка
2	Европа, Япония, Ближний Восток, Египет, Южная Африка, Гренландия
3	Тайвань, Корея, Филиппины, Индонезия, Гонконг
4	Мексика, Южная Америка, Центральная Америка, Австралия, Новая Зеландия, Океания, Карибский бассейн
5	Россия, Восточная Европа, Индия, большая часть Африки, Северная Корея, Монголия
6	Китай
Все	Все регионы

Символы, обозначающие диски, воспроизводимые в Северной Америке:



Символы, обозначающие диски, проигрываемые в Европе:



# Основные функции

## Эксплуатация вашего Solo

### Введение

В настоящем разделе разъяснены основные способы эксплуатации Solo. Обратите внимание, что для оптимальной производительности может понадобиться правильная настройка Solo. Подробные данные о системных параметрах настройки представлены в «Меню параметров настройки» на стр. R-26.

### Включение

Включите устройство, нажав кнопку POWER. Если устройство включено в сеть, светодиодный индикатор состояния будет гореть зеленым светом. Если кнопка POWER была нажата (или было отключено от электросети) в режиме ожидания, то устройство снова вернется в режим ожидания при появлении питания.

### Режим ожидания

Solo находится в режиме ожидания, который можно включить нажатием кнопки  на пульте ДУ. В режиме ожидания на дисплее отсутствует информация, а индикатор power горит красным цветом.

Если устройство не будет использоваться в течение длительного периода времени, рекомендуется отключить его от электрической сети в целях экономии электроэнергии.

Для выключения режима ожидания нажмите кнопку  на пульте ДУ.

### Домашний экран

Для вывода на дисплей домашнего экрана Solo в любое время нажмите кнопку . С домашнего экрана обеспечивается доступ к следующим опциям:

	Запуск проигрывания CD/DVD/BD-диска. См. «проигрывание диска» на стр. R-23.
	Позволяет воспроизводить мультимедийные файлы. «Работа по сети/USB» на стр. R-24.
	Доступ к опциям параметров настройки Solo. «Меню параметров настройки» на стр. R-26.
	Позволяет выбирать различные входы Solo

### Выбор источника сигнала

Для выбора определенного источника нажимайте клавиши «INPUT-» или «INPUT+» на передней панели, пока на дисплее на передней панели не отобразится источник, или нажмите соответствующую клавишу включения источника на пульте ДУ (см «Режим работы устройства / кнопки источников сигнала» на стр. R-17).

Доступны следующие источники сигнала:

RADIO	Встроенный DAB/FM-тюнер
BT	Встроенный Bluetooth-порт
MEDIA	Сетевой вход (например, для устройств UPnP), порт для полупроводникового USB-устройства (например, запоминающего устройства)
DISC	Встроенный проигрыватель дисков
AV	Аудиовизуальный HDMI-вход
SAT	Спутниковый HDMI-вход
PVR	HDMI-вход персонального видеоманитофона
GAME	HDMI-вход для игровой консоли
LINE	Аналоговый стерефонический аудиовход
AUX	Аналоговый аудиовход 3,5мм
STB	Коаксиальный цифровой аудиовход телевизионной абонентской приставки
TB	Оптический ТВ-аудиовход

Определенный источник входящего потока можно также выбрать, воспользовавшись соответствующей опцией на домашнем экране, как описано в предыдущем разделе.

### Регулировка громкости

Звук можно увеличить или уменьшить путем поворота роторного регулятора уровня громкости на передней панели (см. «Органы управления на верхней панели» на стр. R-7) или нажатием соответствующих клавиш на пульте дистанционного управления (см. «Регулировка громкости» на стр. R-17).

### Наушники

Чтобы использовать наушники Solo, подключите их к соответствующему разъему на передней панели.

При подключении наушников к соответствующим разъемам на передней панели выходы для подключения наушников и сабвуфера отключаются, а звук микшируется до двух каналов (2.0).

# Пульт дистанционного управления

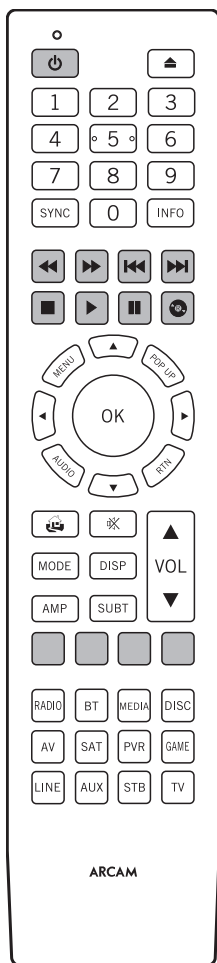

## Универсальный пульт ДУ Solo

Пульт ДУ Solo -- это сложно технический «универсальное» ПДУ с подсветкой, которое служит для управления устройствами (до восьми единиц). Необходимо предварительно запрограммировать пульт для работы с Solo и использования обширной встроенной библиотеки встроенных кодов, его также можно использовать для управления тысячами различных аудиовизуальных устройств других торговых марок, таких как телевизоры, спутниковые ресиверы, телевизионные абонентские приставки, персональные видеомагнитофоны (PVR) и т.д.

Пульт ДУ Solo является «обучаемым», так что ему можно задать практически любую функцию, которая была в прежнем пульте ДУ.

### Установка батарей в пульт дистанционного управления

- Откройте крышку батарейного отсека на задней панели телефона, сдвинув ее в сторону.
- Вставьте две батареи «AAA», как показано на рисунке в отсек для батарей.
- Установив крышку батарейного отсека в исходное положение, задвиньте ее на штатное место до характерного щелчка.

## Использование пульта дистанционного управления

При использовании пульта дистанционного управления помните о следующем:

- Убедитесь, что на участке между пультом ДУ и датчиком ДУ на передней панели нет посторонних предметов. Радиус действия пульта дистанционного управления составляет около 7 метров. (Если датчик дистанционного управления закрыт, на задней панели устройства имеется ИК-порт для приема сигнала пульта ДУ. Проконсультируйтесь со своим дилером для получения более подробной информации.)
- На устойчивость работы пульта ДУ влияет яркое солнечное и флуоресцентное излучение, попадающее на датчик управляющего сигнала на Solo.
- Если вы заметили уменьшение радиуса действия пульта дистанционного управления, замените в нем батареи.

### ПРИМЕЧАНИЕ

- Неправильное использование батарей может привести к опасной ситуации, например, протечке или взрыву.
- Не используйте вместе старые и новые батареи.
- Не используйте вместе неодинаковые батареи. Хотя они могут выглядеть одинаково, различные батареи могут иметь разное напряжение.
- Убедитесь, что полюсы плюс (+) и минус (-) батарей соответствуют направлению, указанному в батарейном отсеке.
- Извлекайте батареи из оборудования, если его не планируется использовать в течение месяца и более.
- При утилизации использованных батарей следуйте государственным и местным нормам, применяемым в вашей стране или регионе.

### Пульт ДУ Solo отвечает требованиям Части 15 Правил Федерального агентства по связи

Данное оборудование прошло испытания и было признано как соответствующее ограничениям для цифровых устройств класса «В» согласно части 15 правил FCC. Данные ограничения разработаны для обеспечения достаточной защиты от неблагоприятных воздействий при установке устройств в жилых помещениях. Данное оборудование генерирует, использует и может излучать радиочастотную энергию, и, если оно установлено и используется не в соответствии с инструкциями, может создавать вредные помехи для радиосвязи. Тем не менее, нет никакой гарантии, что помехи не возникнут в каком-то конкретном случае установки. Если вредные помехи для приема радио-и телесигналов вызваны именно данным оборудованием, что можно определить путем его включения и выключения, то пользователю рекомендуется попытаться устранить помехи с помощью одного или нескольких следующих способов:

- Изменить ориентацию или местоположение приемной антенны.
- Увеличить расстояние между оборудованием и приемником.
- Подключить оборудование и приемник к розеткам, имеющим отдельные контуры сети электропитания.
- Обратиться за консультацией/помощью к дилеру или опытному технику по теле-и радиооборудованию.

## Полезная информация

### Подсветка

Подсветка включается на восемь секунд при каждом нажатии кнопки. Это дает возможность использовать пульт в условиях слабого освещения.

### Мигание индикатора электропитания

Мигание в течение короткого времени указывает на правильное нажатие кнопки.

Множественные мигания в течение короткого времени говорят о передаче информации (например, кода устройства) или сигнализируют о начале и успешном окончании программной последовательности.

Символ «» используется в данном руководстве для обозначения мигания индикатора питания.

### Тайм-ауты и неназначенные кнопки

Тайм-аут – По истечении 30 секунд пульт дистанционного управления выходит из режима программирования и возвращается в режим нормальной работы.

Залипание кнопки – если какая-либо кнопка остается постоянно нажатой в течение 30 секунд, пульт ДУ прекращает ИК-передачу для сохранения энергии батареи. Пульт ДУ остается выключенным до полного отпускания всех кнопок.

Неназначенные кнопки – пульт дистанционного управления игнорирует любые нажатия неназначенных кнопок для определенного режима устройства и не осуществляет ИК передачу.

### Индикатор низкого заряда батарей

Когда батареи разряжаются, светодиод мигает пять раз при нажатии кнопки:



Если это происходит, установите две новых щелочных батареи AAA как можно скорее.



### Режим работы устройства / кнопки источников сигнала

Поскольку пульт дистанционного управления может управлять Вашим ресивером Solo, а также рядом других устройств, многие кнопки имеют более одной функции в зависимости от режима устройства, выбранного на пульте.

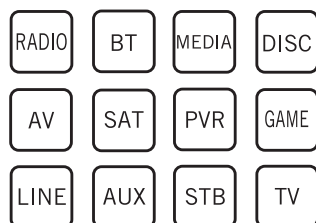
Кнопки переключения режима работы устройства (смотрите ниже) служат для выбора источника сигнала для Solo. При коротком нажатии одной из этих кнопок на устройство передается команда для смены источника сигнала.



RADIO	Встроенный DAB/FM-тюнер
BT	Встроенный Bluetooth-порт
MEDIA	Сетевой вход (например, для устройств UPnP), порт для полупроводникового USB-устройства (например, запоминающего устройства)
DISC	Встроенный проигрыватель дисков
AV	Аудиовизуальный HDMI-вход
SAT	Спутниковый HDMI-вход
PVR	HDMI-вход персонального видеомagneфона
GAME	HDMI-вход для игровой консоли
LINE	Аналоговый стерефонический аудиовход
AUX	Аналоговый аудиовход 3,5мм
STB	Коаксиальный цифровой вход для телевизионной абонентской приставки
TV	Оптический ТВ-аудиовход

Каждый режим устройства изменяет поведение многих кнопок пульта для управления соответствующим устройством. Например: в режиме DISC нажатие кнопки  приводит к воспроизведению предыдущей дорожки компакт-диска, а в режиме AV нажатие кнопки  служит командой переключения ТВ-каналов вниз.

Пульт ДУ остается в последнем выбранном режиме работы устройства, поэтому нет необходимости нажимать клавишу выбора режима устройства перед каждой кнопкой управления, если необходимо, например, воспроизвести или пропустить трек на компакт-диске.

### Кнопки навигации

Кнопки навигации перемещают курсор в меню настроек или в экранных меню. Они также дублируют навигационные функции оригинальных пультов дистанционного управления, поставляемых в комплекте с другими домашними мультимедийными устройствами вашей системы. Клавиша «OK» служит для подтверждения параметра настройки.

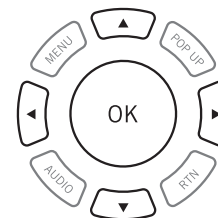

### Регулировка громкости



По умолчанию пульт ДУ настроен таким образом, что регулятор уровня громкости и клавиша отключения звука (VOL ▲, VOL ▼ и MUTE) всегда управляют уровнем громкости Solo независимо от текущего режима работы пульта ДУ. Это называется «сквозным управлением» громкостью.

Если вы, например, слушаете CD-диск, Solo будет работать в режиме CD для управления CD-плеером. Вы можете использовать кнопки регулировки уровня громкости на пульте ДУ, чтобы непосредственно регулировать уровень громкости Solo без предварительного нажатия кнопки AMP для переключения пульта ДУ в режим AMP. Кнопки регулировки уровня громкости на пульте дистанционного управления работают по принципу «сквозного управления» через режим CD в режиме AMP.

При желании «сквозное управление» громкостью можно отключить по отдельности для каждого режима устройства.

### Настройка пульта ДУ Solo

Пульт дистанционного управления имеет функцию обучения командам, которая с помощью клавиатуру ПДУ позволяет копировать до 16 функций. Более подробную информацию о настройке этой и других функций вы можете найти здесь «настройка пульта дистанционного управления» на стр. R-20.

## Режим устройства AMP

Кнопка режима устройства **AMP** служит для настройки пульта ДУ для управления Solo. Нажатие данной кнопки не влияет на выбранный способ получения сигнала устройством Solo.

Функции пульта дистанционного управления Solo зависят от контекста внутренних источников сигнала и описаны в следующей таблице.

	Включение рабочего режима и режима ожидания Solo.
	Открытие/закрытие лотка диска.
0...9	Поиск и воспроизведение трека, соответствующего нажатой кнопке при воспроизведении компакт-диска.
SYNC	Синхронизация видео и аудио. Могут быть задержки по причине обработки видеосигнала, что является причиной несоответствия звука и изображения. Вы это заметите, когда звук речи не будет синхронизирован с движением губ изображения. Вы можете компенсировать этот эффект, настроив функцию задержки для синхронизации губ. Нажмите кнопку sync и кнопки навигации  и . Нажмите еще раз, чтобы выйти из меню синхронизации аудио и видео.
INFO	Циклическая смена информации, отображаемой в нижней левой части дисплея на передней панели.
	Перемотка CD, DVD и BD назад.
	Перемотка CD, DVD и BD вперед.

	Возврат к началу текущего/предыдущего трека на CD, DVD или BD.
	Переход в начало следующего трека на CD, DVD или BD.
	Остановка проигрывания CD, DVD и BD.
	Воспроизвести контент CD, DVD и BD.
	Временное прекращение проигрывания CD, DVD и BD.
MENU	Меню диска.
POP UP	Активация всплывающего меню BD, если применимо.
RTN	Возврат с данного меню к меню BD/DVD.
AUDIO	Выбор между доступными на BD/DVD аудиозаписями
	Навигация по файлам и меню на экране. Клавиша «OK» служит для выбора выделенного файла или входа в выделенный пункт меню на экране (эквивалент клавиши «Enter» или «Select» на некоторых пультах ДУ).
AMP+	Переход в рабочий режим из режима ожидания
AMP+	Переход в режим ожидания
AMP+	Служит для изменения разрешения изображения
	Переход в верхнему уровню меню («Домой»).
	Включает/выключает функцию отключения звука Solo.

MODE	Циклически выбирает доступные режимы объемного звука и понижающего микширования.
DISP	Циклическое переключение опций яркости дисплея на передней панели
	Увеличить/уменьшить мощность звука усилителя
AMP	Сброс настроек пульта дистанционного управления в режиме AMP.
SUBT	Циклическое переключение субтитров, если они имеются на DVD или BD
RED	Красная кнопка для BD
GREEN	Зеленая кнопка для BD
YELLOW	Желтая кнопка для BD
BLUE	Синяя кнопка для BD.
RADIO	Внутренний вход FM/DAB-тюнера
BT	Встроенный Bluetooth-порт
MEDIA	Сеть, ввод подключения USB медиаустройства
DISC	Встроенный дисковый ввод
AV	Вход AV HDMI
SAT	Спутниковый HDMI-вход
PVR	Вход PVR HDMI
GAME	HDMI-вход для игровой консоли
LINE	Розеточный аналоговый фоно-вход
AUX	Розеточный аналоговый вход 3,5 мм
STB	Цифровой коаксиальный аудиовход STB
TV	Оптический телевизионный аудиовход

### Bluetooth - команды

Аудиовход *Bluetooth* выбирают путем нажатия на пульте ДУ клавиши **BT** во время работы устройства в режиме **AMP**. При подключении к устройству передачи аудиопотока, нижеприведенные клавиши используются для навигации по аудиозаписям.

	Выбор предыдущей/следующей дорожки в текущем списке воспроизведения.
	Воспроизведение текущего трека.
	Временная остановка воспроизведения текущего трека.

### Медиасеть / USB-команды

При использовании сетевого клиента указанные ниже кнопки используются для перемещения музыкальных файлов в режиме **AMP**.

	Перемещение по файлам на экране. <b>OK</b> выбор/воспроизведение выделенного файла.
	Выбор предыдущей/следующей дорожки в текущем списке воспроизведения.
	Воспроизведение текущего трека.
	Временная остановка воспроизведения текущего трека.
	Остановка воспроизведения.
	Возврат на верхний уровень навигации меню клиентской сети («Home»).

## Режим SAT

Кнопка SAT выбирает режим SAT в качестве источника сигнала. Если пульт дистанционного управления Solo настроен для работы с вашим спутниковым тюнером, он может управлять данным устройством.

	Переключение между рабочим режимом и режимом ожидания.
0...9	Соответствуют начальной функции цифровых кнопок. Как правило, используется для выбора канала.
INFO	Отображение ИНФОРМАЦИИ на ЭКРАННОМ МЕНЮ, если такая функция имеется.
	Обратная перемотка
	Быстрая перемотка вперед
	Канал вниз
	Канал вверх
	Остановка воспроизведения
	Воспроизведение контента
	Временно приостановить воспроизведение контента
	Запись
MENU	Меню
	Меню навигации и выбора программ. Кнопка <b>OK</b> предназначена для подтверждения выбора (эквивалент кнопки «Enter» или «Select» на некоторых пультах дистанционного управления).
	Переход в верхнему уровню меню («Домой»).
RTN	Назад
AMP	Сброс настроек пульта дистанционного управления в режиме AMP.
RED	КРАСНАЯ кнопка для спутникового тюнера.
GREEN	зеленая кнопка для спутникового тюнера.
YELLOW	желтая кнопка для спутникового тюнера.
BLUE	синяя кнопка для спутникового тюнера.

## Режим персонального видеорекодера

Кнопка PVR выбирает режим PVR в качестве источника сигнала.

При настройке для работы с персональным видеопроектором (на жестких дисках) или аналогичным устройством, пульт ДУ Solo можно использовать для управления ими.

	Включение рабочего режима и режима ожидания Solo.
0...9	Соответствуют начальной функции цифровых кнопок. Как правило, используется для выбора канала
INFO	Отображение ИНФОРМАЦИИ на ЭКРАННОМ МЕНЮ, если такая функция имеется.
MODE	Выбор библиотеки или мультимедийной функции.
⏪	Обратная перемотка
⏩	Быстрая перемотка вперед
⏴	Канал вниз
⏵	Канал вверх
■	Остановка воспроизведения
▶	Воспроизведение контента
⏸	Временно приостановить воспроизведение контента
	Запись
MENU	Открывает электронную программу передач на некоторых спутниковых тюнерах и декодерах.
	Меню навигации и выбора программ. Кнопка <b>OK</b> предназначена для подтверждения выбора (эквивалент кнопки «Enter» или «Select» на некоторых пультах дистанционного управления).
	Переход в верхнему уровню меню («Домой»).
AUDIO	Выбор функции «помощь».

SUBT	Циклическое переключение субтитров, если они доступны.
AMP	Сброс настроек пульта дистанционного управления в режиме AMP.
RED	КРАСНАЯ кнопка для персонального видеорекодера.
GREEN	зеленая кнопка для персонального видеорекодера.
YELLOW	желтая кнопка для персонального видеорекодера.
BLUE	синяя кнопка для персонального видеорекодера.

## Режим STB

Кнопка STB выбирает режим STB в качестве источника сигнала.



При настройке для работы с ТВ-декодером или аналогичным устройством, пульт ДУ Solo можно использовать для управления ими.

	Включение рабочего режима и режима ожидания Solo.
0...9	Соответствуют начальной функции цифровых кнопок. Как правило, используется для выбора канала
INFO	Отображение ИНФОРМАЦИИ на ЭКРАННОМ МЕНЮ, если такая функция имеется.
MODE	Выбор библиотеки или мультимедийной функции.
⏪	Обратная перемотка
⏩	Быстрая перемотка вперед
⏴	Канал вниз
⏵	Канал вверх
■	Остановка воспроизведения
▶	Воспроизведение контента

⏸	Временно приостановить воспроизведение контента
	Запись
MENU	Открывает электронную программу передач на некоторых спутниковых тюнерах и декодерах.
	Меню навигации и выбора программ. Кнопка <b>OK</b> предназначена для подтверждения выбора (эквивалент кнопки «Enter» или «Select» на некоторых пультах дистанционного управления).
	Переход в верхнему уровню меню («Домой»).
AUDIO	Выбор функции «помощь».
SUBT	Циклическое переключение субтитров, если они доступны.
AMP	Сброс настроек пульта дистанционного управления в режиме AMP.
RED	КРАСНАЯ кнопка для декодера
GREEN	зеленая кнопка для декодера
YELLOW	желтая кнопка для декодера
BLUE	синяя кнопка для декодера

## Режим ТВ-устройства

Кнопка режима устройства TV настраивает пульт дистанционного управления на управление функциями телевизора или иного устройства отображения. Нажатие этой кнопки также выбирает TV в качестве источника сигнала.

	Переключение между рабочим режимом и режимом ожидания. (Некоторые телевизоры требуют использования цифровой кнопки для их включения).
0...9	Соответствуют начальной функции цифровых кнопок. Как правило, используется для выбора канала
INFO	Отображение ИНФОРМАЦИИ на ЭКРАННОМ МЕНЮ, если такая функция имеется.
⏪	Канал вниз
⏩	Канал вверх
INFO	Отображает информацию об изображении. Эта функция предназначена только для ТВ.
MENU	Программа
	Меню навигации и выбора программ. Кнопка <b>OK</b> предназначена для подтверждения выбора (эквивалент кнопки «Enter» или «Select» на некоторых пультах дистанционного управления).
	Переход в верхнему уровню меню («Домой»).
SUBT	Циклическое переключение субтитров, если они доступны.
AMP	Сброс настроек пульта дистанционного управления в режиме AMP.
RED	КРАСНАЯ кнопка для ТВ
GREEN	ЗЕЛЕНАЯ кнопка для ТВ
YELLOW	ЖЕЛТАЯ кнопка для ТВ
BLUE	СИНЯЯ кнопка для ТВ

## Режимы устройства AV, GAME, LINE и AUX

Режимные клавиши **AUX**, **AV**, **GAME** и **LINE** служат для выбора в качестве источника **AUX**, **AV**, **GAME** и **LINE**.

# настройка пульта дистанционного управления

## ПРИМЕЧАНИЕ

На следующих страницах однократное мигание индикатора питания пульта дистанционного управления отображается символом .

## Обучение командам

Пульт дистанционного управления поставляется с полной библиотекой заранее запрограммированных кодов. После настройки пульта дистанционного управления на Ваше устройство, Вы можете обнаружить одну или более функций на Вашем исходном пульте дистанционного управления, которые отсутствуют на клавиатуре. Для удобства, пульт дистанционного управления предлагает функцию обучения командам, которая позволяет Вам копировать до 16 функций с исходного пульта на его клавиатуру.

Перед началом эксплуатации, убедитесь:

- Пульт дистанционного управления работает корректно.
- Пульты дистанционного управления не направлены на ваше устройство.
- На пульте дистанционного управления установлены новые батарейки.
- Пульты дистанционного управления не находятся под прямыми солнечными лучами или сильными люминесцентными лампами.

## ПРИМЕЧАНИЕ

Изученные функции зависят от режима. Вы можете назначить одной кнопке до восьми различных функций с помощью отдельных функций запоминания для каждого режима.





## Непосредственная установка кода (способ 1)

Первый способ заключается в программировании пульта дистанционного управления необходимого устройства с помощью 3-значного числа; смотрите «Таблицы кодов устройства». Запишите предлагаемые номера – самые популярные коды указаны вначале. Включите устройство.

1. Нажмите кнопку «Устройство» на продукте, который вы хотите настроить, и кнопку 1. Удерживайте обе кнопки в течение трех секунд, пока не загорится индикатор.
2. Вы теперь находитесь в режиме установки и можете отпустить кнопки.
3. Введите 3-значный код устройства.
4. Если введен правильный 3-значный код, устройство отключится. В противном случае введите следующий код из списка, пока устройство не выключится.
5. После того, как правильный код найден, нажмите кнопку «Устройство» еще раз. Индикатор мигнет три раза  для подтверждения, что код был успешно сохранен.



## Настройка поиска в библиотеке (способ 2)

Поиск по библиотеке позволяет Вам найти все коды, хранящиеся в памяти пульта дистанционного управления. Это может занять намного больше времени, чем с предыдущим методом, поэтому используйте этот метод в следующих случаях:

- Ваше устройство не реагирует на пульт дистанционного управления после того, как Вы попробовали все коды, указанные для Вашей марки.
  - Ваша марка вообще не указана в таблицах кодов устройств.
1. Нажмите кнопку «Устройство» на продукте, который вы хотите настроить, и кнопку 1. Удерживайте обе кнопки в течение трех секунд, пока не загорится индикатор.
  2. Наведите пульт дистанционного управления на необходимое устройство и нажмите кнопку  или  на панели навигации. При каждом нажатии кнопки  или  код засчитывает одно значение вверх (или вниз) номера кода и сравнивает его с сигналом отключения устройства.
  3. Продолжайте нажимать кнопку вверх или вниз с интервалом около одной секунды, пока устройство не отключится. (Не используйте одновременно кнопки вверх и вниз. Вам следует двигаться только в одном направлении.)
  4. Чтобы сохранить правильный код, нажмите кнопку «Устройство» еще раз. Индикатор мигнет три раза  для подтверждения, что код был успешно сохранен.

## Запоминание команд (способ 3)

Третий метод предполагает «обучение» пульта дистанционного Arcam с исходного пульта для устройства. Два пульта ДУ должны находиться друг напротив друга на расстоянии приблизительно 10 см.

1. Нажмите кнопку «Устройство» на продукте, который вы хотите настроить, и кнопку 3. Удерживайте обе кнопки в течение трех секунд, пока не загорится индикатор.
2. Нажмите кнопку на пульте дистанционного управления Arcam, которой Вы хотите присвоить команду. Светодиодный индикатор мигнет один раз , обозначая, что пульт дистанционного управления готов к запоминанию команды.
3. Нажмите и удерживайте соответствующую кнопку на другом пульте дистанционного управления, пока светодиодный индикатор не мигнет два раза . Это указывает на то, что пульт дистанционного управления Arcam принял команду с другого Вашего пульта.
4. Продолжите запоминание команд с другого пульта дистанционного управления, нажимая следующую кнопку на пульте дистанционного управления и повторяя шаги 2 и 3.
5. Когда пульт дистанционного управления запомнил все выбранные команды, нажмите и удерживайте кнопку «Устройство», которая использовалась вместе с числовой кнопкой 3, для сохранения введенных команд.

## ПРИМЕЧАНИЕ

Если индикатор пульта дистанционного управления Arcam мигнет пять раз , в процессе обучения произошла ошибка.

Кнопки AMP и RADIO не предназначены для запоминания команд.





## Важные примечания

- Как только вы начали операцию обучения пульта, у вас есть примерно десять секунд для выполнения каждого шага. В случае превышения времени ожидания вам придется начать весь процесс заново.
- Функция обучения зависит от режима. Вы можете скопировать одну функцию **для одного** режима для одной кнопки
- Пульт дистанционного управления может в совокупности выучить приблизительно 16 функций.
- Для замены изученной функции просто назначьте новую функцию для той же кнопки.
- Изученные функции сохраняются при замене батарей.
- Если обучение кодам не удалось, попробуйте изменить дистанцию между двумя пультами дистанционного управления. Убедитесь, что окружающий свет не слишком яркий.





## Удаление изученных данных





Для удаления всех изученных данных для устройства необходимо:

1. Нажмите кнопку «Устройство» на продукте, который вы хотите настроить, и кнопку 3. Удерживайте обе кнопки в течение трех секунд, пока не загорится индикатор.
2. Нажмите и удерживайте кнопку «Устройство» для устройства, информацию с которого необходимо удалить, и кнопку 3 в течение трех секунд, пока индикатор не мигнет два раза .
3. Если кнопка не нажата в течение 30 секунд после двукратного  мигания индикатора, пульт дистанционного управления выйдет из режима удаления без удаления существующих данных.
4. Если кнопка «Устройство» нажата еще раз в течение 30 секунд после двукратного  мигания индикатора, вы можете удалить все сохраненные данные с устройства. Индикатор мигнет три раза  для подтверждения.

Чтобы удалить сохраненные для кнопки данные:

1. Нажмите кнопку «Устройство» на продукте, который вы хотите настроить, и кнопку 3. Удерживайте обе кнопки в течение трех секунд, пока не загорится индикатор.
2. Нажмите и удерживайте кнопку, для которой необходимо удалить данные, в течение трех секунд. Индикатор мигнет два раза . При нажатии другой кнопки пульт дистанционного управления выйдет из режима удаления сохраненных данных.
3. Если кнопка не нажата в течение 30 секунд после двукратного  мигания индикатора, пульт дистанционного управления автоматически выйдет из режима удаления без удаления существующих данных.
4. Если Вы повторно нажмете кнопку Устройство вместе с кнопкой 3 в течение 30 секунд после двукратного мигания индикатора, все данные, полученные для данного устройства будут удалены, и Вы выйдете из режима удаления. Индикатор мигнет три раза  для подтверждения.

## Чтение сохраненных номеров кодов

1. Нажмите кнопку «Устройство» на продукте, который вы хотите настроить, и кнопку 4. Удерживайте обе кнопки в течение трех секунд, пока не начнет мигать индикатор.
2. Нажмите клавишу **INFO** и сосчитайте количество вспышек (=1, =2, =3 и т.д.). Между цифрами существует временной интервал. (Обратите внимание, что «0» обозначается десятью миганиями: )

## Блокировка/разблокировка определенного режима устройства



После распаковки пульта ДУ и установки батареек, он может управлять определенными компонентами Arcam автоматически (например, усилителями, тюнерами и CD-плеерами). Мы достигаем этого путем предварительного программирования специфических кодов устройств Arcam на соответствующие кнопки режима устройства, затем блокируем эти режимы устройства, чтобы вы по неосторожности их не перепрограммировали.

Если необходимо изменить эти настройки, заданные по умолчанию, например, для управления сторонним усилителем, перед настройкой пульта ДУ необходимо разблокировать режим AMP с помощью одного из методов обучения, описанных на предыдущей странице.

Заводские настройки, заданные по умолчанию:

Режим устройства	Состояние по умолчанию	Коды по умолчанию
AMP	Заблокирован	001 (код Arcam 16)
AV	Разблокирован	Только запоминание кодов
SAT	Разблокирован	128 (Sky+)
PVR	Разблокирован	018 (Humax 9300)
GAME	Разблокирован	Только запоминание кодов
LINE	Разблокирован	Только запоминание кодов
AUX	Разблокирован	Только запоминание кодов
STB	Разблокирован	030 (Bush, Goodmans, Grundig)
TB	Разблокирован	108 (телевизор Philips)

Обратите внимание, что Вам необходимо изменить системный код на продукте, которым Вы хотите управлять, а также на пульте дистанционного управления.

1. Клавиши устройства, которые можно заблокировать или разблокировать.
2. Кнопки блокировки и разблокировки являются переключаемыми (они могут изменять режим с блокировки на разблокировку и др.).
3. Нажмите и удерживайте кнопки «Устройство» и **6** в течение трех секунд.
4. Индикатор питания будет гореть, показывая, что устройство находится в режиме настройки блокировки/разблокировки.
5. Если в течение 30 секунд кнопка не нажата, индикатор погаснет и пульт дистанционного управления выйдет из режима настройки блокировки/разблокировки.
6. Чтобы просмотреть состояние устройства, нажмите кнопки **3 6 9** последовательно:
7. Если установлена блокировка, индикатор мигнет три раза: .
8. Если установлена разблокировка, индикатор мигнет пять раз: .
9. При нажатии кнопки «Устройство» в течение 30 секунд индикатор мигнет три раза: , и пульт дистанционного управления выйдет из режима настройки блокировки/Разблокировки.

## Управление громкостью других устройств

По умолчанию кнопки громкости и отключения звука управляют громкостью усилителя.

Вы можете настроить данные кнопки на отправку команд об изменении громкости на другое устройство. В следующем примере команды громкости отправляются на связанные устройства аудио/видео (например, телевизор):

1. Нажмите и удерживайте **AV + 5** в течение трех секунд, пока светодиодный индикатор не включится и не будет непрерывно гореть.
2. Нажмите кнопку **VOL UP**.
3. Снова нажмите **AV**. Индикатор мигнет три раза .

Кнопки громкости и выключения звука теперь будут посылать команды регулировки звука на телевизор.



Чтобы настроить кнопки громкости для управления усилителем еще раз, повторите описанные выше шаги, нажав в шаге 3 кнопку **AMP**.

## Скрытые команды

Команда	Эффект
<b>AMP+</b> 	Отправка команды включения питания
<b>AMP+</b> 	Отправка команды отключения питания

## Заводские настройки по умолчанию

Вы можете восстановить на пульте дистанционного управления заводские настройки по умолчанию.

Нажмите и удерживайте кнопки  (**HOME**) и **MENU** в течение пяти секунд, пока индикатор питания не мигнет пять раз .

Все коды программирования и настройки, установленные на пульте дистанционного управления, будут удалены. На пульте дистанционного управления будут возвращены заводские настройки по умолчанию.

## Коды устройства

Таблицы, которые начинаются «device code tables» на стр. DC-1 (в конце настоящего руководства) содержат 3-значные коды для устройств различных производителей.

Используйте их при настройке пульта ДУ для управления устройствами согласно «Непосредственная установка кода (способ 1)» на стр. R-20.

Если перечислен более чем один код, используйте первый в списке. Если результаты неудовлетворительны, продолжайте использовать коды для этого производителя чтобы получить наиболее подходящую функциональность.

Если производитель вашего устройства не указан, используйте поиск в «Настройка поиска в библиотеке (способ 2)» на стр. R-20. Этот метод позволяет Вам найти все коды, хранящиеся в памяти пульта дистанционного управления.

# проигрывание диска



## Информация о диске

Для вывода информационной панели на экран телевизоры нажмите и удерживайте клавишу **INFO** на пульте ДУ. Выше указан пример, но отображаемая информация зависит от типа диска. Обычно она включает в себя тип диска, текущую дорожку, общее количество дорожек и проигранное время дорожки.

Снова нажмите и удерживайте клавишу **INFO** – информационная панель исчезнет.

## Дисковое меню

Многие видео-диски BD и DVD имеют меню диска, главное меню или всплывающее меню, которое позволяет просматривать доступные функции диска.

Содержание меню и соответствующие опции меню зависят от диска.

Всплывающее меню: Нажмите клавишу **«POP UP»** для вывода на экран телевизора всплывающего меню.

Для перемещения по меню используйте клавиши курсора на пульте. Выделите нужный пункт и нажмите кнопку **«OK»**, чтобы его выбрать, или нажмите клавишу **«POP UP»** для выхода из меню.

## Выбор звуковой дорожки

Некоторые диски содержат несколько звуковых потоков, такие как стандартная звуковая дорожка Dolby Digital 5.1 и объемная звуковая дорожка высокой четкости Dolby TrueHD. Звуковой поток можно сменить во время воспроизведения. Вторичная аудиодорожка дисков Blu-ray (например, комментарии режиссера, если они есть) может также быть изменена, если имеются альтернативы.

Примечание: Язык аудио можно изменить через меню параметров настройки: см. «Язык» на стр. R-28.

Нажмите клавишу **«AUDIO»** для циклического просмотра имеющихся аудиопотоков.

## Субтитры

Некоторые диски содержат несколько субтитров. Субтитры можно сменить во время воспроизведения. Субтитры для вторичной аудиодорожки дисков Blu-ray (например, комментарии режиссера, если они есть) может также быть изменена, если имеются альтернативы.

### ПРИМЕЧАНИЕ

- Язык субтитров меняется через меню параметров настройки. Обратитесь к «Язык» на стр. R-28

Нажмите кнопку **SUBT** для отображения информации о текущих субтитрах: Для рекурсивного просмотра всех имеющихся на диске субтитров нажимайте клавишу **«SUBT»**.

## Бонусные материалы и BD-Live

Бонусные материалы и BD-Live являются функциями дисков формата Blu-ray.

Бонусные материалы обеспечивают функции «картинки-в-картинке» (PiP) и виртуального пакета для совместимых дисков. Диски BD-Live дополнительно обеспечивают множество функций посредством Интернет-подключения.

Данные виртуального пакета/BD-LIVE необходимо сохранять на USB-накопитель, подключенный к Solo. Чтобы воспользоваться этими функциями, подключите USB-накопитель (объемом минимум 1 Гб; рекомендуется 2 Гб и более) с поддержкой FAT 32 и высокоскоростного интерфейса USB 2.0 (480 Мбит/с) к разъему USB. (Для получения более подробной информации обратитесь к «USB-подключение» на стр. R-11)

При недостатке объема памяти, данные не копируются/не сохраняются. Удалите ненужное содержимое или используйте новый USB-накопитель.

- Если используется USB-накопитель, содержащий другой контент (записанный ранее), то видео или аудио могут проигрываться некорректно.
- При отключении USB-напителя от данного устройства во время воспроизведения содержимого виртуального пакета/BD-LIVE, воспроизведение диска останавливается.
- Для загрузки содержимого (чтения/записи) может потребоваться некоторое время.

### ПРИМЕЧАНИЕ

- При недостатке памяти на USB-накопителе может быть невозможным использование функций BD-LIVE. В этом случае, обратитесь к разделу «Система» на стр. R-30 для того, чтобы стереть содержимое виртуальных пакетов и BD-LIVE на USB-накопителе.
- Работа всех USB-накопителей не гарантируется.
- Подключите USB-накопитель напрямую в USB-разъем – не используйте удлинительный кабель или мультипликатор разъемов.

### Виртуальный пакет

Диски Blu-ray, поддерживающие виртуальные пакеты, позволяют автоматическую передачу дополнительного содержимого с диска или из интернета на USB-накопитель для интерактивного просмотра. Доступные функции включают в себя вторичные видео и аудио, субтитры и трейлеры фильмов.

### ПРИМЕЧАНИЕ

- Методы воспроизведения зависят от диска – см. руководство к диску.
- Операции воспроизведения могут потребовать использования цветных клавиш на пульте ДУ.

## BD-Live

Проигрыватель Solo совместим с D-Live, что позволяет применять множество функций при использовании дисков, совместимых с BD-Live. BD-Live позволяет загружать из интернета на USB-накопитель такой контент, как трейлеры самых новых фильмов и интерактивные игры BD-J.

Доступные функции BD-Live зависят полностью от конкретного проигрываемого Blu-ray диска. На предмет эксплуатационной информации сверьтесь с руководством к диску.

### ПРИМЕЧАНИЕ

- Для использования функций BD-Live Solo должен быть подключен к активному Интернет-соединению. Обратитесь к «Сеть» на стр. R-28
- Интернет-доступ BD-Live может быть деактивирован при помощи настройки **Интернет-доступа BD-Live** в **системном** меню. См. «Сеть» на стр. R-28
- Операции воспроизведения могут потребовать использования цветных клавиш на пульте ДУ.

## Работа по сети/ USB

### Проигрывание медиа- файлов



Иконка «MY MEDIA» отображается на экране при первом включении Solo. Для проигрывания видео, изображений (например, слайд-шоу фотографий) или аудио-файлов, выделите пиктограмму MY MEDIA и нажмите ОК.



Можно проигрывать видео- и аудиофайлы из сети uPnP, с USB-устройств или CD-/RW дисков. Для просмотра перечня поддерживаемых форматов аудио- и видеофайлов изучите «форматы дисков и файлов» на стр. R-14

Для проигрывания медиа-файлов вставьте USB-устройство или диск с данными в проигрыватель. Меню MY MEDIA отображаются в виде символов файлов музыки, видео и или изображений:

Для воспроизведения всех доступных файлов без какого-либо выбора, нажмите кнопку  для перехода в меню проигрывания, которое описывается ниже.



Чтобы выбрать определенные файлы, воспользуйтесь курсорные клавиши / на пульте ДУ для выделения медиа-устройства для навигации по меню MY MEDIA. Нажмите ОК для выбора медиа-устройства и отображения содержимого файла и папки.

#### ПРИМЕЧАНИЕ



Если на выбранном носителе или в папке отсутствуют проигрываемые файлы или папки, то отображается «Пусто».

Вы можете проигрывать отдельный файл или список воспроизведения (содержащий до 100 выбранных файлов). С помощью курсорных клавиш / на ПДУ выделите файлы или списки воспроизведения и нажмите ОК для подтверждения. Кнопки  и  можно использовать для перехода к следующей или предыдущей странице. Кнопки  и  можно использовать для перехода на 10 страниц вверх или вниз.



#### Проигрывание музыкального файла

Воспользуйтесь курсорными клавишами / для выделения аудиофайла и нажмите «ОК» или  для воспроизведения.

#### Проигрывание видео-файла

Воспользуйтесь курсорными клавишами / для выделения видеофайла и нажмите «ОК» или  для воспроизведения. Нажмите клавишу «DISPLAY» для просмотра соответствующих сведений о воспроизведении видеофайла.

#### Ускоренное воспроизведение

Нажмите кнопку  или  во время проигрывания для активации ускоренного воспроизведения вперед или назад. Дальнейшие нажатия кнопки изменяют скорость проигрывания. Доступная кратность ускорения воспроизведения относительно нормальной скорости воспроизведения: 2x, 4x, 8x, 16x и 32x. Нажмите клавишу  для возобновления воспроизведения в нормальном режиме.

#### Приложение MusicLife

MusicLife позволяет управлять Solo через устройство iOS.

Его можно использовать для потоковой передачи аудиозаписей с UPnP-сервера, например NAS или аудиозаписей, сохраненных на iOS.

Дополнительно приложение оснащено интерфейсом для пульта ДУ, здесь содержатся общие сведения об инфракрасном пульте ДУ, а также прочая полезная информация о входном токе, мощности звука, аудиодекодере и IP-адресе устройства

#### ПРИМЕЧАНИЕ

На Solo необходимо включить опцию «Network Media». Для ознакомления с инструкциями, как это сделать, обратитесь к «Система» на стр. R-30.

Минимальные требования OS к приложению:  
iOS 7

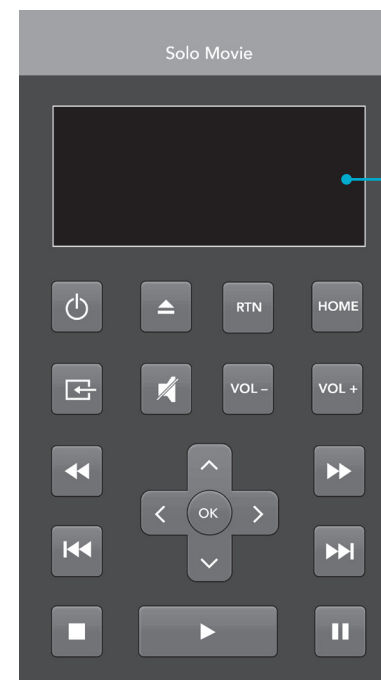

#### Приложение отображает состояния Solo

На дисплее отображается основная информация: вход, громкость, аудиодекодер, IP-адрес устройства.

#### Загрузка приложения

Загрузите приложение из магазина App Store™.



Для удобства загрузки приложения можно сканировать QR-код с помощью телефона.



# прослушивание радио

Solo оснащен тюнерами FM, DAB/DAB+ (цифровое радио). DAB/DAB+ трансляторы доступны не везде.

В настоящей статье рассказано о работе с тюнером; для получения сведений о настройке тюнера и установке антенн, смотрите «Антенна DAB/DAB+ и FM» на стр. R-12.

При выборе тюнера на экранном дисплее отобразится список предварительно настроенных радиостанций, а также информационная панель, на которой будет указана информация о текущей частоте (для FM) или радиостанции (для DAB/DAB+).

На передней панели приводится та же информация. При нажатии кнопки **INFO** можно просматривать различные сведения:

FM	
■	Тип программы (если доступно)
■	Радиотекст (если доступно)
■	Аудиоформат
■	Сила сигнала
DAB/DAB+	
■	Тип программы
■	Радио текст (если доступно)
■	Скорость цифрового потока и CODEC передачи
■	Аудиоформат
■	Качество сигнала

## Настройка/выбор канала

При переключении к внутреннему тюнеру Solo автоматически вводит последний использованный тюнером диапазон частот FM или DAB/DAB+. Многократное нажатие на клавишу «**RADIO**» позволяет циклически переключать имеющиеся диапазоны частот тюнера на Solo.

### Аналоговое FM-радио

Подстройку частоты FM-радио выполняют с помощью клавиши **◀▶** и **▶▶** на пульте ДУ, при включении устройства в режиме «**RADIO**». Вы можете перейти к поиску следующего (или предыдущего) сильного сигнала с помощью **◀▶** and **▶▶**. Поиск можно в любое время остановить, нажав клавишу **◀▶** или **▶▶**.

В Европе встроенное FM-радио может получать сигналы радиотекста, передаваемых некоторыми станциями. Информация RDS обычно содержит название радиостанции, музыкальный или разговорный жанр, а также дополнительную информацию о текущей программе. Музыкальные станции обычно передают информацию о воспроизводимой композиции.

### DAB/DAB+ цифровое радио

Цифровое радиовещание (DAB/DAB+) становится все более доступным. Для получения информации в части доступности DAB/DAB+ см. [www.worlddab.org/country-information](http://www.worlddab.org/country-information).

Вам необходимо найти все доступные станции перед их прослушиванием.

Для поиска станций DAB/DAB+ выберите тюнер DAB/DAB+, затем нажмите и удерживайте клавишу «**OK**». Solo выполнит поиск всех доступных радиочастот DAB/DAB+ и составит список доступных радиостанций.

После завершения поиска вы сможете прокручивать список радиостанций с помощью кнопок **◀▶** и **▶▶** на пульте дистанционного управления. Для прослушивания отображаемой станции нажмите **OK**. Если Вы не нажмете **OK** в течение двух секунд, на дисплее будет отображаться воспроизводимая в текущий момент станция.

## Сохранение и выбор предварительных настроек

Клавиши **▲** и **▼** на пульте ДУ используются для просмотра, а клавиша **OK** – для выбора программы, когда пульт ДУ используется для управления устройством, работающим в режиме «**RADIO**».

В Solo можно записывать до 50 программ. При нажатии клавиши «**OK**» на дисплее отображается следующая доступная программа; повторным нажатием «**OK**» можно сохранить текущую частоту/канал в этой программе. Если требуется другой номер радиостанции, нажмите кнопку **▲** или **▼**, пока не отобразится необходимый номер. После этого нажмите кнопку **OK** еще раз.

## Удаление предварительно настроенных радиостанций

Находясь в режиме поиска тюнера (используя **▲** и **▼** для прокручивания предварительных настроек), желтая кнопка на пульте дистанционного управления используется для удаления выделенной (но не воспроизводимой) станции или частоты.

# Меню параметров настройки

Меню настроек позволяет вам настроить все аспекты вашего Solo. Следующие несколько страниц объясняют элементы меню и их функции. На первый взгляд, меню настроек может показаться сильно сложным, но большинство функций необходимо настроить только один раз при первой установке системы.

Просматривать меню параметров настроек можно только на дисплее вашего устройства (ТВ или проектора) через экранный дисплей (OSD) Solo. Это рекомендуется при настройке Solo movie. Для просмотра системных параметров настройки OSD подключите видеовыходы к устройству отображения. Если внешний дисплей не доступен, настройка Solo music может выполняться только через дисплей на передней панели. Схемы, приведенные в настоящем разделе, помогут вам перемещаться по меню параметров настройки и просматривать все доступные опции

## Вход в меню настроек



Иконка параметров настроек «SETTINGS» отображается на экране при первом включении Solo.

Если главное меню не отображается, нажмите на пульте ДУ для его отображения. Обратите внимание, что во время проигрывания музыки, видео или JPEG файлов, для выхода из дерева папок могут понадобиться дополнительные нажатия кнопки.

С выделенным значком **SETTINGS** нажмите для входа в меню настроек.

## Навигация по меню

Меню Solo можно просматривать с помощью курсорных клавиш (стрелок) на пульте дистанционного управления.

1. Используйте кнопки и для перемещения вверх и вниз по основным разделам в левой панели.
2. С выделенной главной секцией используйте кнопку для входа в среднюю колонку.
3. Используйте кнопки и для перемещения вверх и вниз в средней колонке. Некоторые опции могут быть недоступны, поскольку в настоящий момент их нельзя выбрать.
4. Для выбора настройки нажмите кнопку : используйте кнопки и для и изменения настройки.
5. Нажмите для подтверждения выбора. Для управления другими настройками в этой секции, см. пункт 4.
6. Если необходимо выбрать и настроить другой раздел, нажмите клавишу или **RTN** для возврата к предыдущему экрану.

Нажмите клавишу для возврата в любое время к домашнему экрану.

## Дисплей

### solo movie

При выделенной пиктограмме **SETTINGS** (Настройки) на вашем дисплее, нажмите для отображения опций «Дисплей».

Нажмите кнопку для перехода к опциям второй колонки.

**TV Aspect Ratio** – Установка форматного соотношения (формата) вашего дисплея. Нажмите кнопку для перехода к опциям третьей колонки.

- **16:9 Normal:** Используется с широкоэкранными ТВ. Материал 4:3 увеличивается для соответствия широкоэкранному дисплею.
- **16:9 Full:** Используется с широкоэкранными ТВ. Материал 4:3 отображается в оригинальном разрешении, с вертикальными черными полосами по бокам.
- **4:3 Pan&Scan:** Используется с неширокоэкранными 4:3 телевизорами. 16:9 широкоэкранный контент отображается с подгонкой правого и левого края изображения, обрезанного для соответствия экрану (без черных полос). Поддерживается соотношение сторон (изображение не растягивается).
- **4:3 Letterbox:** Используется с неширокоэкранными 4:3 телевизорами. 16:9 широкоформатное содержимое отображается с черными полосами сверху и снизу.

**Resolution** – установка выходного видеоразрешения **HDMI** (применимо только к встроенному проигрывателю компакт дисков):

- **Auto:** Устанавливает предпочтительное разрешение телевизора.

- **4K2K:** Видео сверхвысокой четкости.
- **1080p:** Прогрессивное видео Full HD.
- **1080i:** Переключающееся видео высокого разрешения HD.
- **720p:** Непрерывное видео высокого разрешения HD.
- **480p/576p:** прогрессивное видео на 480 строк (NTSC) или 576 строк (PAL).
- **480i/576i:** чересстрочное видео Standard Definition на 480 строк (NTSC) или 576 строк (PAL).

**TV System** – Устанавливает формат видеосигнала. Если цветность или изображение аналогового видео некачественные – измените настройки. При нормальном использовании потребности в настройке быть не должно. Вы можете выбрать видеостандарт NTSC (видеостандарт в США и Канаде), PAL (видеостандарт в Европе, Австралии и Китае) или AUTO с выдаваемой кадровой частотой, необходимой для ТВ.

**HDMI Color Space** – «Цветовое пространство» соответствует количеству отдельных цветов, которые могут быть отображены на экране. Если вам известны возможности цветового пространства для подключенного ТВ, вы можете настроить его путем выбора одной из следующих опций. Рекомендуется выбрать «Auto».

**HDMI Deep Color** – устанавливает уровень обработки насыщенной цветности, применяемой к видеовыходу HDMI. Может выбрать «Auto» или «Off».

Если данная опция выставлена на «Auto» и ваш ТВ поддерживает технологию Deep Color, экран будет отображать цвета с 30-, 36- или 48-битной глубиной (по сравнению с 24-битной глубиной стандартной цветности).

Сверьтесь с документацией к вашему ТВ, чтобы узнать, поддерживает ли он технологию Deep Color. Все системные соединительные HDMI-кабели должны поддерживать режим Deep Color для передачи сигнала Deep Color.

**HDMI 1080p 24Hz** – Можете выбрать «Auto» или «Off». Фильмы записаны с частотой 24 изображения (кадра) в секунду. Многие фильмы на Blu-ray записываются на диски с этой частотой. Если ваш ТВ поддерживает частоту 24 кадра/с, но вы предпочитаете просматривать видео с более высокой частотой кадров, необходимо отключить функцию HDMI 1080p 24Hz.

### ПРИМЕЧАНИЕ

- Соединенное оборудование (AV-ресивер, ТВ/проектор) должны поддерживать разрешение 1080/24
- Разрешение должно быть установлено на **1080p** или **HDMI Auto**.

**HDMI 3D** – Включение/выключение функции 3D (если доступно). Можете выбрать «Auto» или «Off».



Схема параметров настройки дисплея применима к solo music

## Аудио

### solo movie

Audio DRC – **выбор режима управления динамическим диапазоном шумоподавления: «Off», «On» или «Auto»**

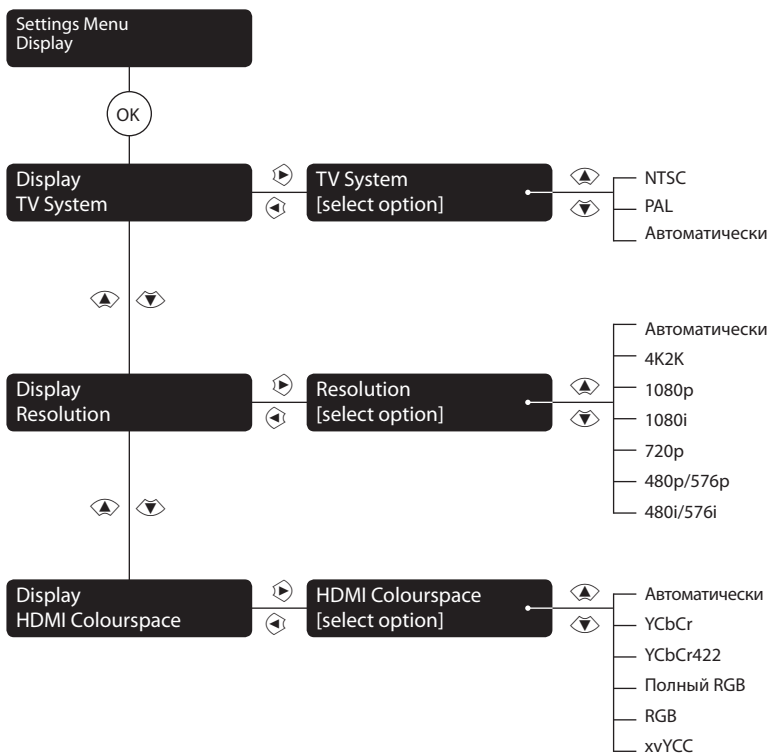
Динамический диапазон – это диапазон между самыми громкими и самыми тихими звуками. Если он включен («On»), то вы можете прослушивать звук на меньшей громкости без потери чистоты звучания.

- **Off** – Сжатие динамического диапазона отсутствует
- **On** – Сжатие динамического диапазона имеется
- **Auto** – DRC задается по первоисточнику.

**Speaker Setting** служат для настройки нескольких громкоговорителей и уровня, расстояния и размеров.

Можно выбрать следующее:

- **2 канала** – L (левый), R (правый)
- **3 канала** – L (левый), C (центральный), R (правый)
- **4 канала** – L (левый), R (правый), LS (левый объемный), RS (правый объемный)
- **5 каналов** – L (левый), R (правый), C (центральный), LS (левый объемный), RS (правый объемный)

Для получения сведений по присвоению имен и положения громкоговорителя обратитесь к «Динамики» на стр. R-13.

При настройке каждого громкоговорителя можно настроить следующее:

- **Задействование сабвуфера (включение или выключение).** При задействовании сабвуфера, т.е. при его включении, можно изменить следующие параметры настройки: уровень, расстояние и частоту разделения звукового сигнала.

- **Size** - большой (способный воспроизводить звук всего диапазона частот) или малый (не способный воспроизводить звук низкого диапазона частот). Обращаем ваше внимание, что большинство громкоговорителей системы домашнего кинотеатра небольшие.
- **Level** - Настройки калибровки уровня сигнала тестовых шумов, проходящих через динамики, измеряются в точке прослушивания.
- **Distance** - параметры настройки калибровки с учетом расстояния между громкоговорителями и точкой прослушивания.
- **Crossover** – это установленное значение частоты, при которой низкочастотные сигналы перенаправляются Solo в сабвуфер.

### solo movie 5.1

#### Prologic II

Декодирование Dolby Pro Logic II направлено на вывод пятиканального звука из двухканального источника.

Для данного параметра настройки доступны три различных опции: «Off», «Movie» или «Music». Режимы «Movie» и «Music» предназначены для использования по

принадлежности. Из-за различных способов записи, используемых для фильмов и музыки, рекомендуется использовать оптимальный режим декодирования источника для получения наилучших результатов.

- **Movie mode:** В этом режиме обеспечивается эффект объемного звучания через стерео вход.
- **Music mode:** Этот режим походит на режим «movie», но с меньшим упором на каналы окружающего объемного звука для сохранения оригинального стереофонического изображения.

**SACD priority** – выбор SACD трека. (только Solo). Можно выбрать следующее:

- **Multi-ch** – многоканальный трек.
- **2-ch** – стерео трек

### solo music

**Subwoofer** - на наличие или отсутствие подключения сабвуфера к устройству.



Схема параметров настройки аудио применима к solo music

## Язык

### solo *movie* / solo *music*

**OSD** – Выбор языка для использования в экранном меню (OSD).

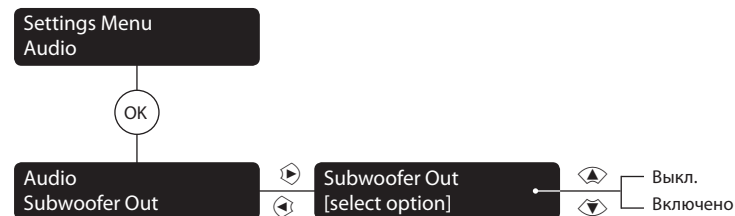
### solo *movie*

**Disc Menu** – Выбор языка для использования в Disc Menu и Pop-up Menu. Доступные языки зависят от конкретного диска. Функция «**Auto**» служит для установки приоритетного языка диска.

**Disc Audio** – Установка языка звуковой дорожки. Доступные языки зависят от конкретного диска. Функция «**Auto**» служит для установки приоритетного языка диска.

**Disc Subtitle** – Установка языка субтитров. Доступные языки зависят от конкретного диска. Функция «**None**» служит для

отключения вывода субтитров на дисплей.



Схема языковых параметров настройки solo *music*

## Сеть

### solo *movie* / solo *music*

Требуется активное и настроенное Интернет-соединение, а также доступ к сетевым медиустройствам, если вы желаете использовать веб-сайты и загружаемый контент для BD-Live. Для создания сетевых соединений см. «Сетевое подключение» на стр. R-11.

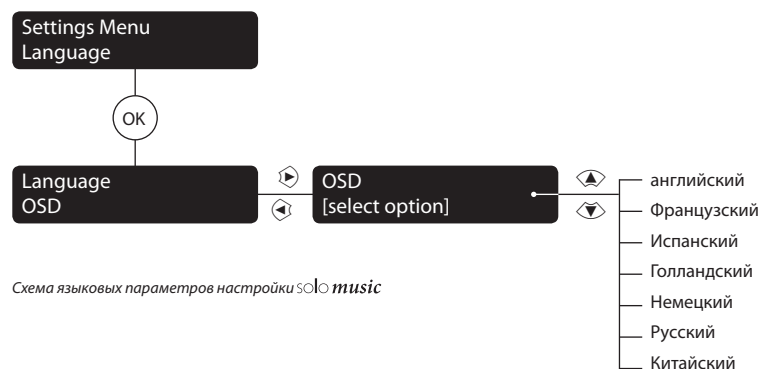
«**Network Standby**» служит для включения или выключения управлением Solo, когда устройство находится в режиме ожидания.

«**Connection Type**» служит для выбора типа требуемого сетевого соединения. Имеются следующие опции:

- Проводной. Подключите сетевой кабель к разъему Ethernet а также к проводному маршрутизатору, как показано на стр. R-11.
- Беспроводной. Выполните шаги подключения к беспроводной сети в соответствии с инструкциями, выведенными на экран устройства. Solo может подключаться к сети Wi-Fi тремя различными способами, которые кратко описаны ниже. Обратите внимание, что вам понадобится следующая информация: название сети (имя SSID или AP), режим безопасности сети и ключ безопасности сети.

**Быстрая прокрутка.** При этом способе выполняется поиск всех доступных беспроводных сетей. Выберите желаемую сеть для подключения (с именем «AP») и введите сетевой ключ с помощью экранной клавиатуры.

**Ручной режим.** Выберите способ подключения, если вам известна точка доступа, к которой необходимо подключиться. После ввода данных вы получите подсказку относительно режима безопасности точки доступа. Если выбранная

сеть является безопасной, вы получите подсказку о вводе сетевого ключа на следующем экране.

**Авто.** Это способ позволяет Solo автоматически подключаться к беспроводному маршрутизатору, поддерживающему стандарт безопасности Wi-Fi (WPS) или путем введения уникального PIN точки доступа. По вопросам включения WPS или введения необходимого PIN обратитесь к соответствующим инструкциям в руководстве пользователя маршрутизатора.

**Information** – Выберите и нажмите OK для просмотра или настройки параметров сетевого соединения:

**Connection Test** – Когда ваш проигрыватель проверяет Интернет-соединение, он посылает (пингует) IP-адрес.

Нажмите «OK», чтобы провести испытание сети. Данная функция также выполнит автоматическую настройку проводной сети, если она не была предварительно настроена, и если сеть поддерживает режим автоматической настройки (DHCP).

Если проверка не удалась, проверьте подключение к вашей домашней сети. Убедитесь, что сетевой кабель надежно подключен к маршрутизатору и устройству. Убедитесь, что маршрутизатор правильно подключен к сетевому кабелю или DSL-модему. Может также быть проблема с вашим маршрутизатором или поставщиком Интернет-услуг (ISP). За подробной помощью свяжитесь со своим ISP-провайдером

**IP Setting** – Вы можете настроить проигрыватель на автоматическое получение IP-адреса при подключении к ISP. Некоторые провайдеры требуют введения фиксированного IP-адреса, который не



изменяется. Это делается при помощи настройки "Manual" (вручную).

Выберите «Auto» или «Manual», затем нажмите «OK».

Данная настройка доступна, только если **IP Setting** установлена на ручную настройку:

**IP Address** – воспользуйтесь курсорными клавишами для перемещения между сегментами и клавишами **0-9** на пульте ДУ для ввода IP-адреса, присвоенного вашему устройству сетевым администратором. Нажмите «OK» для сохранения параметров настройки

**Subnet Mask** – воспользуйтесь навигационными клавишами и клавишами **0-9** на пульте ДУ для ввода маски подсети вашей сети. Нажмите «OK» для сохранения параметров.

**Default Gateway** – воспользуйтесь навигационными клавишами и клавишами **0-9** на пульте ДУ для ввода адреса шлюза сети Интернет. Нажмите «OK» для сохранения параметров.

**DNS1** – воспользуйтесь навигационными клавишами и клавишами **0-9** на пульте ДУ для ввода IP-адреса вашего основного DNS-сервера. Нажмите «OK» для сохранения параметров.

**DNS2** – воспользуйтесь навигационными клавишами и клавишами **0-9** на пульте ДУ для ввода IP-адреса вашего вспомогательного DNS-сервера. Нажмите «OK» для сохранения параметров.

### solo movie

**BD-Live Connection** – Настройка уровня Интернет-подключения BD-Live.

Имеются следующие уровни доступа:

- **Permitted:** Всем дискам BD-Live разрешен доступ к веб-сайтам BD-Live.

- **Partial Permitted:** Интернет-доступ разрешен к содержимому BD-Live только с действительными сертификатами.
- **Prohibited:** Всем дискам BD-Live запрещен доступ к веб-сайтам BD-Live.

### ПРИМЕЧАНИЕ

- Доступные онлайн функции зависят от типа диска.
- Смотрите инструкцию диска BD-Live для информации о доступе к онлайн содержимому.
- Solo должен быть подсоединен к интернету и корректно настроен для доступа к онлайн содержимому. Смотрите страницу «Сетевое подключение» на стр. R-11 для подключений сети и страницу «Сеть» на стр. R-28 для настроек сети.

### solo movie / solo music

**Proxy Setting** – если вы подключаетесь к сети с помощью прокси-сервера, введите параметры его настройки здесь.



Схема параметров настройки сети применима solo music

## Система

### solo movie

**Screen Saver** – настройка продолжительности показа статического изображения до активации хранителя экрана. Имеются следующие опции: **5/10/15/20/25/30 Minutes** или **Off**. Нажатие любой кнопки на панели или пульте ДУ деактивирует хранитель экрана.

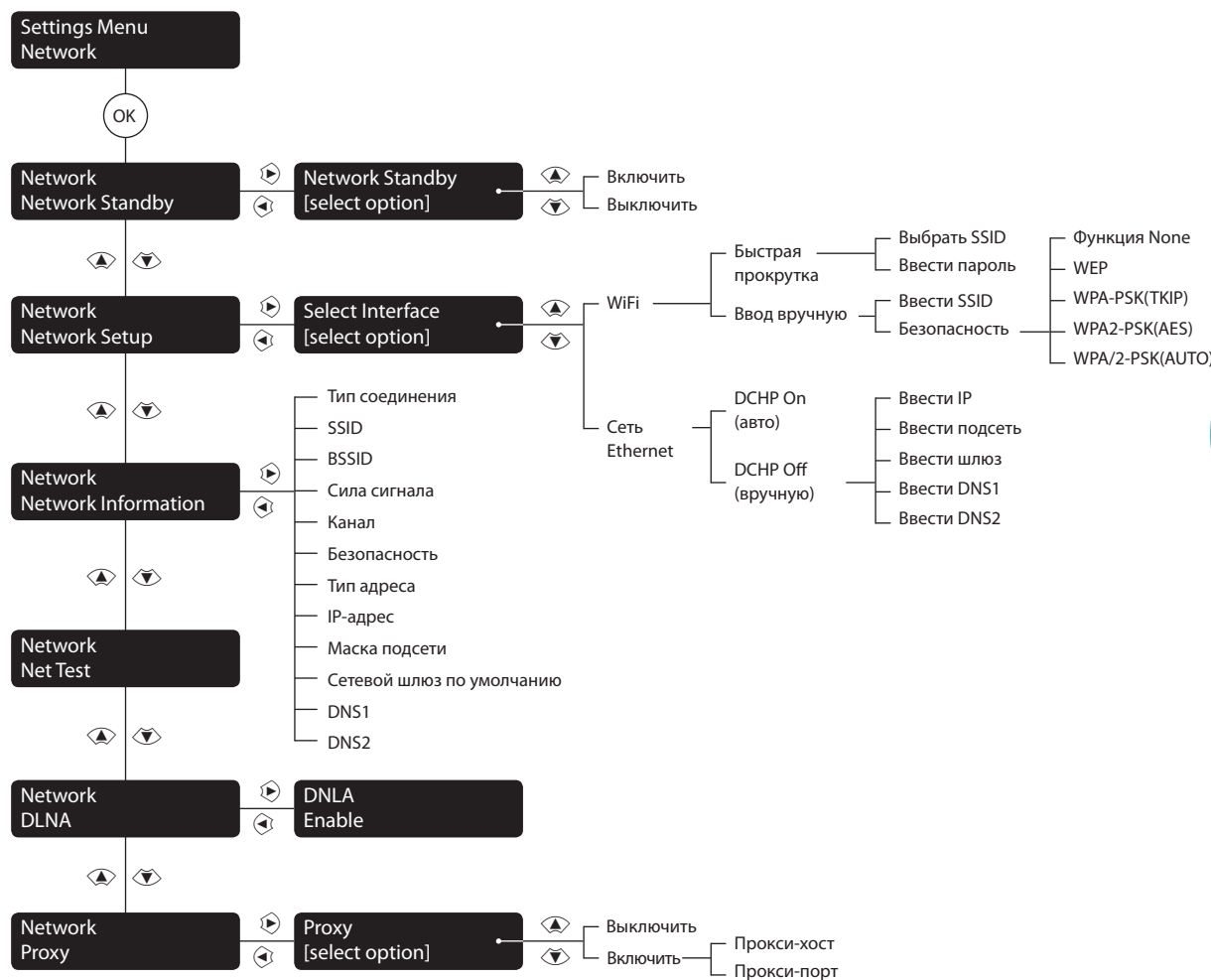
### solo movie / solo music

**Disc Auto Playback** – автоматическое воспроизведение диска) – позволяет автоматически проигрывать оптический диск (например, BD, DVD, CD) после его загрузки.

- **Вкл.:** Оптические диски будут проигрываться автоматически.
- **Выкл.:** Для проигрывания диска необходимо нажать Воспроизведение.

**CEC** – Опция Consumer Electronics Control (CEC) (управление бытовой электроникой) используется для того, чтобы все поддерживаемые устройства, подключенные по HDMI могли работать вместе как единое целое.

Функция CEC может быть в положении «On» (вкл.) или «Off» (выкл.), она позволяет подключаться или отключаться от поддерживаемых устройств.

**Firmware Update** – при подключении Solo к Интернет-сети можно проверить обновление аппаратного обеспечения устройства. Выберите данный пункт меню и нажмите «OK» для выделения пункта «Network», затем повторно нажмите «OK».

При отсутствии новых прошивок появится сообщение, в противном случае, следуйте инструкциям на экране. По завершении обновления появится сообщение.

**Load Defaults** – предварительно выделив этот пункт, нажмите «OK» для возврата к заводским параметрам настройки (включая настройки родительского контроля, радио программы, синхронизированные устройства и т.д.).

Будет запрошено подтверждение на загрузку настроек по умолчанию. Для отказа нажмите «OK»; для подтверждения нажмите затем «OK».

**System Information** – нажмите «OK» для вывода информации о системе.

На системной информационной панели отображается информация о вашем устройстве, например, название продукта, версия аппаратного обеспечения, адреса MAC и контактные данные отдела клиентской технической поддержки.

### solo movie

**BD-Live Storage** – эта опция позволяет просматривать или удалять данные BD-Live, сохраненные на внешнем USB-носителе.

Имеются следующие опции:

- **Information:** Выделите и нажмите OK для показа информации о файле в хранилище BD-Live.
- **Erase data:** Выделите и следуйте экранным подсказкам, чтобы стереть сохраненные данные BD-Live.

### solo movie / solo music

**NETWORK MEDIA** – Solo способно воспроизводить UPnP-контент. Обратите внимание, что Solo movie воспроизводит как аудио, так и видеофайлы, а Solo music – только аудиоконтент. Эту функцию можно отключить, выбрав опцию «Off».



Схема системных параметров настройки применима solo music

## Безопасность/ родительский контроль

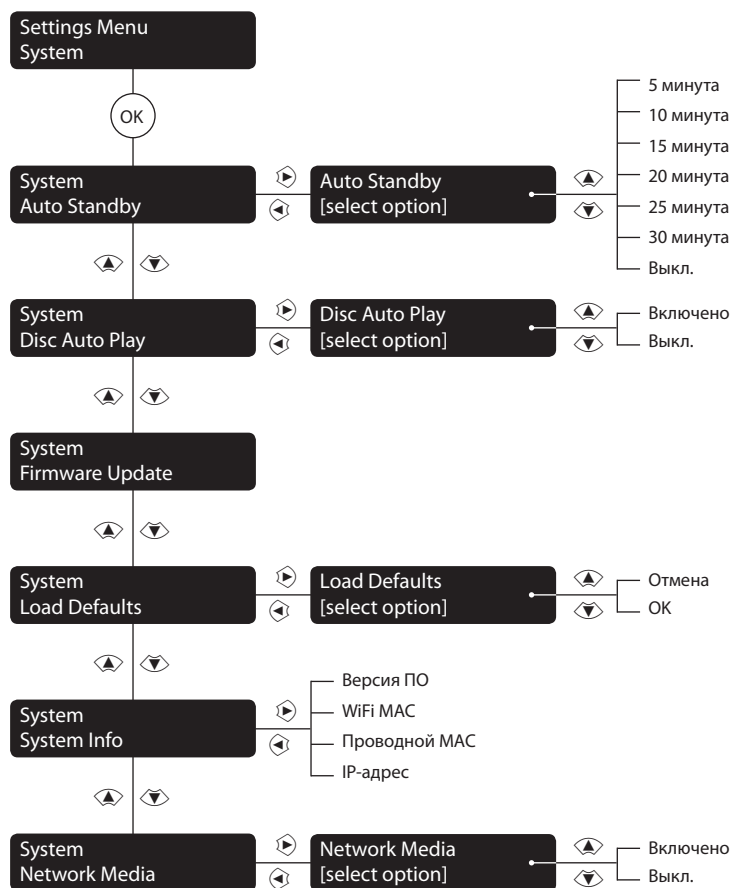

### solo movie

**Change Password** – Устанавливает или изменяет 4-значный пароль. Нажмите клавиши 0–9 для ввода текущего пароля (0000), затем нажмите «OK».

Введите новый пароль для подтверждения, затем нажмите «OK».

**Parental Control** – Настройки родительского контроля используются для того, чтобы ограничить доступ детей к просмотру неподходящего материала. В соответствии с установленным уровнем, устройство остановит диск, вырежет или заменит определенные сцены альтернативными, в зависимости от типа диска.

Для установки уровня родительского контроля:

1. Выберите «Settings» ► «Security» ► «Parental Control» ►
2. Введите ваш пароль с помощью цифровых клавиш на пульте ДУ. Пароль по умолчанию 0000.
3. Войдя в меню «Parental Control», нажмите /  курсорные клавиши и нажмите «OK» для выбора желаемого уровня родительского контроля

**Уровень родительского контроля** – Установите степень ограничения диска. Чем ниже значение, тем более жесткое ограничение.

<b>Выкл.</b>	Все диски воспроизводятся
<b>KID SAFE</b>	Подходит для детей
<b>G</b>	Дети и широкая аудитория
<b>PG</b>	Рекомендуется родительский контроль
<b>PG-13</b>	Не рекомендуется для детей младше 13 лет
<b>PGR</b>	Рекомендуется родительский контроль
<b>R</b>	Ограничено; дети в возрасте до 17 лет допускаются в сопровождении взрослого или опекуна
<b>NC-17</b>	Просмотр лицам младше 17 лет запрещен
<b>ADULT</b>	Режим для взрослых; воспроизводятся диски любой категории (фильмы для взрослых/общие/для детей)

#### ПРИМЕЧАНИЕ

- Если установлен уровень родительского контроля, а вы пытаетесь воспроизвести диск с более высоким уровнем чем текущий уровень родительского контроля, открывается панель ввода пароля.
- При попытке изменить родительский контроль или уровень родительского контроля, открывается панель ввода пароля.

## Декларация Cinavia

Настоящий продукт изготовлен с использованием технологий Cinavia для предотвращения несанкционированного использования копий коммерческих фильмов, видеосюжетов и саундтреков к ним. При выявлении несанкционированного использования копии появляется предупредительное сообщение - воспроизведение или копирование файла прекращается.

Более подробную информацию о технологиях Cinavia можно получить онлайн в Центре информационной поддержки Cinavia на веб-сайте [www.cinavia.com](http://www.cinavia.com). Для получения дополнительной информации по почте отправьте (указав обратный адрес) запрос в Cinavia по адресу:

Cinavia Consumer Information Centre,  
P.O. Box 86851,  
San Diego,  
CA, 92138  
США

# Поиск неисправностей

Проблема	Убедитесь, что...
Индикаторы устройства не горят	<ul style="list-style-type: none"> <li>кабель электропитания подключен к Solo, а сетевая розетка, к которой подключено устройство, работает.</li> <li>устройство включено в сеть.</li> <li>если горит красный светодиодный индикатор, Solo находится в режиме ожидания. Нажмите любую кнопку на передней панели или пульте дистанционного управления.</li> </ul>
Устройство отвечает с перебоями или не реагирует на команды пульта дистанционного управления	<ul style="list-style-type: none"> <li>в пульте дистанционного управления установлены новые батарейки.</li> <li>отображается окно передней панели, и вы направляетесь пульт дистанционного управления на него.</li> </ul>
Дисплей передней панели пуст	<ul style="list-style-type: none"> <li>дисплей не выключен. Нажмите кнопку <b>DISPLAY</b> на передней панели или пульте дистанционного управления.</li> </ul>
Изображение не воспроизводится	<ul style="list-style-type: none"> <li>ваше устройство просмотра включено и настроено на сигнал Solo. Выполните тестирование, нажав клавишу «HOME» на Solo или пульте ДУ, и найдите главное меню на устройстве отображения.</li> <li>при выборе правильного видеовхода на Solo.</li> <li>источник видео включен, работает нормально и находится в режиме воспроизведения (если применимо).</li> </ul>
Яркие края или фантомы изображения	<ul style="list-style-type: none"> <li>управление «резкостью» устройства воспроизведения отключено или установлено на минимум.</li> <li>для разъемов HDMI используйте более короткий кабель или кабель другого производителя.</li> </ul>
Нет звука	<ul style="list-style-type: none"> <li>выбран верный вход.</li> <li>выбран верный вход. «Режим работы устройства / кнопки источников сигнала» на стр. R-17.</li> <li>источник включен, работает нормально и находится в режиме воспроизведения (если применимо).</li> <li>уровень громкости настроен на достаточный уровень и на Solo не отключен звук.</li> </ul>
Плохое качество или искажение звука	<ul style="list-style-type: none"> <li>в меню настройки выбран правильный размер динамиков в соответствии с системой.</li> </ul>

Проблема	Убедитесь, что...
Звук воспроизводится не из всех динамиков	<ul style="list-style-type: none"> <li>выбран и воспроизводится соответствующий источник объемного звучания.</li> <li>BD/DVD-диск закодирован в определенном формате, а соответствующий формат выбран в меню запуска диска BD-проигрывателя (если применимо).</li> <li>окно дисплея указывает, что воспроизводимый диск является многоканальным (чтобы отобразить окно «Входящий формат» несколько раз нажмите кнопку <b>INFO</b>).</li> <li>все динамики правильно и надежно подключены к клеммам.</li> <li>вы настроили в Solo все динамики в системе.</li> </ul>
Невозможно выбрать режимы декодирования	<p>Устройство Solo может применять только режимы декодирования для источников, которые были закодированы в этом же формате. Убедитесь, что:</p> <ul style="list-style-type: none"> <li>цифровой источник выбран и подключен.</li> <li>источник воспроизводит соответствующим образом закодированный материал.</li> <li>BD/DVD-диск закодирован в определенном формате, а соответствующий формат выбран в меню запуска диска BD-проигрывателя (если применимо).</li> </ul>
При воспроизведении BD/DVD Solo выбирает Dolby Pro Logic	<ul style="list-style-type: none"> <li>иногда BD/DVD-диски содержат материал в начале или в конце основного видео, который является двухканальным (не имеет формат 5.1) или декодирован в режиме Dolby Pro Logic.</li> </ul>
Помехи при использовании аналогового входа	<ul style="list-style-type: none"> <li>все кабели надежно подключены. При необходимости полностью вытащите кабель из разъема и снова подключите его (перед данным действием отключите питание).</li> <li>подключения внутри разъема кабеля не сломаны и правильно соединены.</li> <li>если помехи возникают только при подключении определенного компонента, проверьте, что антенный кабель или подключение тарелки к источнику заземлено. Обратитесь к специалисту по установке.</li> </ul>

Проблема	Убедитесь, что...
Есть помехи приема радио- или телевизионного сигнала	<ul style="list-style-type: none"> <li>■ найдите откуда идут помехи. По очереди отключите каждый компонент источника, затем другое оборудование. Большинство электронного оборудования производит помехи низкого уровня.</li> <li>■ попробуйте изменить расположение кабелей с неисправного источника подальше от других кабелей.</li> <li>■ используйте кабели только высокого качества, предназначенные специально для этой цели и имеющие соответствующее экранирование.</li> <li>■ если проблема сохраняется, обратитесь к продавцу.</li> </ul>
Источник переключается произвольно или не переключается совсем	<ul style="list-style-type: none"> <li>■ нет статических или импульсных помех, вызванных другим оборудованием, например, нагревательными приборами или системами кондиционирования. Выключите Solo, подождите десять секунд и снова включите устройство, чтобы устранить проблемы в работе. Если проблема сохраняется, обратитесь к установщику.</li> <li>■ на ИК-детектор, расположенный за дисплеем передней панели, не падают прямые солнечные лучи.</li> </ul>
Если запоминающее USB-устройство отключено, в списке папок сетевого клиента «USB» не отображается	<ul style="list-style-type: none"> <li>■ запоминающее USB-устройство соответствует классу устройств большой емкости.</li> <li>■ USB-концентратор не используется.</li> </ul>
Если файлы на запоминающем USB-устройстве не воспроизводятся:	<ul style="list-style-type: none"> <li>■ USB-устройство отформатировано в формате FAT16 или FAT32.</li> <li>■ USB-устройство не содержит несколько разделов.</li> <li>■ файлы имеют совместимый формат.</li> </ul>
Если файлы не воспроизводятся на компьютере	<ul style="list-style-type: none"> <li>■ файлы имеют совместимый формат.</li> <li>■ компьютер подключен по сети, а не по USB; USB-порт Solo не предназначен для непосредственного подключения к компьютеру</li> </ul>

Проблема	Убедитесь, что...
Если вы не можете подключиться к проводной сети	<ul style="list-style-type: none"> <li>■ используемый Ethernet-кабель правильно подключен между Solo и сетевым оборудованием.</li> <li>■ сеть настроена на фиксированную IP-адресацию, и устройство Solo настроено на использование DHCP.</li> <li>■ сеть настроена на DHCP и устройство Solo настроено на использование фиксированной IP-адресации.</li> </ul>

## Обновление ПО через USB

ПО вашего Solo может быть обновлено с USB-накопителя, содержащего файлы обновления ПО. Вы можете скачать последнюю версию файла обновления прошивки, а также инструкции по обновлению с Интернет-сайта Arcam ([www.arcam.co.uk](http://www.arcam.co.uk)).

# Технические характеристики

## Solo movie 5.1

Непрерывная выходная мощность на канал	
2 приводных канала, 1 кГц, 0,2% THD (8Ом/4Ом)	75Вт/120Вт
5 приводных канала, 1 кГц, 0,2% THD (8Ом/4Ом)	60 Вт/75 Вт
Остаточный и фоновый шум (A-wtd)	300мВ
Линейные стереовходы	
Максимальная входная мощность	2,1В ср.кв.
Входное полное сопротивление	10 кОм
Диапазон сигнала/шума (A-wtd баз. 100Вт)	90дБ
Частотные характеристики	20 Гц – 20 кГц ± 0,1 дБ
Выход для наушников	
Максимальный уровень выхода в 32 Ом	2,5В ср.кв.
Импеданс выхода	1 Ом
Видео	
Поддерживаемые форматы HDMI входом/выходом	4K2K (24/30Гц), 1080p (50/60Гц), 1080i (50/60Гц), 720p (50/60Гц), 480p/576p, 480i/576i
Цифровые интерфейсы	
USB	USB 2.0 высокоскоростной (480 Мбит/с)
Сеть	10 BASE-T / 100 BASE-TX
Оптический S/PDIF	44,1кГц, 48кГц, 88,2кГц, 96кГц
Коаксиальный S/PDIF	44,1кГц, 48кГц, 88,2кГц, 96кГц, 192кГц
Bluetooth-устройство	SBC, AAC, aptX, aptX-LL

Общие сведения	
Напряжение сети питания	110–120 В или 220–240 В, 50–60 Гц
Энергопотребление (максимум)	1 кВт (рассеяние тепла прикл. 3400 БТЕ/ч)
Потребляемая мощность (в неактивном режиме, обычном режиме)	60 кВт (рассеяние тепла прикл. 200 БТЕ/ч)
Потребляемая мощность (в режиме ожидания)	<0,5 Вт
Габаритные размеры (Ш x Д x В)	420 x 410 x 90 мм
Масса (нетто)	11,5 кг
Масса (с упаковкой)	16,0 кг
Аксессуары в комплекте	Сетевой шнур Пульт дистанционного управления 2 x AAA батарейки Руководство пользователя Антенна цифрового аудиовещания/FM Антенна Bluetooth Антенна Wi-Fi
Исключая ошибки и пропуски	
<b>Примечание:</b> Все значения спецификации типичны если не указано иное	

### Политика непрерывного совершенствования

Arcam ведет политику непрерывного совершенствования в отношении всех своих продуктов. Это означает, что конструктивное исполнение и технические характеристики продукции могут меняться без какого-либо уведомления.

## Solo movie 2.1 / Solo music

Непрерывная выходная мощность на канал	
2 приводных канала, 1 кГц, 0,2% THD (8Ом/4Ом)	80 Вт/125 Вт
Остаточный и фоновый шум (A-wtd)	300мВ
Линейные стереовходы	
Максимальная входящая мощность	2,1В ср.кв.
Входное полное сопротивление	10 кОм
Диапазон сигнала/шума (A-wtd баз. 100Вт)	90дБ
Частотные характеристики	20 Гц – 20 кГц ± 0,1 дБ
Выход для наушников	
Максимальный уровень выхода в 32 Ом	2,5В ср.кв.
Импеданс выхода	1 Ом
Видео	
Поддерживаемые форматы HDMI входом/выходом	4K2K (24/30Гц), 1080p (50/60Гц), 1080i (50/60Гц), 720p (50/60Гц), 480p/576p, 480i/576i
Цифровые интерфейсы	
USB	USB 2.0 высокоскоростной (480 Мбит/с)
Сеть	10 BASE-T / 100 BASE-TX
Оптический S/PDIF	44,1кГц, 48кГц, 88,2кГц, 96кГц
Коаксиальный S/PDIF	44,1кГц, 48кГц, 88,2кГц, 96кГц, 192кГц
Bluetooth-устройство	SBC, AAC, aptX, aptX-LL

Общие сведения	
Напряжение сети питания	110–120 В или 220–240 В, 50–60 Гц
Энергопотребление (максимум)	1 кВт (рассеяние тепла прикл. 3400 БТЕ/ч)
Потребляемая мощность (в неактивном режиме, обычном режиме)	60 кВт (рассеяние тепла прикл. 200 БТЕ/ч)
Потребляемая мощность (в режиме ожидания)	<0,5 Вт
Габаритные размеры (Ш x Д x В)	420 x 410 x 90 мм
Масса (нетто)	11,5 кг
Масса (с упаковкой)	16,0 кг
Аксессуары в комплекте	Сетевой шнур Пульт дистанционного управления 2 x AAA батарейки Руководство пользователя Антенна цифрового аудиовещания/FM Антенна Bluetooth Антенна Wi-Fi
Исключая ошибки и пропуски	
<b>Примечание:</b> Все значения спецификации типичны если не указано иное	

# гарантия изделия

## Гарантия по всему миру

Это дает вам право отремонтировать аппарат бесплатно в течение первых двух лет после покупки, при условии, что он был первоначально приобретен у официального дилера Arcam. Дилер Arcam несет ответственность за все послепродажное обслуживание устройства. Производитель не несет никакой ответственности за дефекты, возникшие вследствие несчастного случая, неправильного обращения, износа, или вследствие несанкционированных настроек и/или ремонта, за повреждения или утерю продукции во время транспортировки изделия лица, обратившегося по гарантии.

### Гарантия распространяется на:

Запчасти и сборку в течение двух лет с даты покупки. По окончании двух лет, вы оплачиваете затраты по замене запчастей самостоятельно.

**Гарантия не покрывает затраты, связанные с транспортировкой товара.**

## Претензии по гарантии

Оборудования должно быть упаковано в оригинальную упаковку и возвращено дилеру, **у которого было куплено**. Должно быть отправлено курьерской службой с оплатой доставки – **не** почтой. Компания не несет ответственности за оборудование, отправленное дилеру или дистрибьютору, и рекомендует своим заказчикам застраховать устройство от потери и повреждения во время транспортировки.

Для получения дополнительной информации свяжитесь с Arcam по электронной почте [support@arcam.co.uk](mailto:support@arcam.co.uk).

## Проблемы?

Если дилер компании Arcam не может ответить на вопрос, касающийся этого или любого другого продукта Arcam, свяжитесь с нашей службой поддержки Arcam по указанному выше адресу, и мы сделаем все возможное, чтобы помочь вам.

## Регистрация онлайн

Вы можете зарегистрировать ваш продукт онлайн на сайте [www.arcam.co.uk](http://www.arcam.co.uk).



# ARCAM SOLO *movie/music*

## Manuale Solo movie / music

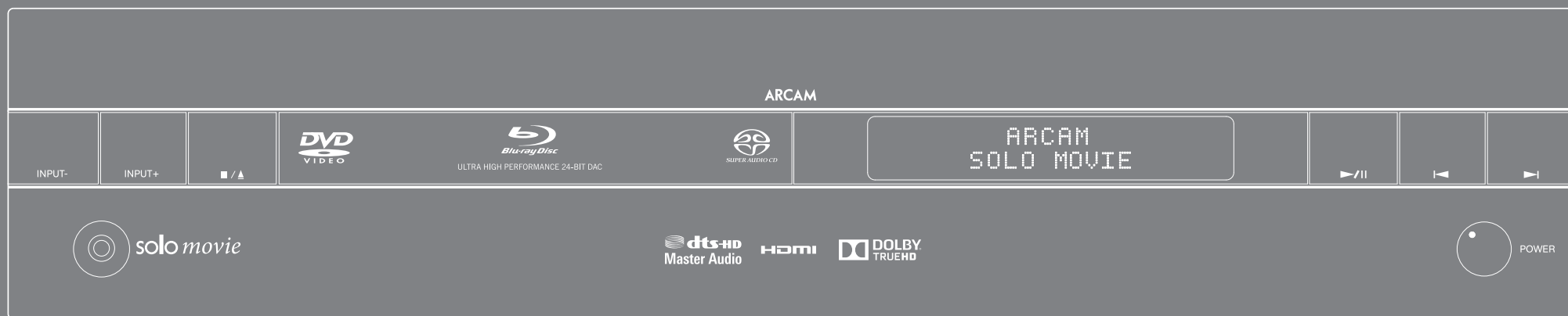

# Benvenuti...

*... e grazie per l'acquisto della Arcam Solo movie/music.*

*Arcam produce dispositivi audio professionali di grande qualità da oltre trent'anni e il nuovo modello Solo movie/music rappresenta l'ultimo arrivato di una lunga serie di prodotti pluri-premiati nell'ambito dei dispositivi Hi-Fi e dell'home cinema.*

*Ci auguriamo che tutta la passione e lo sforzo messi nella costruzione di questo prodotto si riflettano ampiamente nelle prestazioni e affidabilità superiori, che esso dimostrerà in molti anni di soddisfacente utilizzo.*

*Questo manuale è una guida per l'installazione e l'utilizzo del dispositivo Solo movie/music. Attraverso l'indice dei contenuti disponibile nella pagina successiva, sarà possibile individuare con facilità la sezione di interesse.*

*Ci auguriamo che il Solo movie/music vi offra tanti anni di funzionamento senza problemi. Nel caso improbabile di un guasto, o anche solo semplicemente per ricevere ulteriori informazioni sui prodotti Arcam, la nostra rete di rivenditori sarà lieta di offrire supporto agli utenti. Ulteriori informazioni sono disponibili anche sul sito Arcam [www.arcam.co.uk](http://www.arcam.co.uk).*

**Il team di sviluppo del modello Solo movie/music.**

# Indice

Prima di iniziare...	IT-4
Panoramica	IT-5
panello anteriore	IT-6
panello superiore	IT-7
pannello posteriore	IT-8
collegamenti audio/video	IT-9
altre connessioni	IT-11
Connessione di antenne	IT-12
altoparlanti	IT-13
formati di dischi e file	IT-14
funzionamento base	IT-15
Telecomando	IT-16
personalizzazione del telecomando	IT-20
Riproduzione di un disco	IT-23
uso con rete/usb	IT-24
Ascolto della radio	IT-25
menu di impostazioni	IT-26
Risoluzione dei problemi	IT-32
specifiche tecniche	IT-34
Garanzia sul prodotto	IT-36

# Prima di iniziare...

## Contenuto della confezione

- Solo movie/music
- Telecomando
- 2 batterie ministilo
- Antenna DAB/FM
- Antenna Bluetooth
- Antenna WI-FI
- Manuale d'uso
- Scheda di registrazione
- Cavo di alimentazione

## Posizionamento dell'unità

- Collocare l'unità su una superficie piana e stabile, evitando di esporla alla luce solare diretta e a fonti di calore o umidità.
- Non posizionare l'unità sopra un amplificatore di potenza o su altre fonti di calore.
- Non posizionare l'unità in uno spazio chiuso, come una libreria o un armadietto chiuso, a meno che non ci sia abbastanza spazio per una buona ventilazione. È normale che l'unità si scaldi durante il funzionamento.
- Non collocare componenti o oggetti di nessun tipo sopra l'unità, in quanto ciò potrebbe ostruire il flusso d'aria attorno al dissipatore di calore, provocando il surriscaldamento del prodotto. (Anche l'unità eventualmente collocata sull'amplificatore sarebbe soggetta a surriscaldamento.)
- Assicurarsi che il sensore di ricezione del segnale del telecomando sulla sinistra del pannello anteriore non sia ostruito, perché questo potrebbe impedire il funzionamento del telecomando.
- Non posizionare il giradischi sulla parte superiore di questa unità. I giradischi sono molto sensibili al rumore generato dagli alimentatori di rete, che sarà ascoltato come 'ronzio' di fondo se il giradischi è troppo vicino.
- Il normale funzionamento dell'unità potrebbe essere disturbato da forti interferenze elettromagnetiche. Qualora ciò si verifici, resettare semplicemente l'unità utilizzando il pulsante di alimentazione o spostarla in un luogo differente.

## Alimentazione

L'amplificatore è dotato di una presa di alimentazione montata su cavo. Verificare che la spina in dotazione si adatti all'alimentatore in uso. In caso di bisogno di un nuovo cavo di alimentazione, contattare il rivenditore Arcam.

Se il proprio alimentatore o la spina di rete sono diversi, si prega di contattare il rivenditore Arcam immediatamente.

Il dispositivo Solo può essere commutato per il funzionamento a 220-240 V (posizione dell'interruttore 230 V) e 110-120 V (posizione dell'interruttore 115 V).

### NOTA

Assicurarsi che l'unità Solo sia spenta e il cavo di alimentazione rimosso, prima di cambiare la posizione del selettore di gamma di tensione. Verificare anche che il selettore sia posizionato su un valore di tensione compatibile con quello della propria regione di residenza.

Inserire l'estremità della spina IEC del cavo di alimentazione nella presa sul retro dell'unità, facendo in modo che essa sia saldamente collegata. Inserire l'altra estremità del cavo nella presa di corrente e, se necessario, accendere la presa.

L'unità può essere accesa utilizzando l'Interruttore **POWER** sul pannello anteriore. Quando l'unità è accesa, il LED sul pulsante di alimentazione si illuminerà in verde.

## Alimentazione in standby

L'unità Solo può essere messa in modalità standby utilizzando il pulsante  $\odot$  sul telecomando. In modalità standby il LED del pulsante di alimentazione si illumina in rosso e il consumo di energia è inferiore a 0,5 Watt.

In modalità standby, è possibile sentire un leggero ronzio residuo proveniente dal trasformatore di rete all'interno dell'amplificatore. Questo è perfettamente normale. Tuttavia, se l'unità deve essere lasciata inutilizzata per un periodo prolungato, si consiglia di scollegarla dalla rete elettrica per risparmiare energia.

## Cavi di interconnessione

Si consiglia l'utilizzo di cavi schermati di alta qualità, che sono stati progettati per questa particolare applicazione. Altri cavi avranno caratteristiche di impedenza diverse che peggioreranno le prestazioni del sistema (ad esempio, non utilizzare cavi progettati per l'uso in sistemi video per trasportare i segnali audio). Tutti i cavi devono essere tenuti corti quanto più possibile.

È buona norma, quando si collega l'apparecchiatura, verificare che il cablaggio di alimentazione di rete sia il più lontano possibile dai cavi audio. In caso contrario si potrebbe generare rumore indesiderato nei segnali audio.

Per ulteriori informazioni sul cablaggio audio, fare riferimento alla sezione "altoparlanti" a pagina IT-13.

## Interferenze radio

L'unità Solo è un dispositivo audio/video che contiene microprocessori e altri dispositivi elettronici digitali. Ogni modello è stato progettato per standard molto elevati di compatibilità elettromagnetica.

Questo è un prodotto di Classe B. In un ambiente domestico, questo prodotto può causare interferenze radio, nel qual caso all'utente potrebbe essere richiesto di adottare misure adeguate.

Se l'unità Solo provoca interferenze alla ricezione radio o televisiva (il che può essere determinato spegnendo e accendendo il dispositivo Solo), devono essere prese le seguenti misure:

- Riorientare l'antenna di ricezione o far passare il cavo dell'antenna del ricevitore interessato il più lontano possibile dall'unità e il suo cablaggio.
- Riposizionare il ricevitore rispetto all'unità Solo.
- Collegare il dispositivo interessato e l'unità Solo a diverse prese di rete.

Se il problema persiste, contattare il rivenditore Arcam.

## Radiazione laser

**CLASSE 1  
PRODOTTO LASER**

Se il lettore di dischi incorporato nell'unità Solo è messo in funzione con la custodia esterna smontata, la radiazione invisibile da esso emessa potrebbe danneggiare gli occhi.

## Panoramica

Il presente modello Solo apre una dimensione del tutto nuova nell'esperienza di ascolto di musica e visione di film.

L'unità Solo offre le prestazioni tipiche dei sistemi ad alta fedeltà a un nuovo tipo di pubblico, appassionato alle ultime tendenze musicali e allo stesso tempo amante del cinema. Grazie alle innovative tecnologie proprietarie di decodifica Arcam, la qualità di immagini e suoni risultanti è di livello assoluto.

Arcam ha messo a punto i primi sistemi radio DAB, la cui pulizia e qualità di ricezione garantirà ore di piacevolissimo ascolto musicale, tramite i nostri ricevitori radio DAB e FM incorporati.

Arcam ha messo a frutto la sua lunga esperienza nella produzione di sistemi di decodifica e amplificazione sonora di tipo surround di massima qualità, basati sulle modalità di decodifica ad alta risoluzione di tipo Dolby True HD e DTS Master HD. Il telecomando in dotazione con l'unità Solo è di un sofisticato tipo 'universale' retro-illuminato. È di facile configurazione e permette il controllo di sistemi completi. Può essere programmato utilizzando una vasta libreria di codici interni per il controllo di decoder, TV e altri dispositivi audio/video.

**Finalmente avrete a disposizione un sistema home cinema all-in-one, con un livello di prestazioni che daranno veramente vita alla vostra musica e film preferiti.**

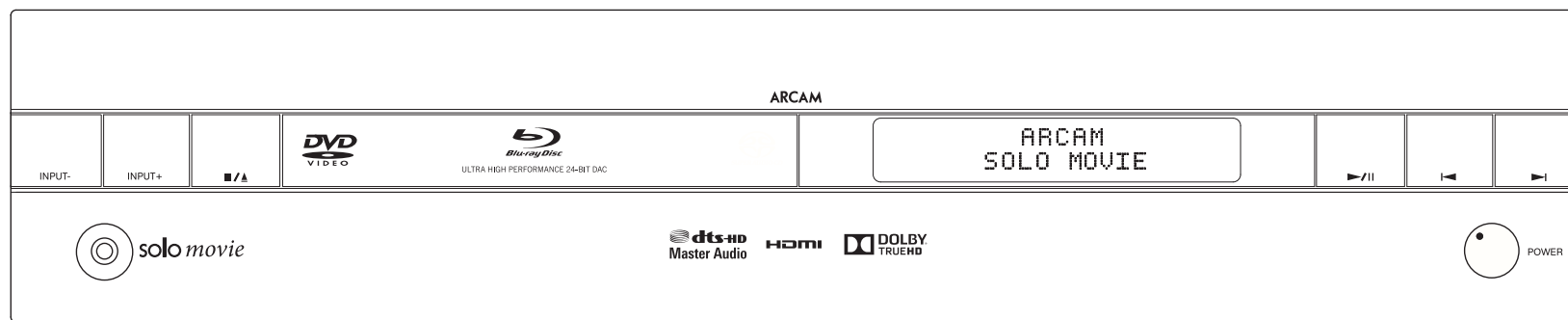

# panello anteriore

## Controlli del pannello anteriore

### Scelta fonti di ingresso

Per scegliere la sorgente di ingresso collegata al corrispondente ingresso interno o esterno  
**INPUT-** per spostarsi all'indietro tra le fonti di ingresso  
**INPUT+** per spostarsi in avanti tra le fonti di ingresso  
*Lo schermo evidenzia la fonte selezionata*

### Stop/Estrazione disco

Premere il tasto **■/▲** una volta per uno 'stop preliminare'; premerlo di nuovo per uno 'stop completo'. Dopo lo stop, un'ulteriore pressione del tasto provoca l'estrazione del disco.  
**NOTA:** alcuni dischi non possono essere estratti in certi momenti (ad es., mentre il disco mostra un messaggio di copyright)

### Riproduzione/Pausa

Premere il tasto **▶/||** per riprendere/mettere in pausa la riproduzione

### Saltare indietro/avanti

Premere i tasti **◀/▶** per saltare indietro/avanti tra i capitoli video di un disco BD/DVD, o tra i brani di un disco audio

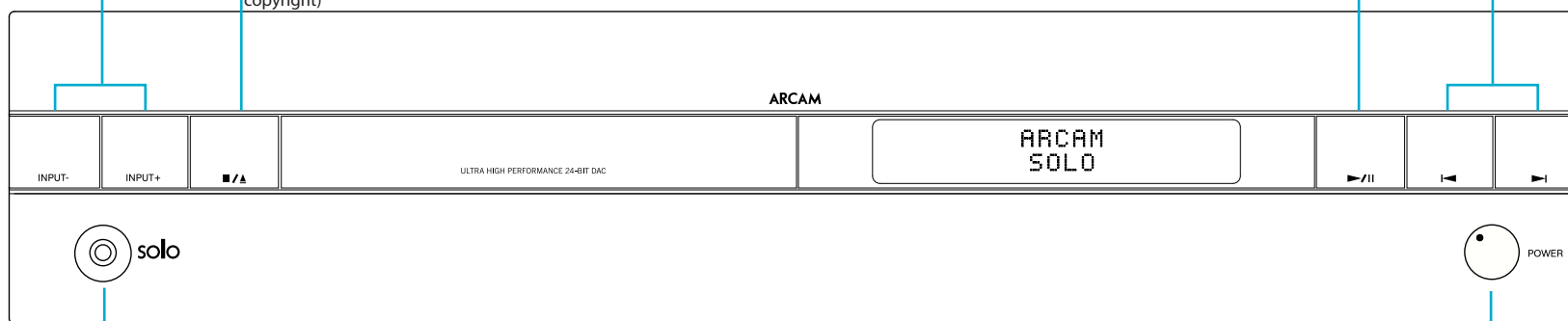

### Cuffie

Presa jack stereo da 3,5 mm destinata al collegamento di un paio di cuffie con impedenza nominale compresa tra 32Ω e 600Ω

### Alimentazione

Accende e spegne l'unità Solo

# panello superiore

## Controlli del pannello superiore

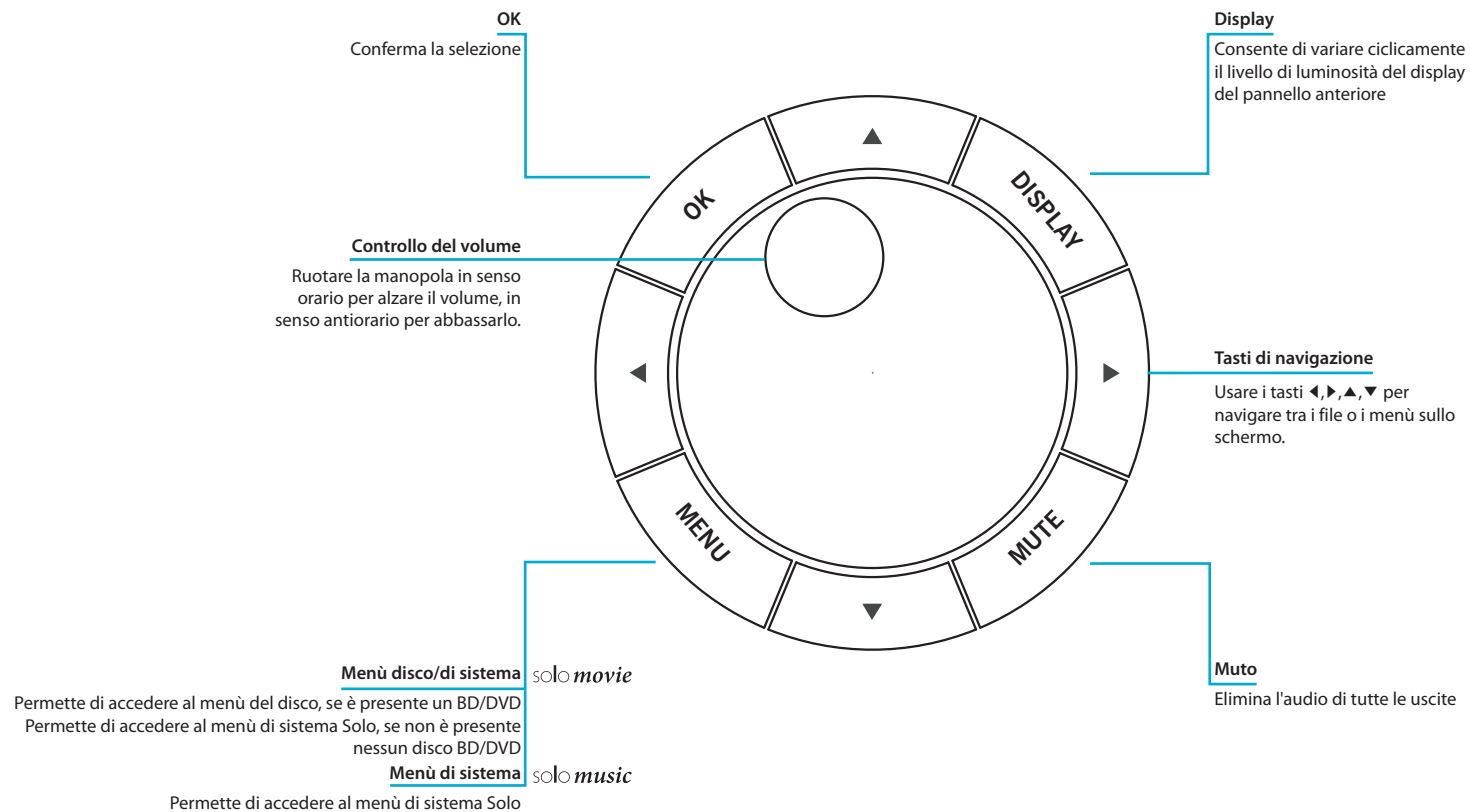

# pannello posteriore

## Connettori del pannello posteriore

**Selezione tensione**  
Assicurarsi che la tensione indicata corrisponda alla tensione di alimentazione locale.

**LINE L/R**  
Per il collegamento di un cavo stereo proveniente da un dispositivo analogico  
Vedere "Ingresso di linea" a pagina IT-10

**STB**  
Per il collegamento all'uscita digitale coassiale del decoder  
Vedere "Ingresso audio coassiale" a pagina IT-10

**TV**  
Per il collegamento all'uscita ottica della TV  
Vedere "Ingresso audio ottico" a pagina IT-10

**SUB**  
Uscita LFE, usata per collegare un subwoofer.  
Vedere "Collegamento degli altoparlanti" a pagina IT-13

**IR IN**  
Per il collegamento di un dispositivo di telecomando esterno  
Vedere "Collegamenti a infrarossi" a pagina IT-11

**BT e Wi-Fi**  
Per il collegamento delle antenne BT e Wi-Fi in dotazione  
Vedere "Antenna Bluetooth/Wi-Fi" a pagina IT-12

**AUX**  
Ingresso per spinotto stereo da 3,5 mm, usato per la connessione di una sorgente audio analogica.  
Vedere "Ingresso Aux" a pagina IT-10

**DAB/FM**  
Per il collegamento dell'antenna DAB/FM in dotazione  
Vedere "Antenne DAB/DAB+ e FM" a pagina IT-12

**Uscite altoparlanti**  
Collegare gli altoparlanti a questi terminali.  
Vedere "altoparlanti" a pagina IT-13

solo *movie 2.1*  
solo *music*

solo *movie 5.1*

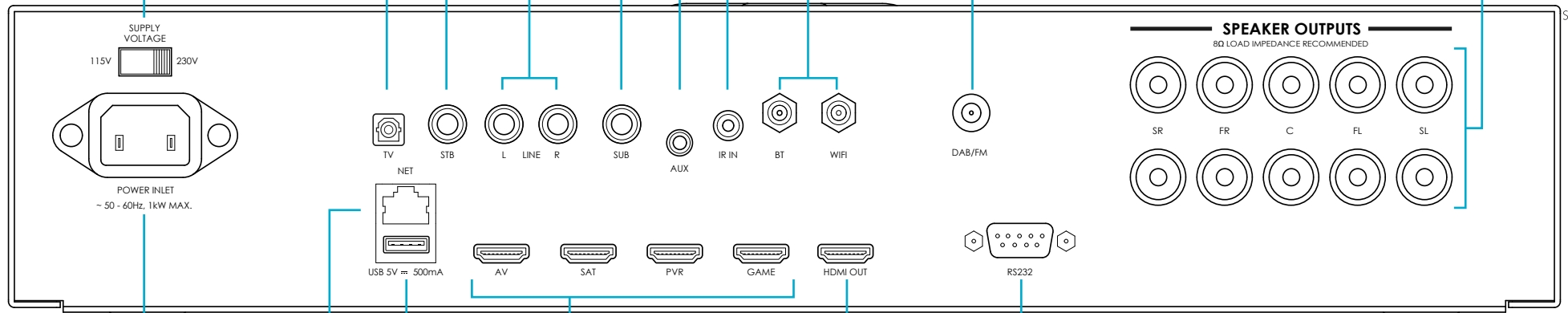

**Ingresso di alimentazione**  
Collegare qui il cavo di alimentazione corretto.

**Connessione di rete**  
Per il collegamento al router della propria rete domestica.  
Per ulteriori informazioni, consultare la sezione "Connessione di rete" a pagina IT-11.

**USB**  
Inserire qui i dispositivi di memoria flash USB.  
Vedere "formati di dischi e file" a pagina IT-14

**Ingressi HDMI**  
Collegare qui le uscite HDMI dei propri dispositivi.  
Per ulteriori informazioni, consultare la sezione "Connessione di dispositivi digitali via HDMI" a pagina IT-9.

**USCITA HDMI**  
Usata per la connessione di un televisore e come Canale di Ritorno Audio (ARC).  
Consultare la sezione "Connessione di dispositivi digitali via HDMI" a pagina IT-9 per maggiori informazioni.

**RS232**  
Per il collegamento a un sistema di domotica di terze parti.  
Vedere "" a pagina IT-11



# collegamenti audio/video

## Introduzione

Prima di collegare l'unità Solo ai vostri componenti sorgente e altoparlanti, si prega di leggere le prossime pagine che spiegheranno tutta la connettività di ingresso e di uscita che è disponibile. La sezione "altoparlanti" spiega come collegare gli altoparlanti al fine di evitare danni all'amplificatore e come organizzare gli altoparlanti per ottenere prestazioni ottimali.

## Generale

Gli ingressi hanno dei nomi per rendere più facile il riferimento ai dispositivi collegati (ad esempio 'AV' o 'SAT'). Hanno tutti lo stesso circuito di ingresso, quindi non c'è alcun motivo per non collegare un dispositivo diverso a ciascuno degli ingressi. Ad esempio, se si hanno due console di gioco e l'ingresso AV non è in uso, la seconda console di gioco può essere collegata all'ingresso AV.

## Connessione di dispositivi digitali via HDMI

Numerosi dispositivi digitali possono essere collegati facendo uso di una connessione HDMI, quali decoder, lettori Blu-ray e DVD, console di gioco, videocamere.

Usando questo metodo di connessione, le immagini sono visualizzate sulla TV, mentre l'audio è riprodotto dagli altoparlanti collegati all'unità Solo. Non sono necessarie altre connessioni audio.

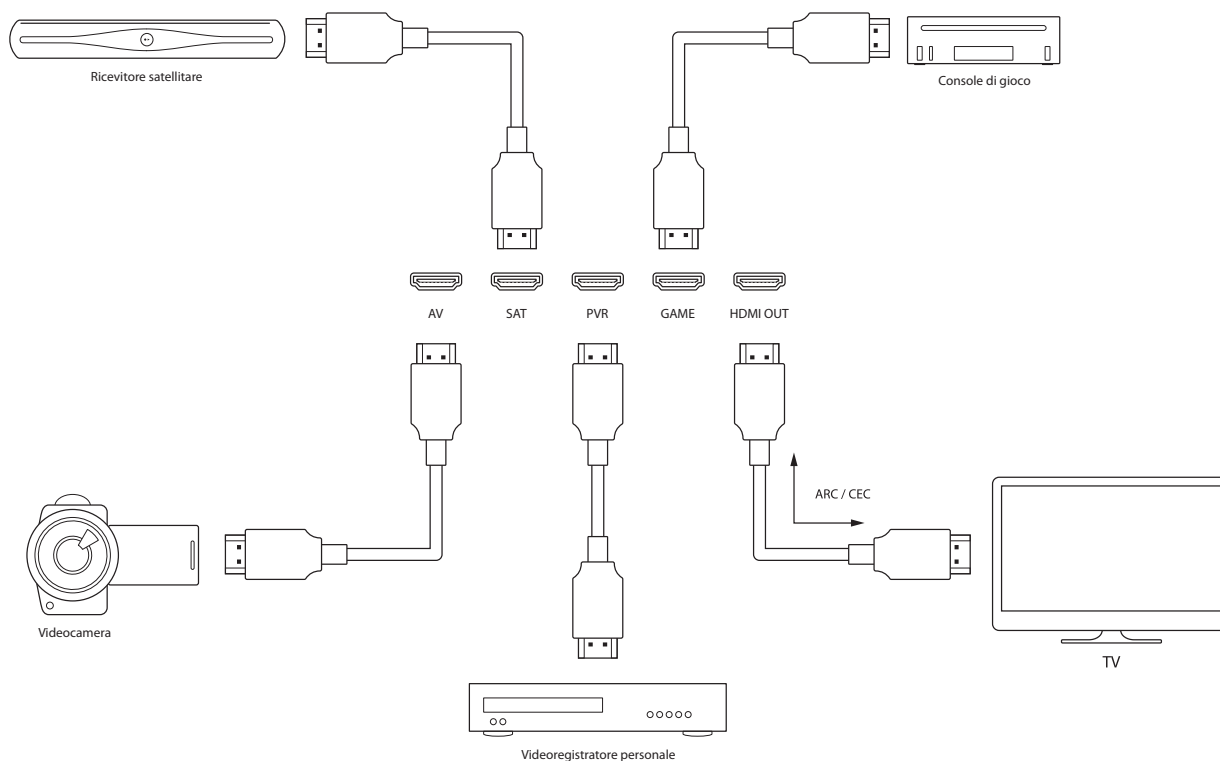

## Connessioni audio digitali

### Ingresso audio ottico

Se il televisore non supporta ARC, collegare l'uscita audio ottica della TV a questo ingresso

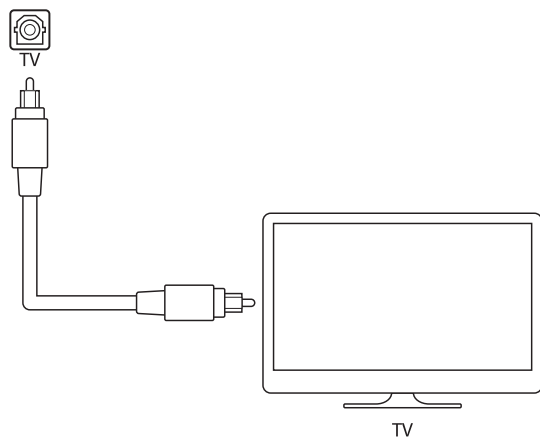

### Ingresso audio coassiale

Per il collegamento all'uscita digitale coassiale del decoder

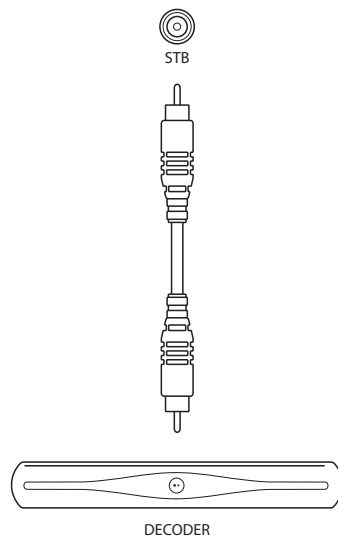

## Connessioni audio analogiche

### Ingresso di linea

Qualsiasi dispositivo audio analogico può essere connesso a questi ingressi, usando un cavo fono stereo RCA

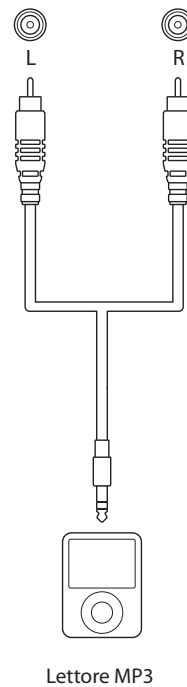

### Ingresso Aux

Qualsiasi dispositivo audio analogico può essere connesso tramite l'ingresso **AUX**, usando un cavo con spinotto da 3,5 mm.

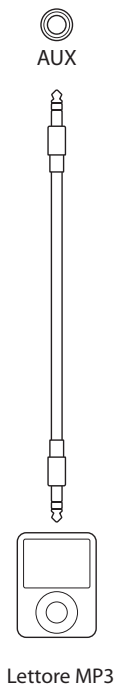

## altre connessioni

### Connessioni Bluetooth

L'unità Solo è dotata di tecnologia wireless *Bluetooth* incorporata per un'agevole integrazione con tutti i dispositivi con *Bluetooth* attivo.

#### Associazione di dispositivi *Bluetooth*

Per far entrare l'unità Solo in modalità associazione, selezionare l'ingresso *Bluetooth*, quindi tenere premuto il tasto **OK** sul telecomando. Fare riferimento alle istruzioni operative del proprio dispositivo *Bluetooth*. Selezionare la voce **SOLO XXXXXX** (in cui **XXXXXX** è un identificativo numerico unico assegnato all'unità Solo) dall'elenco dei dispositivi *Bluetooth* per completare il processo di associazione. Una volta completata, la procedura di associazione non necessita più di essere ripetuta.

### Connessione USB

I dispositivi di memoria USB (unità di memoria flash) possono essere utilizzati per la riproduzione multimediale e sono necessari per la memorizzazione dei contenuti BD-Live scaricati. Per usufruire di contenuti BD-Live, si consigliano le seguenti specifiche:

- Capacità di almeno 2 GB
- Unità formattata con FAT32
- USB2.0 ad alta velocità (480Mbps)

L'unità Solo può riprodurre i file memorizzati su un dispositivo di memoria di massa USB, tipicamente una pen drive, ma qualsiasi dispositivo USB appartenente alla classe delle 'unità di memoria di massa' è compatibile.

L'unità Solo supporta esclusivamente il collegamento diretto di dispositivi USB e non i dispositivi connessi tramite hub. Se è richiesto un accesso regolare alla presa **USB**, potrebbe essere comodo utilizzare una prolunga USB; consultare la sezione "formati di dischi e file" a pagina IT-14 per i dettagli sui tipi di file supportati.

Tale collegamento è anche utilizzabile per aggiornamenti software. Consultare la sezione "Aggiornamento firmware USB" a pagina IT-33 per ulteriori dettagli.

### Connessioni seriali

Questo connettore viene utilizzato con dispositivi di controllo dotati di porta seriale RS232 (per esempio, controller touch-screen Crestron e AMX).

### Connessione di rete

L'unità Solo può essere collegata in rete tramite connessione cablata o wireless.

#### Connessioni wireless

Per il collegamento a una rete Wi-Fi, l'antenna Wi-Fi in dotazione deve essere collegata all'unità Solo e le sue impostazioni wireless devono essere correttamente configurate. Consultare la sezione "Antenna Bluetooth/Wi-Fi" a pagina IT-12, per le istruzioni di installazione e la sezione "Rete" a pagina IT-28 per le informazioni di configurazione dell'interfaccia di rete wireless.

#### Connessione cablate

Se è disponibile una connessione tramite cavo Ethernet, l'unità Solo tenderà automaticamente di collegarsi alla rete.

Si consiglia di utilizzare cavi CAT5 inseriti nella presa RJ45 etichettata **NET** sul pannello posteriore.

Se la rete utilizza un indirizzo IP statico e non un DHCP, è necessario fornire indirizzo IP, gateway e DNS; consultare la sezione "Rete" a pagina IT-28 per informazioni sulla configurazione della rete.

### Collegamenti a infrarossi

L'ingresso a infrarossi consente il collegamento di ricevitori IR esterni, quando il ricevitore IR del pannello anteriore dell'unità Solo è completamente o parzialmente ostruito. La punta è il segnale modulato, la guaina è la terra.

Un fornitore di ricevitori a infrarossi e accessori e sistemi di emissione è Xantech. Consultare il sito [www.xantech.com](http://www.xantech.com) per ulteriori informazioni, oppure rivolgersi al rivenditore Arcam

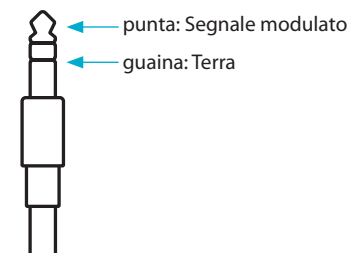

#### NOTA

L'ingresso IR è progettato per segnali modulati. Se il ricevitore IR esterno demodula il segnale IR, non funzionerà. Inoltre l'apparecchio non fornisce alimentazione ai ricevitori esterni sulla presa IR, quindi sarà richiesta una fonte di alimentazione esterna.

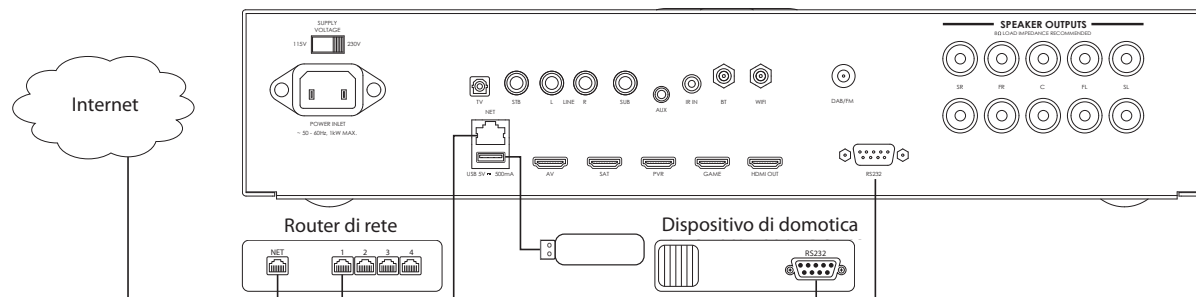

# Connessione di antenne

## Antenne DAB/DAB+ e FM

L'unità Solo è dotata di un modulo di ricezione radio FM e DAB/DAB+. Il tipo di antenna necessario dipende dalle vostre preferenze di ascolto e le condizioni locali.

L'unità Solo è capace di una superba ricezione radio, ma solo se si sta ricevendo un segnale di trasmissione di buona qualità.

Provare le antenne fornite con l'unità. Se siete in un'area con segnale medio-forte, queste dovrebbero essere adeguate per una buona ricezione. In aree con segnale debole, può essere necessaria un'antenna montata su un tetto o soffitta.

Contattare il rivenditore locale Arcam o installatori di antenne esperti per avere informazioni sulle condizioni di ricezione locali.

Nelle aree con forti segnali, l'antenna DAB/DAB+/FM con filo a 'T' in dotazione può essere utilizzata con buoni risultati. Montare l'antenna il più in alto possibile su un muro.

Nel Regno Unito gli elementi a 'T' devono essere posizionati in verticale per la ricezione DAB/DAB+ in quanto le trasmissioni sono polarizzate verticalmente. In altre località, controllare con il proprio rivenditore Arcam o provare posizioni orizzontali e verticali per ottenere la migliore ricezione.

Provare ogni muro utilizzabile della stanza per vedere quale dà la migliore ricezione e usare chiodini o nastro adesivo per fissare l'antenna in forma di una 'T', ma bisogna evitare che i chiodi entrino in contatto con il filo interno dell'antenna.

In aree con segnale debole, un'antenna ad alto guadagno, montata esternamente o sul tetto, è la soluzione migliore per ricevere il maggior numero di servizi.

In aree di trasmissione su Banda III (come nel Regno Unito), utilizzare un'antenna Yagi multi-elemento con gli elementi montati verticalmente, poiché le trasmissioni sono polarizzate verticalmente. Se si è vicino a più di un trasmettitore, utilizzare un'antenna omnidirezionale o a dipolo piegata.

Se i servizi DAB/DAB+ nella vostra area vengono trasmessi su banda L, allora chiedete al vostro rivenditore un consiglio per la migliore antenna da utilizzare.

## Antenna Bluetooth/Wi-Fi

L'unità Solo è dotata di antenne *Bluetooth* e *Wi-Fi*.

Le due antenne sono identiche e devono essere inserite nei connettori etichettati **BT** e **WiFi** rispettivamente, situati sul retro dell'unità Solo.

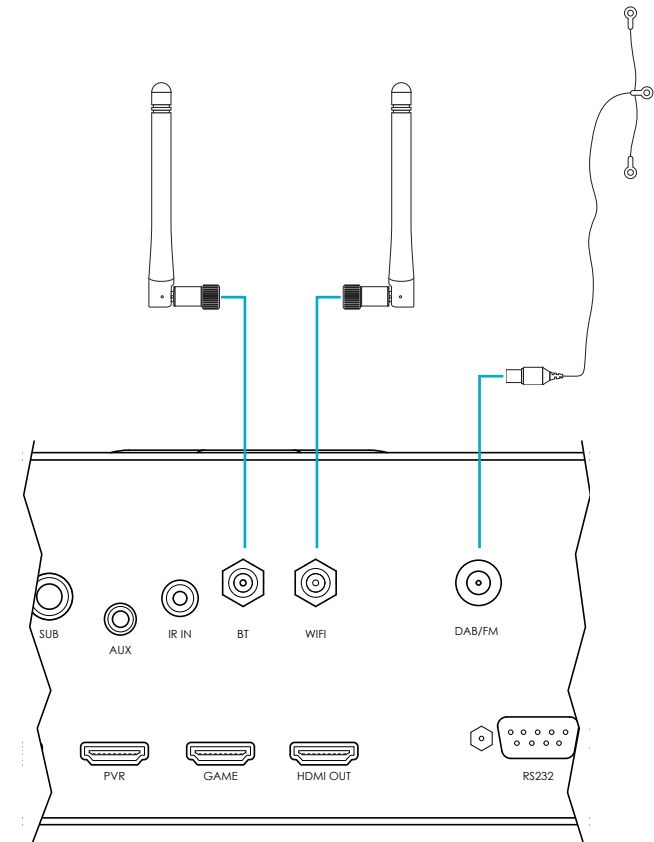

# altoparlanti

## Collegamento degli altoparlanti

L'unità Solo è in grado di controllare un gruppo di un massimo di 5 altoparlanti, compresi tra 4 e 8 ohm di valore nominale. L'unità è dotata di terminali in grado di ricevere sia connettori a forcella che fili scoperti.

Gli altoparlanti sono i seguenti:

- Solo movie: **LS** (Surround sinistro), **L** (Sinistro), **C** (Centrale), **R** (Destro) e **RS** (Surround destro).

- Solo music: **L** (Sinistro), **R** (Destro)

È anche possibile connettere un subwoofer attivo all'uscita **SUB**. Consultare lo schema presente in questa pagina per suggerimenti sulla collocazione degli altoparlanti.

## Cavi degli altoparlanti

Gli altoparlanti devono essere collegati all'unità Solo con cavi in rame di buona qualità, ad alta purezza. Sono particolarmente adatti allo scopo i cavi ad anima piena o quelli conduttori solo in superficie. Evitare l'uso di cavi per campanelli o altri cavi economici, poiché essi riducono notevolmente la qualità audio.

I cavi collegati ai terminali degli altoparlanti devono essere ben stretti, sia che si usino fili scoperti, connettori a forcella o spinotti a 'banana'; in ogni caso per stringere i connettori non usare attrezzi, quali chiavi, pinze o morse, in quanto ciò potrebbe danneggiare i terminali.

## Collocazione degli altoparlanti

I suggerimenti qui riportati sono delle indicazioni di carattere generale per la configurazione degli altoparlanti. Fare riferimento alla documentazione in dotazione con gli altoparlanti per informazioni più precise. Visitare il sito [www.dolby.com](http://www.dolby.com) per informazioni utili alla sistemazione delle stanze di ascolto.

### Proprietà acustiche delle stanze

La forma e l'arredamento della stanza di ascolto influenzano la qualità del suono udibile. Per esempio, troppe superfici libere possono causare asprezza del suono. Moquette, tende e altre decorazioni alle pareti possono aiutare in questo senso.

Se si può scegliere la stanza di ascolto, evitare quelle perfettamente quadrate o quelle in cui una dimensione è esattamente il doppio di un'altra. Questi tipi di stanze infatti incrementano le risonanze del colore sonoro nella diffusione.

Se si colloca un altoparlante in maggiore prossimità di angoli o intersezioni tra pareti e pavimento o tra pareti e soffitto, la diffusione dei bassi si incrementa, causando una prevalenza eccessiva di tali toni. Lo spostamento di un altoparlante anche di soli pochi centimetri, può fare una grossa differenza in tal senso

## Configurazione altoparlanti

La corretta collocazione degli altoparlanti è un fattore determinante per ottenere la migliore diffusione sonora di un sistema home theatre (consultare i diagrammi). Approssimativamente, gli altoparlanti dovrebbero essere collocati su sostegni rigidi a circa 15 cm dalla parete di fondo e ad almeno 60 cm da quelle laterali.

Gli altoparlanti non dovrebbero mai essere collocati sul pavimento (a meno che non si tratti di diffusori da pavimento), o negli angoli. I trasduttori dell'altoparlante dovrebbero trovarsi all'altezza delle orecchie di chi ascolta in posizione seduta, o appena al di sopra di esse. Se possibile, collocare l'area di ascolto al centro degli altoparlanti surround.

La qualità del suono dipende dalle caratteristiche acustiche dell'ambiente di ascolto, per cui può essere utile fare dei tentativi per migliorare la collocazione degli altoparlanti.

## Subwoofer

La posizione del subwoofer influenza la qualità audio dell'intero sistema. Posizionandolo vicino alla parete o in prossimità di un angolo, si ottiene spesso un miglioramento dell'efficienza dell'unità e un ascolto più pulito del suono dei bassi. In ogni caso, ogni ambiente reagisce diversamente, per cui si consiglia

di provare varie posizioni del sistema, lasciando sempre un gioco di almeno 15 cm tra le pareti e l'unità.

## Sostegni degli altoparlanti

Per ottenere la migliore qualità audio di un altoparlante, è necessario garantire la massima stabilità dei suoi sostegni. Si

consiglia l'uso di sostegni rigidi in metallo alti 40 - 60 cm.

Assicurarsi che i sostegni e/o gli altoparlanti non sobbalzino. Sostegni adeguatamente ammortizzati, che non oscillano se spinti con una matita, aiuteranno a ricavare le migliori prestazioni da ogni altoparlante.

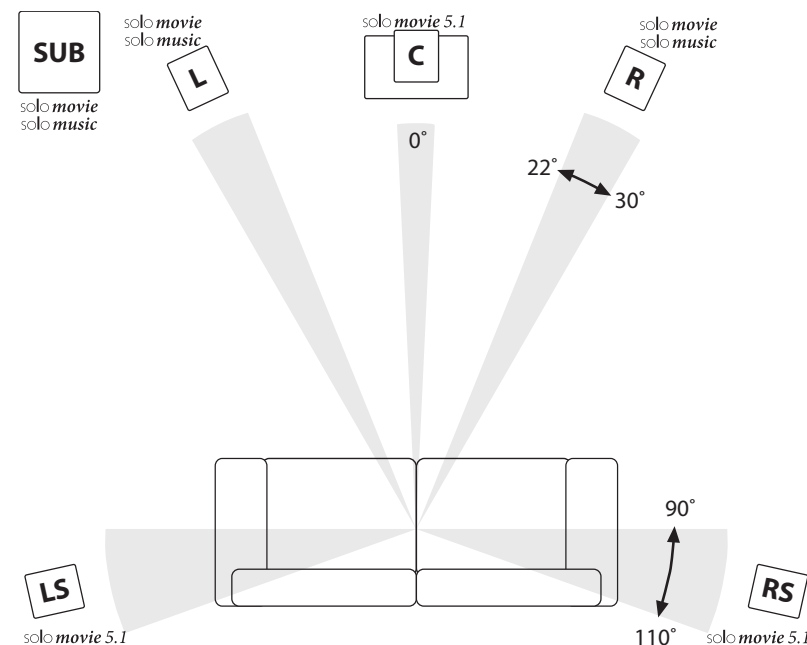

# formati di dischi e file

## Dischi riproducibili

L'unità Solo movie supporta i seguenti tipi di dischi:



Blu-ray 3D



Disco Blu-ray



DVD-Video



DVD-R



DVD-RW



CD-Audio



CD-R



CD-RW



Super Audio CD

SUPER AUDIO CD

L'unità Solo music supporta i seguenti tipi di dischi:



CD-Audio



CD-R



CD-RW



Super Audio CD

SUPER AUDIO CD

Entrambe le unità Solo movie e Solo music supportano la riproduzione dei seguenti formati di file (su disco, USB e in rete):

- FLAC, fino a 24bit, 192 KHz
- WAV, fino a 24bit, 192 KHz
- AAC, fino a 24bit, 96 KHz
- AIFF, fino a 24bit, 192 KHz
- OGG, fino a 24bit, 192 KHz
- MP3, fino a 320kbps, 48 KHz
- WMA, fino a 192kbps, 48 KHz

## Formati video supportati (unità Solo movie)

La compatibilità del vostro lettore con i file video è limitata a quanto segue:

- Dimensioni massime di risoluzione: 1920x1080 (L x A) pixel
- Estensioni dei file: .wmv, .avi, .mp4, .mpeg, .mpg, .vob, .mkv (Nota: i file con codifica Divx non possono essere riprodotti con il lettore)
- Formato audio riproducibile: Dolby Digital, DTS, MP3, WMA, AAC
- Frequenza di campionamento: tra 32 - 48 kHz (WMA), tra 8 - 48 kHz (Mp3)
- Bit rate: nell'intervallo 32 - 192 kbps (WMA), nell'intervallo 32 - 320 kbps (Mp3)
- Non tutti i formati audio WMA e AAC sono compatibili con il vostro lettore.
- Per la riproduzione di file di filmati in formato HD WMA si consigliano supporti Blu-ray, DVD o USB 2.0.
- Il lettore non supporta file che sono registrati con GMC (Global Motion Compensation) o Qpel (Quarter pixel). Si tratta infatti di tecniche di codifica video nello standard MPEG4, tipo DivX.

## Codifica regionale (unità Solo movie)

Ai lettori Blu-ray e ai video dischi Blu-ray o DVD vengono assegnati dei codici regionali in funzione della regione in cui sono venduti. Non è possibile riprodurre i dischi nel caso in cui i codici della regione non coincidono.

Codici regionali dischi Blu-ray	Area
A	Nord America, America Centrale, Sud America, Corea, Giappone, Taiwan, Hong Kong e Asia Sud-orientale
B	Europa, Groenlandia, territori della Francia, Medio Oriente, Africa, Australia e Nuova Zelanda
C	India, Cina, Russia, Asia centrale e meridionale
A + B + C	Tutte le aree

### Scelta della regione

A causa di una limitazione imposta da leggi locali, le versioni per il Nord America non hanno l'opzione di scelta della regione.

Codici regionali DVD	Area
1	Nord America
2	Europa, Giappone, Medio Oriente, Egitto, Sud Africa, Groenlandia
3	Taiwan, Corea, le Filippine, Indonesia, Hong Kong
4	Messico, Sud America, America Centrale, Australia, Nuova Zelanda, Isole del Pacifico, Caraibi
5	Russia, Europa Orientale, India, maggior parte dell'Africa, Nord Corea, Mongolia
6	Cina
Tutti	Tutte le aree

Simboli di dischi che possono essere riprodotti in Nord America:

Dischi Blu-ray:



DVD:



Simboli di dischi che possono essere riprodotti in Europa:

Dischi Blu-ray:



DVD:



# funzionamento base

## Funzionamento dell'unità Solo

### Introduzione

La sezione seguente spiega il funzionamento base dell'unità Solo. Si noti che potrebbe essere necessario configurare l'unità Solo correttamente, prima di poter ottenere prestazioni ottimali. Informazioni dettagliate sulle impostazioni di sistema si trovano nella sezione "menu di impostazioni" a pagina IT-26.

### Accensione

Accendete l'unità premendo il pulsante power. All'accensione dell'unità, il LED di stato diventa verde. Se si preme il pulsante power (o si disattiva l'alimentazione) durante la modalità standby, l'unità ritorna in tale modalità quando si attiva nuovamente l'alimentazione.

### Standby





L'unità Solo dispone di una modalità di standby che può essere inserita premendo il tasto  sul telecomando. In modalità standby, il display è vuoto e il LED POWER si illumina di rosso.

Se l'unità deve essere lasciata inutilizzata per un periodo prolungato, si consiglia di scollegarla dalla rete elettrica per risparmiare energia.

Per accendere l'unità dalla modalità standby, premere il tasto  sul telecomando.

### Schermata iniziale

Premendo in qualunque momento il tasto , si accede alla schermata iniziale dell'unità Solo. La schermata iniziale consente l'accesso alle funzioni seguenti:

	Avvia la riproduzione di un disco CD/DVD/BD. Consultare la sezione "Riproduzione di un disco" a pagina IT-23.
	Consente la riproduzione di file multimediali. Consultare la sezione "uso con rete/usb" a pagina IT-24.
	Permette di accedere alle opzioni di configurazione dell'unità Solo. Consultare la sezione "menu di impostazioni" a pagina IT-26.
	Consente di selezionare i vari ingressi dell'unità Solo

### Selezione di una sorgente

Per selezionare una particolare sorgente, premere i tasti **INPUT-** o **INPUT+** sul pannello anteriore, fino a che la sorgente viene visualizzata sul display del pannello anteriore, o premere il tasto corrispondente alla sorgente sul telecomando (consultare la sezione "Modalità dispositivo/ Tasti sorgente" a pagina IT-17).

Sono disponibili le seguenti sorgenti:

<b>RADIO</b>	Sintonizzatore DAB/FM interno
<b>BT</b>	Ingresso <i>Bluetooth</i> interno
<b>MEDIA</b>	Ingresso di rete (ad es., dispositivi UPnP), ingresso dispositivi esterni USB a stato solido (ad es., pen drive)
<b>DISC</b>	Lettore dischi interno
<b>AV</b>	Ingresso audio-video HDMI
<b>SAT</b>	Ingresso satellitare HDMI
<b>PVR</b>	Ingresso videoregistratore personale HDMI
<b>GAME</b>	Ingresso console di gioco HDMI
<b>LINE</b>	Ingresso audio analogico per spinotti fono
<b>AUX</b>	Ingresso audio analogico da 3,5 mm
<b>STB</b>	Ingresso audio digitale coassiale per decoder
<b>TV</b>	Ingresso audio ottico per la TV

Una particolare sorgente di ingresso può anche essere selezionata servendosi dell'opzione sorgenti della schermata iniziale, come descritto nella sezione precedente.

### Controllo del volume

Il volume può essere regolato o ruotando la manopola di controllo sul pannello superiore (consultare la sezione "Controlli del pannello superiore" a pagina IT-7), o servendosi del tasto di controllo volume sul telecomando (vedere la sezione "Controllo del volume" a pagina IT-17).

### Cuffie

Per utilizzare le cuffie con l'unità Solo, collegare le cuffie nella presa phones del pannello anteriore.

Quando le cuffie sono collegate alla presa phones del pannello anteriore, le uscite di altoparlanti e subwoofer sono disattivate e l'audio sarà indirizzato a due canali (2.0).

# Telecomando

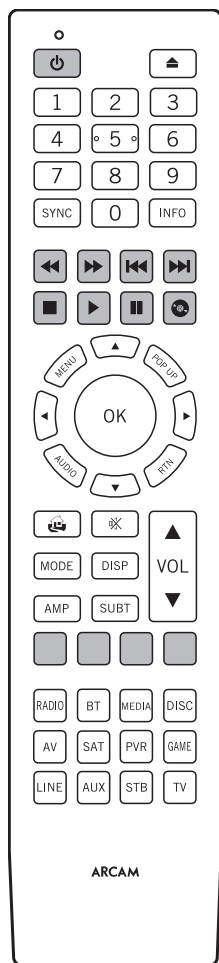

## Il telecomando universale Solo

Il telecomando Solo è un sofisticato telecomando retroilluminato 'universale', in grado di controllare fino a otto dispositivi. È pre-programmato per l'uso con l'unità Solo, ma può essere riprogrammato utilizzando una vasta libreria di codici interni, per l'utilizzo con migliaia di dispositivi audio-visivi di terze parti, quali TV, ricevitori satellitari, decoder, PVR ecc.

Il telecomando Solo è un telecomando in grado di 'apprendere', è infatti possibile insegnargli quasi tutte le funzioni di un vecchio telecomando per dispositivo unico.

### Inserimento delle batterie nel telecomando

- Aprire il vano batterie sul retro del dispositivo portatile, facendo scorrere il coperchio.
- Inserire due batterie ministilo, come indicato nel vano batterie.
- Far scorrere di nuovo il coperchio del vano batteria saldamente in posizione di blocco, fino a udirne lo scatto.

## Uso del telecomando

Si prega di tenere presente quanto segue quando si utilizza il telecomando:

- Assicurarsi che non ci siano ostacoli tra il telecomando e il sensore remoto sull'unità Solo. Il telecomando ha un raggio di funzionamento di circa 7 metri. (Se il sensore remoto è oscurato, sul pannello posteriore è disponibile la presa di ingresso del telecomando IR. Si prega di rivolgersi al proprio rivenditore per ulteriori informazioni.)
- Il telecomando può non funzionare correttamente in presenza di luce solare molto intensa o di luce fluorescente in direzione del sensore del telecomando sull'unità Solo.
- Sostituire le batterie quando si nota una riduzione del raggio di funzionamento del telecomando.

### NOTA

- L'uso improprio delle batterie può causare danni, ad esempio la perdita di liquido ed esplosioni.
- Non mischiare batterie vecchie e nuove.
- Non utilizzare insieme batterie non identiche – anche se possono sembrare simili, batterie diverse possono avere tensioni diverse.
- Assicurarsi che il segno più (+) e meno (-) di ciascuna batteria corrispondano alla direzione indicata nel vano batterie.
- Rimuovere le batterie dall'apparecchio se non sarà utilizzato per un mese o più.
- Per lo smaltimento delle batterie usate, vi preghiamo di rispettare le norme governative o locali in vigore nel proprio paese o regione.

### Il telecomando Solo è conforme con la Parte 15 delle norme FCC

Questo apparecchio è stato testato ed è risultato conforme ai limiti previsti per i dispositivi digitali di Classe B, ai sensi della Parte 15 delle Norme FCC. Questi limiti sono progettati per fornire una ragionevole protezione contro interferenze dannose in una installazione residenziale. Questa apparecchiatura genera, utilizza e può emettere energia a radiofrequenza e, se non installata e utilizzata in conformità alle istruzioni, può causare interferenze dannose alle comunicazioni radio. Tuttavia, non vi è alcuna garanzia che non si verifichino interferenze in una particolare installazione. Se questo apparecchio causa interferenze dannose alla ricezione radio o televisiva, che possono essere determinate spegnendo e accendendo l'apparecchio, l'utente è incoraggiato a cercare di rimuovere l'interferenza, adottando uno o più dei seguenti metodi:

- Riorientare o riposizionare l'antenna di ricezione.
- Aumentare la distanza tra l'apparecchio e il ricevitore.
- Collegare l'apparecchio a una presa o a un circuito diverso da quello a cui è collegato il ricevitore.
- Consultare il rivenditore o un esperto tecnico radio/TV.



## Informazioni utili

### Retroilluminazione

La retroilluminazione si attiva per otto secondi ogni volta che viene premuto un tasto. Questo consente di utilizzare il dispositivo mobile in condizioni di illuminazione attenuata.

### Il LED di alimentazione lampeggia

Lampeggi brevi indicano un tasto valido.

Lampeggi più brevi trasmettono le informazioni (ad esempio un codice dispositivo) o segnalano l'inizio e il completamento di una sequenza di programmazione.

Il simbolo  è usato nel manuale per indicare un lampeggio del LED di alimentazione.

### Timeout e tasti non assegnati

Timeout - Dopo 30 secondi il telecomando esce dallo stato di programmazione e ritorna al funzionamento normale.

Timeout tasto bloccato - Premendo un tasto ininterrottamente per 30 secondi, il telecomando interrompe l'invio della trasmissione IR per preservare la durata della batteria. Il telecomando rimane spento fino a quando tutti i tasti vengono rilasciati.

Tasti non assegnati - il telecomando ignora la pressione di tasti non assegnati per una particolare modalità dispositivo e non trasmette IR.

### Indicatore di bassa tensione

Quando le batterie si stanno scaricando, il LED lampeggia per cinque volte ogni volta che si preme un pulsante:



In questo caso, inserire il più presto possibile due nuove batterie alcaline ministilo.



### Modalità dispositivo/ Tasti sorgente

Siccome il telecomando è in grado di controllare l'unità Solo, nonché una serie di altre apparecchiature, molti dei pulsanti hanno più di una funzione, a seconda della 'modalità dispositivo' selezionata sul telecomando.

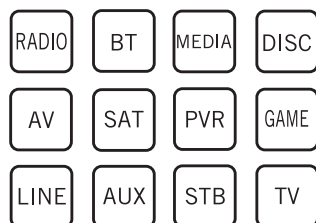
I tasti della modalità dispositivo (vedi sotto) selezionano la sorgente sull'unità Solo. Se uno di questi tasti viene premuto brevemente, viene trasmesso un comando per modificare la sorgente sull'unità.



RADIO	Sintonizzatore DAB/FM interno
BT	Ingresso <i>Bluetooth</i> interno
MEDIA	Ingresso di rete (ad es., dispositivi UPnP), ingresso dispositivi esterni USB a stato solido (ad es., pen drive)
DISC	Lettore dischi interno
AV	Ingresso audio-video HDMI
SAT	Ingresso satellitare HDMI
PVR	Ingresso videoregistratore personale HDMI
GAME	Ingresso console di gioco HDMI
LINE	Ingresso audio analogico per spinotti fono
AUX	Ingresso audio analogico da 3,5 mm
STB	Ingresso digitale coassiale per decoder
TV	Ingresso audio ottico per la TV

Ogni modalità dispositivo modifica il comportamento di molti dei tasti del telecomando per controllare il dispositivo sorgente in modo appropriato. Per esempio: in modalità **DISC**, il tasto  riproduce il brano precedente di un CD, ma in modalità **AV**, il tasto  invia alla TV il comando 'canale indietro'.

Il telecomando rimane nell'ultima modalità dispositivo selezionata; in tal

modo non sarà necessario premere un tasto di selezione modalità dispositivo prima dei tasti di comando, se per esempio si stanno solo riproducendo o saltando determinati brani di un CD.

### Tasti di navigazione

I tasti di navigazione guidano il cursore nei menù di configurazione o nei menù su schermo. Essi replicano anche le funzioni di navigazione dei telecomandi originali in dotazione di altri dispositivi di home entertainment nel sistema. Il tasto **OK** conferma le impostazioni.

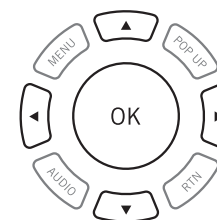

### Controllo del volume



Per impostazione predefinita, il telecomando è regolato in modo

che i pulsanti di controllo volume e disattivazione audio (VOL ▲, VOL ▼ e **MUTE**) controllino sempre il volume dell'unità Solo, indipendentemente dalla modalità dispositivo su cui il telecomando è attualmente impostato. Questo è noto come 'punch-through' del volume.

Ad esempio, se si sta ascoltando un CD, è probabile che l'unità Solo sia in modalità dispositivo **CD** per controllare il lettore CD. È possibile utilizzare i controlli del volume sul telecomando direttamente per regolare il volume dell'unità Solo, senza prima dover premere il tasto **AMP** per mettere il telecomando in modalità dispositivo **AMP**. I tasti del volume fanno il 'punch-through' della modalità dispositivo **CD** sul telecomando verso la modalità dispositivo **AMP**.

Il 'punch-through' del volume può essere disattivato singolarmente per ogni modalità dispositivo se lo si desidera.

### Personalizzazione del telecomando Solo

Il telecomando offre una funzione di apprendimento codici, che permette di copiare fino a 16 funzioni da un telecomando originale sulla tastiera del nuovo telecomando. Per dettagli su questo, e altre opzioni di personalizzazione, vedere la sezione "personalizzazione del telecomando" a pagina IT-20.

## Modalità dispositivo AMP

Il pulsante modalità dispositivo **AMP** configura il telecomando per controllare l'unità Solo. Premendo questo pulsante non si modificherà l'ingresso selezionato sull'unità Solo.

La funzionalità dell'unità Solo è dipendente dal contesto per le sorgenti interne ed è descritta nella seguente tabella.

	Fa passare l'unità Solo tra modalità di funzionamento standby e acceso.
	Aprire/chiusura del vassoio del disco.
0...9	Consente di cercare e riprodurre la traccia corrispondente al tasto premuto durante la riproduzione di un CD.
<b>SYNC</b>	Sincronia labiale. Ritardi possono essere introdotti nel segnale video durante l'elaborazione della immagini, causando una mancata sincronizzazione tra audio e video. Si noterà questo problema, quando il suono del parlato non è più sincronizzato con i movimenti delle labbra nel video. Per rimediare a questo difetto, è possibile regolare il ritardo nella sincronizzazione del movimento labiale. Premere il tasto sync e utilizzare i pulsanti di navigazione  e . Premere di nuovo per uscire dal menù di regolazione della sincronizzazione labiale.
<b>INFO</b>	Seleziona ciclicamente le informazioni visualizzate sulla parte inferiore sinistra dello schermo sul pannello anteriore.

	Riavvolgimento rapido CD, DVD o BD.
	Avanzamento rapido CD, DVD o BD.
	Ritorno all'inizio della traccia corrente/precedente su CD, DVD o BD.
	Avanzamento all'inizio della traccia successiva su CD, DVD o BD.
	Arresto riproduzione su CD, DVD o BD.
	Riproduzione su CD, DVD o BD.
	Pausa riproduzione su CD, DVD o BD.
<b>MENU</b>	Menù disco.
<b>POP UP</b>	Attiva menù a scomparsa BD se disponibile
<b>RTN</b>	Uscita dal menù sui menù BD/DVD.
<b>AUDIO</b>	Selezione tracce disponibili su un BD/DVD
	Navigazione tra file e menù sullo schermo. <b>OK</b> seleziona il file evidenziato oppure entra nel menù evidenziato sullo schermo - equivalente a 'Invio' o 'Seleziona' su alcuni telecomandi.
<b>AMP+</b>	Accensione dallo stato di standby
<b>AMP+</b>	Standby dallo stato di accensione
<b>AMP+</b>	Modifica risoluzione dell'immagine
	Torna al livello principale del menù ('Home').
	Attiva e disattiva la funzione mute dell'unità Solo

<b>MODE</b>	Scorre le modalità disponibili di surround e downmix.
<b>DISP</b>	Scorre fra le opzioni di luminosità del display del pannello anteriore
	Aumento/riduzione volume dell'amplificatore
<b>AMP</b>	Ripristino telecomando in modalità AMP
<b>SUBT</b>	Scorre le opzioni dei sottotitoli, se disponibili su DVD o BD.
<b>RED</b>	Pulsante rosso per BD
<b>GREEN</b>	Pulsante verde per BD
<b>YELLOW</b>	Pulsante giallo per BD
<b>BLUE</b>	Pulsante blu per BD
<b>RADIO</b>	Sintonizzatore interno FM/DAB
<b>BT</b>	Ingresso <i>Bluetooth</i> interno
<b>MEDIA</b>	Ingresso di rete, dispositivi USB
<b>DISC</b>	Ingresso disco interno
<b>AV</b>	Ingresso AV HDMI
<b>SAT</b>	Ingresso satellitare HDMI
<b>PVR</b>	Ingresso PVR HDMI
<b>GAME</b>	Ingresso console di gioco HDMI
<b>LINE</b>	Ingresso analogico per spinotti fono
<b>AUX</b>	Ingresso analogico per spinotti da 3,5 mm
<b>STB</b>	Ingresso audio digitale coassiale STB
<b>TV</b>	Uscita audio ottica per la TV

## Comandi *Bluetooth*

L'ingresso audio *Bluetooth* può essere selezionato premendo il tasto **BT** con il telecomando in modalità dispositivo **AMP**. Quando l'unità è collegata a un dispositivo di streaming audio, i tasti seguenti sono utilizzati per la navigazione nei brani musicali.

	Consente di selezionare il brano precedente/successivo nella playlist corrente.
	Riproduzione traccia corrente.
	Pausa traccia corrente.

## Comandi per dispositivi multimediali di rete /USB

Quando si utilizza il client di rete, i tasti seguenti sono utilizzati per navigare nei file musicali in modalità dispositivo **AMP**.

	Naviga nei file sullo schermo. <b>OK</b> seleziona/riproduce il file evidenziato.
	Consente di selezionare il brano precedente/successivo nella playlist corrente.
	Riproduzione traccia corrente.
	Pausa traccia corrente.
	Interrompe la riproduzione.
	Restituisce la navigazione al livello principale di menù del client di rete ('Home').

## Modalità dispositivo SAT



Il pulsante modalità dispositivo **SAT** seleziona SAT come sorgente. Se configurato per funzionare con il ricevitore satellitare, il telecomando Solo può in seguito controllare il dispositivo.

	Passa da standby ad acceso e viceversa.
0...9	Funziona come tasto numerico del telecomando originale - di solito per la selezione dei canali.
<b>INFO</b>	Visualizzare la funzione INFO oppure OSD (On Screen Display), se disponibile.
	Riavvolgimento
	Avanzamento rapido
	Canale giù
	Canale su
	Interrompe la riproduzione
	Riproduzione contenuti
	Pausa riproduzione contenuti
	Registrazione
<b>MENÙ</b>	Menù
	Naviga nei menù di configurazione e selezione della programmazione. <b>OK</b> conferma una selezione (equivalente a 'Invio' o 'Seleziona' su alcuni telecomandi).
	Torna al livello principale del menù ('Home').
<b>RTN</b>	Indietro
<b>AMP</b>	Ripristino telecomando in modalità AMP
<b>RED</b>	Pulsante rosso per Satellite
<b>GREEN</b>	Pulsante verde per Satellite
<b>YELLOW</b>	Pulsante giallo per Satellite
<b>BLUE</b>	Pulsante blu per Satellite

## Modalità dispositivo PVR

Il pulsante modalità dispositivo PVR seleziona PVR come sorgente.

Se configurato per funzionare con il videoregistratore personale (disco rigido) o con un dispositivo simile, il telecomando Solo può in seguito controllare il dispositivo.





	Fa passare l'unità Solo tra modalità di funzionamento standby e acceso
<b>0...9</b>	Funziona come tasto numerico del telecomando originale - di solito per la selezione dei canali
<b>INFO</b>	Visualizzare la funzione INFO oppure OSD (On Screen Display), se disponibile
<b>MODE</b>	Seleziona la Libreria o la funzione Media
	Riavvolgimento
	Avanzamento rapido
	Canale giù
	Canale su
	Interrompe la riproduzione
	Riproduzione contenuti
	Pausa riproduzione contenuti
	Registrazione
<b>MENU</b>	<p>Apri la EPG Guida Elettronica Programmi (Electronic Program Guide) su alcuni ricevitori digitali satellitari e via cavo.</p> <p>OK conferma una selezione (equivalente a 'Invio' o 'Seleziona' su alcuni telecomandi).</p>





	Torna al livello principale del menù ('Home')
<b>AUDIO</b>	Seleziona la funzione di Guida in linea
<b>SUBT</b>	Scorre le opzioni dei sottotitoli, se disponibili
<b>AMP</b>	Ripristino telecomando in modalità AMP
<b>RED</b>	Pulsante ROSSO per PVR
<b>GREEN</b>	Pulsante VERDE per PVR
<b>YELLOW</b>	Pulsante GIALLO per PVR
<b>BLUE</b>	Pulsante BLU per PVR

## Modalità dispositivo STB

Il pulsante modalità dispositivo STB seleziona STB come sorgente.





Se configurato per funzionare con il decoder set top box o un dispositivo simile, il telecomando Solo può in seguito controllare il dispositivo.

	Fa passare l'unità Solo tra modalità di funzionamento standby e acceso
<b>0...9</b>	Funziona come tasto numerico del telecomando originale - di solito per la selezione dei canali
<b>INFO</b>	Visualizzare la funzione INFO oppure OSD (On Screen Display), se disponibile
<b>MODE</b>	Seleziona la Libreria o la funzione Media
	Riavvolgimento
	Avanzamento rapido
	Canale giù
	Canale su

	Interrompe la riproduzione
	Riproduzione contenuti
	Pausa riproduzione contenuti
	Registrazione
<b>MENU</b>	<p>Apri la EPG Guida Elettronica Programmi (Electronic Program Guide) su alcuni ricevitori digitali satellitari e via cavo.</p> <p>OK conferma una selezione (equivalente a 'Invio' o 'Seleziona' su alcuni telecomandi).</p>
	Torna al livello principale del menù ('Home')
<b>AUDIO</b>	Seleziona la funzione di Guida in linea
<b>SUBT</b>	Scorre le opzioni dei sottotitoli, se disponibili
<b>AMP</b>	Ripristina il telecomando in modalità AMP.
<b>RED</b>	Pulsante ROSSO per set top box
<b>GREEN</b>	Pulsante VERDE per set top box
<b>YELLOW</b>	Pulsante GIALLO per set top box
<b>BLUE</b>	Pulsante BLU per set top box

## Modalità dispositivo TV

Il pulsante modalità dispositivo TV configura il telecomando Solo per controllare le funzioni di un televisore o altri dispositivi di visualizzazione. Premendo questo pulsante si seleziona anche la TV come sorgente.

	Passa da standby ad acceso e viceversa. (Alcuni televisori richiedono l'utilizzo di un tasto numerico per accenderli).
<b>0...9</b>	Funziona come tasto numerico del telecomando originale - di solito per la selezione dei canali
<b>INFO</b>	Visualizzare la funzione INFO oppure OSD (On Screen Display), se disponibile
	Canale giù
	Canale su
<b>INFO</b>	Consente di visualizzare le informazioni sull'immagine, questa funzione è specifica del TV.
<b>MENU</b>	Guida
	Torna al livello principale del menù ('Home')
<b>SUBT</b>	Scorre le opzioni dei sottotitoli, se disponibili
<b>AMP</b>	Ripristino telecomando in modalità AMP

<b>RED</b>	Tasto ROSSO per la TV
<b>GREEN</b>	Tasto VERDE per la TV
<b>YELLOW</b>	Tasto GIALLO per la TV
<b>BLUE</b>	Tasto BLU per la TV

## Modalità dispositivi AV, GAME, LINE e AUX

I tasti di modalità dispositivi **AUX**, **AV**, **GAME** e **LINE** selezionano **AUX**, **AV**, **GAME** e **LINE** rispettivamente come sorgenti.

# personalizzazione del telecomando

## NOTA

Nelle pagine seguenti, un unico 'lampeggio' del LED di accensione del telecomando è indicato dal simbolo .

## Apprendimento del codice

Il telecomando fornito è dotato di una completa libreria di codici pre-programmati. Dopo aver impostato il telecomando per il dispositivo, si potrebbe scoprire che ci sono una o più funzioni del telecomando originale che non hanno corrispondenza sulla tastiera del nuovo. Per comodità, il telecomando offre una funzione di apprendimento codici che permette di copiare fino a 16 funzioni da un telecomando originale sulla tastiera del nuovo.

Prima di iniziare, assicurarsi che:

- Il telecomando originale funzioni correttamente.
- I telecomandi non siano rivolti verso il dispositivo.
- I telecomandi siano dotati di batterie nuove.
- I telecomandi non sono sotto la luce diretta del sole o sotto luci fluorescenti forti.

## NOTA

Le funzioni apprese dipendono dalla modalità. È possibile assegnare fino a otto diverse funzioni a un unico tasto - una funzione distinta per ciascuna modalità.





### Impostazione diretta codice (Metodo 1)

Il primo metodo è quello di programmare il telecomando con il numero di codice a 3 cifre per il dispositivo che si desidera controllare - vedi "Tabelle dei codici dei dispositivi". Annotare il numero o i numeri suggeriti - il codice più comune è elencato per primo. Ora accendere il dispositivo.

1. Premere il tasto del dispositivo per il prodotto che si desidera impostare, insieme al tasto 1. Tenere premuti entrambi i tasti per tre secondi fino a quando il LED si illumina.
2. Ora si è in modalità di impostazione, ed è possibile rilasciare i pulsanti.
3. Inserire un codice a 3 cifre per il dispositivo.
4. Se il codice a 3 cifre immesso è corretto per il dispositivo, esso si spegne. Se non si spegne, inserire il numero di codice successivo indicato nella lista, fino a quando il dispositivo non si spegne.
5. Una volta trovato il codice corretto, premere di nuovo il tasto del dispositivo. Il LED lampeggia tre volte  per confermare che il codice è stato memorizzato correttamente.



### Impostazione tramite ricerca dalla libreria (Metodo 2)

La ricerca in libreria consente di eseguire la scansione attraverso tutti i codici contenuti nella memoria del telecomando. Può richiedere molto più tempo rispetto al metodo precedente, perciò utilizzare questo metodo solo se:

- Il proprio dispositivo non risponde al telecomando, dopo aver provato tutti i codici elencati per la relativa marca.
  - La marca non è elencata nelle tabelle Codici dei dispositivi.
1. Premere il tasto del dispositivo per il prodotto che si desidera impostare, insieme al tasto 1. Tenere premuti entrambi i tasti per tre secondi fino a quando il LED si illumina.
  2. Puntare il telecomando verso il prodotto che si desidera controllare e premere il pulsante  o  sul tastierino di navigazione. Ogni volta che si preme il pulsante  o , il codice procede avanti (o indietro) di un'unità nel conteggio del numero di codice, con il contemporaneo invio di un segnale per spegnere il dispositivo.
  3. Continuare a premere il pulsante verso l'alto o verso il basso, a intervalli di circa un secondo, fino a quando il dispositivo si spegne. (NON alternare la pressione dei tasti su e giù - è necessario muoversi in una sola direzione.)
  4. Per memorizzare il codice corretto, premere di nuovo il tasto del dispositivo. Il LED lampeggia tre volte  per confermare che il codice è stato memorizzato correttamente.

### Impostazione con apprendimento (Metodo 3)

Il terzo metodo prevede l'apprendimento per il telecomando Arcam da quello originale del dispositivo. I due telecomandi devono essere rivolti l'uno verso l'altro, a circa 10 cm di distanza.

1. Premere il tasto del dispositivo per il prodotto che si desidera impostare, insieme al tasto 3. Tenere premuti entrambi i tasti per tre secondi fino a quando il LED si illumina.
2. Premere sul telecomando Arcam il pulsante a cui si desidera assegnare un comando. Il LED lampeggia una volta  indicando che il telecomando è pronto per apprendere il comando.
3. Premere e tenere premuto il tasto appropriato sul telecomando fino a quando il LED lampeggia due volte . Ciò indica che il telecomando Arcam ha appreso la funzione dall'altro telecomando.
4. Continuare ad insegnare i comandi dell'altro telecomando, premendo il tasto successivo sul telecomando e ripetendo i passi 2 e 3.
5. Una volta che il telecomando ha imparato tutti i comandi selezionati, premere e tenere premuto il tasto del dispositivo utilizzato per l'apprendimento, insieme al tasto numerico 3, per memorizzare i comandi appresi.

## NOTA

Se il LED del telecomando Arcam lampeggia cinque volte  c'è stato un errore nel processo di apprendimento.





I tasti **AMP** e **RADIO** non possono apprendere alcun comando.

## Note importanti



- Una volta che si avvia una sessione di apprendimento del codice, avete circa dieci secondi per effettuare ogni passo. Se ci si mette di più e si va in timeout significa che dovrete avviare di nuovo il processo.
- La funzione di apprendimento è specifica per la modalità - è possibile copiare una caratteristica *per modalità* su un tasto.
- Il telecomando può apprendere circa 16 funzioni in totale.
- Per sostituire una funzione appresa, è sufficiente assegnare una nuova funzione per lo stesso tasto.
- Le funzioni apprese vengono mantenute quando si sostituiscono le batterie.
- Se l'apprendimento del codice non funziona, provare a modificare la distanza tra i due telecomandi, assicurandosi che l'ambiente non sia troppo illuminato.

## Cancellare i dati appresi





Per cancellare tutti i dati appresi per un dispositivo:

1. Premere il tasto del dispositivo per il prodotto che si desidera impostare, insieme al tasto **3**. Tenere premuti entrambi i tasti per tre secondi fino a quando il LED si illumina.
2. Premere e tenere premuto il tasto del dispositivo per il prodotto che si desidera cancellare insieme al tasto **▶**, per tre secondi finché il LED lampeggia due volte .
3. Se un'ulteriore pressione del tasto non viene fatta per 30 secondi dopo che il LED lampeggia due volte , il telecomando esce dalla modalità di cancellazione senza cancellare i dati appresi.
4. Se si preme il tasto del dispositivo una volta entro 30 secondi dopo che il LED lampeggia due volte , è possibile terminare la modalità di cancellazione, con l'eliminazione di tutti i dati appresi sul dispositivo. Il LED lampeggia tre volte  per confermare.

Per cancellare i dati appresi per un tasto del dispositivo:

1. Premere il tasto del dispositivo per il prodotto che si desidera impostare, insieme al tasto **3**. Tenere premuti entrambi i tasti per tre secondi fino a quando il LED si illumina.
2. Premere e tenere premuto il tasto su cui si desidera eliminare i dati per tre secondi. Il LED lampeggia due volte . Se non viene effettuata alcuna ulteriore pressione di un tasto, il telecomando esce dalla modalità di cancellazione senza eliminare i dati appresi.
3. Se un'ulteriore pressione del tasto non viene fatta per 30 secondi, il LED lampeggia due volte , il telecomando esce automaticamente dalla modalità di cancellazione senza eliminare i dati appresi.
4. Se si preme di nuovo il tasto del dispositivo assieme al tasto **3** entro 30 secondi dopo che il LED lampeggia due volte, tutte le informazioni apprese per questo dispositivo sono eliminate e si lascia la modalità di cancellazione. Il LED lampeggia tre volte  come conferma.

## Lettura codici memorizzati

1. Premere il tasto del dispositivo per il prodotto che si desidera impostare, insieme al tasto **4**. Tenere premuti entrambi i tasti per tre secondi fino a quando il LED si illumina.
2. Premere il tasto **INFO** e contare il numero di lampeggi (=1, =2, =3, ecc.). C'è un intervallo di tempo tra le cifre. (Si noti che '0' è rappresentato da dieci lampeggi: )

## Blocco/sblocco di una specifica modalità dispositivo



Quando si apre la confezione del telecomando e si inseriscono le batterie, questo è in grado di controllare automaticamente alcuni componenti Arcam (ad esempio amplificatori, sintonizzatori e lettori di dischi). Raggiungiamo questo obiettivo programmando specifici codici dei dispositivi Arcam sui tasti corrispondenti alle modalità dispositivo, quindi bloccando le modalità del dispositivo in modo che non siano inavvertitamente riprogrammate.

Se si desidera modificare queste impostazioni predefinite bloccate - per controllare un amplificatore di terze parti, ad esempio - è necessario prima sbloccare la modalità AMP prima di configurare il telecomando, utilizzando uno dei metodi di apprendimento descritti nella pagina precedente.

Le impostazioni predefinite di fabbrica sono:

Modalità dispositivo	Stato predefinito	Codici predefiniti
AMP	Bloccato	001 (codice Arcam 16)
AV	Sbloccato	Solo apprendimento codice
SAT	Sbloccato	128 (Sky+)
PVR	Sbloccato	018 (Humax 9300)
GAME	Sbloccato	Solo apprendimento codice
LINE	Sbloccato	Solo apprendimento codice
AUX	Sbloccato	Solo apprendimento codice
STB	Sbloccato	030 (Bush, Goodmans, Grundig)
TV	Sbloccato	108 (Philips TV)

Si noti che è necessario modificare il codice di sistema sul prodotto che si desidera controllare, così come sul telecomando.

1. Tasti del dispositivo che possono essere bloccati o sbloccati.
2. Blocco e sblocco sono alternativi (si passa da uno all'altro, alternativamente).
3. Premere e tenere premuto i tasti dispositivo e 6 insieme per tre secondi.
4. Il LED di alimentazione rimane acceso, mostrando che l'unità è in modalità di impostazione blocco/sblocco.
5. Se non vi è un'ulteriore pressione di tasti per 30 secondi, il LED si spegne e il telecomando lascia la modalità di impostazione Blocco/Sblocco.
6. Per verificare lo stato di un dispositivo, premere i tasti **3 6 9** in sequenza:
7. Se il Blocco è impostato, il LED lampeggia tre volte: .
8. Se lo Sblocco è impostato, il LED lampeggia per cinque volte: .
9. Se si preme un tasto dispositivo valido entro 30 secondi, il LED lampeggia tre volte:  e il telecomando esce dalla modalità di impostazione Blocco/Sblocco.

## Controllare il volume di altri dispositivi

Per impostazione predefinita, i tasti del volume e il tasto mute controllano il volume dell'amplificatore.



È possibile configurare i pulsanti in modo da inviare i comandi di volume a un altro dispositivo. Nel seguente esempio, i comandi di volume vengono inviati a un dispositivo collegato alla sorgente AV (il televisore, per esempio):

1. Premere **AV+5** per tre secondi, fino a quando il LED si accende e rimane acceso.
2. Premere **VOL UP**.
3. Premere **AV** di nuovo. Il LED lampeggia tre volte .

I tasti di regolazione volume e disinserimento audio ora invieranno i comandi del volume alla TV.



Per impostare i pulsanti del volume per tornare a controllare l'amplificatore, ripetere i passaggi precedenti, ma premere **AMP** al punto 3.

## Comandi nascosti

Comando	Effetto
<b>AMP+</b> 	Invia un comando di accensione
<b>AMP+</b> 	Invia un comando di spegnimento

## Ripristino delle impostazioni predefinite

È possibile reimpostare il telecomando alle impostazioni originali di fabbrica.

Tenere premuti insieme i tasti  (**HOME**) e **MENU** per circa cinque secondi fino a quando il LED di alimentazione lampeggia cinque volte .

Tutta la programmazione e i codici di configurazione inseriti nel telecomando vengono cancellati e il telecomando ritorna alle impostazioni predefinite di fabbrica.

## Codici dei dispositivi

Le tabelle che iniziano nella sezione "device code tables" a pagina DC-1 (nella parte finale di questo manuale) elencano dei codici a 3 cifre per i dispositivi di diversi produttori.

Servirsi di tali codici, quando si imposta il telecomando per controllare i dispositivi, come descritto nella sezione "Impostazione diretta codice (Metodo 1)" a pagina IT-20.

Se sono elencati più numeri di codice, provare il primo numero. Se i risultati non sono soddisfacenti, continuare a provare i numeri per quel produttore per ottenere la miglior 'corrispondenza' con la funzionalità necessaria.

Se il marchio del proprio apparecchio non è presente nell'elenco, si può provare la procedura "Impostazione tramite ricerca dalla libreria (Metodo 2)" a pagina IT-20. Questo metodo consente di eseguire la scansione di ogni codice contenuto nella memoria del telecomando.

# Riproduzione di un disco



## Informazioni disco

Tenere premuto il tasto **INFO** sul telecomando per far apparire la barra informazioni sulla parte superiore dello schermo TV. Un esempio è riportato in precedenza, ma le informazioni mostrate dipendono dal tipo di disco. Di solito sono comprese informazioni quali il tipo di disco, il brano corrente, il numero totale di brani e il tempo trascorso del brano.

Tenere di nuovo premuto il tasto **INFO** per far scomparire la barra delle informazioni.

## Menù disco

Molti dischi video BD e DVD contengono un menù del disco, un menù principale o uno a scomparsa, che consentono di spostarsi tra le funzioni disponibili.

I contenuti del menù e le operazioni corrispondenti dipendono dal disco.

Menù a scomparsa: Premere il tasto **POP UP** per visualizzare il menù 'a scomparsa' sulla TV.

Utilizzare i tasti cursore del telecomando per navigare all'interno del menù. Evidenziare una voce e premere **OK** per selezionarla, altrimenti premere il tasto **POP UP** per uscire dal menù stesso.

## Selezione traccia audio

Alcuni dischi contengono varie sequenze audio quali per es. la traccia audio standard Dolby Digital 5.1 e quella ad alta definizione Dolby TrueHD surround. Durante la riproduzione è possibile modificare la sequenza audio. Anche l'audio secondario (per es. commento del regista) di dischi Blu-ray (se presente) è modificabile se sono disponibili delle alternative.

Nota: La lingua audio è modificata utilizzando il menù impostazioni: consultare la sezione "Lingua" a pagina IT-28.

Premere il tasto **AUDIO** per visualizzare ciclicamente le sequenze audio disponibili.

## Sottotitoli

Alcuni dischi contengono vari sottotitoli. Durante la riproduzione è possibile modificare i sottotitoli. Anche i sottotitoli per il video secondario (per es. commento del regista) di dischi Blu-ray (se presenti) sono modificabili (se sono disponibili opzioni alternative).

### NOTA

- La lingua dei sottotitoli è modificata utilizzando il menù impostazioni. Consultare la sezione "Lingua" a pagina IT-28

Premete **SUBT** per visualizzare le informazioni dei sottotitoli attuali: Premere ripetutamente il tasto **SUBT** per passare ciclicamente tra i vari sottotitoli disponibili sul disco.

## Bonusview e BD-Live

Bonusview e BD-Live sono caratteristiche dei dischi in formato Blu-ray.

Bonusview fornisce funzioni quali Picture in Picture e Pacchetto Virtuale per i dischi compatibili. I dischi BD-Live inoltre forniscono una serie di funzioni accessibili tramite l'uso di Internet.

I dati di Pacchetto Virtuale/BD-LIVE devono essere salvati su un dispositivo di memoria USB collegato all'unità Solo. Per usufruire di queste funzioni, collegare un dispositivo di memoria USB (minimo 1 GB di capacità; si consigliano 2 GB o più) che supporta un file system di tipo FAT 32 e USB 2.0 ad alta velocità (480 Mbit/s) al connettore USB. (Per maggiori dettagli, consultare la sezione "Connessione USB" a pagina IT-11)

Se lo spazio di memoria disponibile è insufficiente, non è possibile copiare/scaricare i dati. Eliminate i contenuti inutili o utilizzate un dispositivo di memoria USB nuovo.

- Se si utilizza un dispositivo di memoria USB con altri contenuti (memorizzati precedentemente), la riproduzione del video e dell'audio potrebbe non avvenire correttamente.
- Se il dispositivo di memoria USB è scollegato dall'unità durante la riproduzione di contenuti Virtual Package/BD-LIVE, la riproduzione del disco si arresta.

- A volte potrebbe essere necessario il caricamento dei contenuti (lettura/scrittura).

### NOTA

- Non è possibile utilizzare le funzioni BD-Live se lo spazio sul dispositivo di memoria USB è insufficiente. In questo caso, fare riferimento alla sezione "Sistema" a pagina IT-30 per eliminare i contenuti Pacchetto Virtuale e BD-LIVE sul dispositivo di memoria USB.
- Non è garantito il funzionamento con tutti i dispositivi di memoria USB.
- Inserire il dispositivo di memoria USB direttamente nel connettore USB, non utilizzare una prolunga o una presa multipla.

## Virtual Package

I dischi Blu-ray che supportano Virtual Package consentono il trasferimento di contenuti extra dal disco o da Internet su un dispositivo di memoria USB per visualizzazione interattiva. Tra le caratteristiche disponibili sono compresi: video e audio secondario, sottotitoli e trailer di film.

### NOTA

- I metodi di riproduzione dipendono dal disco, vedere in proposito il manuale del disco.
- Le funzioni di riproduzione potrebbero richiedere l'uso di tasti con codifica a colori sul telecomando.

## BD-Live

L'unità Solo è compatibile con l'opzione BD-Live, che consente una serie di funzioni se si utilizzano dischi compatibili con tale caratteristica. BD-Live permette di scaricare da Internet su un dispositivo di memoria USB trailer dei film più recenti e giochi interattivi BD-J.

Le funzioni BD-Live disponibili dipendono completamente dal disco Blu-ray in riproduzione. Consultate il manuale del disco per informazioni sul funzionamento.

### NOTA

- L'unità Solo deve disporre di una connessione Internet attiva per l'uso delle funzioni BD-Live. Consultare la sezione "Rete" a pagina IT-28
- L'accesso Internet BD-Live può essere disattivato utilizzando le impostazioni di accesso **BD-Live Internet** nel menù **System**. Vedere "Rete" a pagina IT-28
- Le funzioni di riproduzione potrebbero richiedere l'uso di tasti con codifica a colori sul telecomando.

## uso con rete/usb

### Riproduzione di file multimediali

L'icona **MY MEDIA** è mostrata sullo schermo alla prima accensione dell'unità Solo. Per riprodurre video, file di immagini (per es. presentazioni fotografiche) o file audio, evidenziate l'icona **MY MEDIA** e premere **OK**.



I file video e audio possono essere riprodotti da rete uPnP, da supporti USB o da dischi CD-R/RW. Per un elenco dei formati di file audio e video supportati, consultare la sezione "formati di dischi e file" a pagina IT-14

Per riprodurre file multimediali, inserire il dispositivo USB o il disco di dati nel lettore. Il menù **MY MEDIA** viene visualizzato con le icone dei file musicali, video e/o immagini:

Per riprodurre tutti i file disponibili senza effettuare selezioni, premere **OK** per accedere al menù Play, descritto di seguito.

Per selezionare file particolari, usare i tasti cursore sul telecomando **▲/▼** per evidenziare il dispositivo multimediale e navigare al menù **MY MEDIA**. Premere **OK** per selezionare il dispositivo multimediale e visualizzare il file e i contenuti della cartella.

#### NOTA

Quando non ci sono cartelle o file riproducibili nel supporto multimediale o nella cartella selezionati, viene visualizzata l'indicazione 'Empty'.

Si può riprodurre un file singolo o una playlist (contenente un massimo di 100 file selezionati). Utilizzare i tasti cursore sul telecomando **▲/▼** per evidenziare un file o una playlist e premere **OK** per selezionarli. I tasti **◀▶** possono essere utilizzati per spostarsi avanti o indietro tra le pagine. I tasti **◀◀▶▶** possono essere utilizzati per spostarsi di 10 pagine avanti o indietro.

#### Riproduzione di file musicali

Utilizzare i tasti cursore **▲/▼** per evidenziare un file musicale e premere **OK** o **▶** per avviare la riproduzione.

#### Riproduzione di file video

Utilizzare i tasti cursore **▲/▼** per evidenziare un file video e premere **OK** o **▶** per avviare la riproduzione. Premere **DISPLAY** per visualizzare le informazioni di riproduzione del file video relativo.

#### Riproduzione rapida

Premere **◀◀** o **▶▶** durante la riproduzione per attivare la funzione di riproduzione rapida indietro o avanti. Premendo di nuovo il pulsante si cambia la velocità di riproduzione. Sono disponibili le velocità normali, 2x, 4x, 8x, 16x e 32x. Premere **▶** per riprendere la riproduzione normale.

#### App MusicLife

MusicLife consente di controllare il prodotto Solo dai propri dispositivi iOS.

Essa permette di riprodurre tramite l'unità Solo musica ricevuta da un server UPnP, ad esempio un'unità NAS, o brani memorizzati localmente nel dispositivo iOS.

Inoltre, l'app è in grado di simulare l'interfaccia di un telecomando, che contiene le più comuni funzioni di un telecomando a infrarossi, nonché informazioni utili sull'ingresso in uso, quali volume, tecnologia di decodifica audio e indirizzo IP delle unità coinvolte

#### NOTA

L'opzione "Network Media" dell'unità Solo deve essere attiva. Per istruzioni in proposito, fare riferimento alla sezione "Sistema" a pagina IT-30.

Requisiti minimi di sistema operativo per l'uso della app: iOS 7

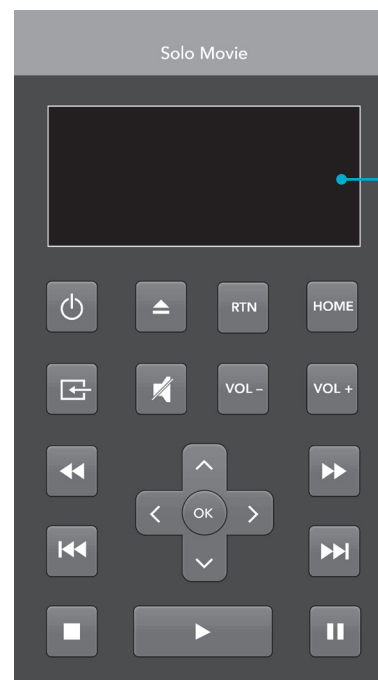

#### App che mostra lo stato dell'unità Solo

Lo schermo mostra alcune informazioni base, quali ingresso, volume, tecnica di decodifica audio e indirizzo IP dell'unità.

#### Scaricare l'app

La app può essere scaricata dall'App Store™.



Per comodità, è possibile acquisire il seguente codice a matrice sul proprio telefono per scaricare l'app.





## Ascolto della radio

L'unità Solo è dotata di moduli sintonizzatori radio FM, DAB/DAB+ (radio digitale). Le trasmissioni DAB/DAB+ non sono disponibili in tutte le località.

Questa sezione si occupa del funzionamento del sintonizzatore, per informazioni su come configurare il sintonizzatore e installare le antenne, vedere la sezione "Antenne DAB/DAB+ e FM" a pagina IT-12.

Quando un ingresso del sintonizzatore viene selezionato, il menù OSD mostra un elenco di stazioni radio pre-impostate, più un pannello informativo che fornisce tutti i dati disponibili sulla frequenza (per FM) o stazione attuale (per DAB/DAB+).

Anche il pannello anteriore darà le stesse informazioni, premendo il tasto **INFO** si scorrerà attraverso le varie informazioni:

FM
■ Tipo di programma (se disponibile)
■ Testo radio (se disponibile)
■ Formato audio
■ Potenza del segnale
DAB/DAB+
■ Tipo di programma
■ Testo radio (se disponibile)
■ Bit-rate e CODEC di trasmissione
■ Formato audio
■ Qualità del segnale

### Selezione sintonizzazione/canale

Quando si passa alla sorgente tuner interna, l'unità Solo va nell'ultima banda utilizzata del sintonizzatore, sia essa FM o DAB/DAB+. Premendo ripetutamente il tasto **RADIO** si passa attraverso le bande disponibili sul sintonizzatore dell'unità Solo.

#### Radio analogica FM

La sintonia incrementale della frequenza sulla radio FM viene fatta usando i pulsanti **◀** e **▶** sul telecomando in modalità dispositivo **RADIO**. È possibile passare alle frequenze successive (o precedenti) con segnale forte, usando i tasti **◀** e **▶**. È possibile arrestare la scansione premendo in ogni momento i tasti **◀◀** o **▶▶**.

In Europa, la radio FM interna è in grado di ricevere segnali di testo radio RDS (Radio Data System) che vengono trasmessi da alcune stazioni. Le informazioni RDS includono in genere il nome della stazione radio, il genere di musica o altro programma in onda, nonché ulteriori informazioni relative al programma corrente. Sulle stazioni che trasmettono musica, si tratta spesso di informazioni sulla traccia in riproduzione.

#### Radio digitale DAB/DAB+

La radio Digital Audio Broadcasting (DAB/DAB+) sta diventando sempre più ampiamente disponibile. Consultare la pagina [www.worlddab.org/country\\_information](http://www.worlddab.org/country_information) per informazioni sulla disponibilità dei servizi DAB/DAB+.

È necessario eseguire la scansione delle stazioni disponibili prima di essere in grado di ascoltarle.

Per eseguire la scansione delle stazioni DAB/DAB+, prima selezionare il sintonizzatore DAB/DAB+, quindi tenere premuto il tasto **OK**. L'unità Solo quindi farà la scansione di tutte le frequenze radio DAB/DAB+ e compila un elenco delle stazioni che sono disponibili.

Quando la scansione è completata, è possibile scorrere la lista delle stazioni utilizzando i tasti **◀** e **▶** del telecomando. Per ascoltare la stazione attualmente visualizzata, premere il tasto **OK**. Se non si preme **OK** entro due secondi, il display torna a visualizzare la stazione attualmente in riproduzione.

### Salvataggio e richiamo stazioni preimpostate

La selezione delle stazioni pre-impostate utilizza i tasti **▲** e **▼** sul telecomando per navigare e **OK** per selezionare il canale, quando il telecomando è in modalità dispositivo **RADIO**.

L'unità Solo è in grado di memorizzare fino a 50 stazioni pre-impostate. Premendo il tasto **OK** si provoca la visualizzazione del successivo numero di preselezione disponibile, quindi premendo nuovamente il tasto **OK** si memorizza la frequenza/canale corrente in quella posizione di preselezione. Se si intende selezionare un canale preimpostato con diverso numero di posizione, premere i tasti **▲** o **▼** fino a quando il numero desiderato viene visualizzato, quindi premere il tasto **OK** per una seconda volta.

### Eliminazione dei canali preimpostati

Quando il sintonizzatore è in modalità di ricerca (utilizzando **▲** e **▼** per scorrere tra i canali preimpostati), il pulsante giallo sul telecomando è utilizzato per eliminare la stazione e la frequenza attualmente evidenziata (ma non in riproduzione).

# menu di impostazioni

I menù delle Impostazioni consentono di configurare tutti gli aspetti dell'unità Solo. Le prossime pagine mostreranno le voci di menù e spiegheranno la loro funzione. I menù di Impostazioni possono apparire complicati a chi configura per la prima volta un sistema home cinema, ma la maggior parte di essi devono essere configurati solo una volta in fase di installazione del sistema.

Il modo migliore per visualizzare i menù di Impostazioni è sul proprio dispositivo di visualizzazione (TV o proiettore), utilizzando la funzione di visualizzazione menù a schermo (OSD) dell'unità Solo. Quest'operazione è particolarmente utile in fase di configurazione dell'unità Solo movie. Per visualizzare l'OSD per la configurazione di sistema, collegare l'uscita video al proprio dispositivo di visualizzazione. Comunque, per la configurazione dell'unità Solo music, può essere sufficiente anche il solo schermo del pannello anteriore dell'unità, se non ci sono dispositivi esterni di visualizzazione disponibili. I diagrammi presenti in questa sezione vi guideranno tra i menù di impostazione e le opzioni disponibili

## Accesso ai menù di impostazioni



L'icona SETTINGS è mostrata sullo schermo alla prima accensione dell'unità Solo.

Se il menù principale non è attualmente visualizzato, premere sul telecomando per visualizzarlo. Si noti che durante la riproduzione di musica, video o file JPEG, è

necessario premere ulteriormente il pulsante per uscire dalla struttura a cartelle dei menù.

Dopo aver evidenziato l'icona **SETTINGS** premere per accedere al menù Impostazioni.

## Navigazione all'interno dei menù

I menù dell'unità Solo possono essere esplorati con i tasti cursore (freccia) del telecomando.

1. Utilizzate i tasti e per spostarsi in alto e in basso tra le intestazioni principali nel pannello di sinistra.
2. Evidenziando la sezione principale che serve, utilizzate il tasto per accedere alla colonna centrale.
3. Utilizzate i tasti e per spostarsi in alto e in basso tra le opzioni nella colonna centrale. Alcune opzioni potrebbero essere di colore grigio e quindi non selezionabili al momento.
4. Premendo , selezionare un'impostazione: usare i tasti e per cambiare l'impostazione.
5. Premete per confermare l'impostazione. Tornate indietro al passo 4 per regolare le altre impostazioni nella sezione corrente.
6. Premere o **RTN** per tornare alla schermata precedente, se si desidera scegliere un'altra sezione da configurare.

Premere il tasto per tornare alla schermata iniziale in ogni momento.

## Display

### solo *movie*

Evidenziate l'icona **SETTINGS** sul display e premere per visualizzare le opzioni 'Display'.

Premere per spostarsi alle opzioni nella seconda colonna.

**TV Aspect Ratio** – Serve per impostare le proporzioni (forma) del video. Premere per spostarsi alle opzioni nella terza colonna.

- **16:9 Normal:** Da utilizzare con TV a schermo ampio. Il contenuto 4:3 è ingrandito per adattarlo all'ampiezza dello schermo.
- **16:9 Full:** Da utilizzare con TV a schermo ampio. Il contenuto 4:3 è visualizzato con le proporzioni originarie, con barre nere verticali ai lati.
- **4:3 Pan&Scan:** Da utilizzare con TV 4:3 senza schermo ampio. Il contenuto 16:9 ad ampio schermo è visualizzato con i lati sinistro e destro dell'immagine ritagliati per adattarsi allo schermo ridotto (senza barre nere). Le proporzioni del video sono mantenute (l'immagine non risulta allungata).
- **4:3 Letterbox:** Da utilizzare con TV 4:3 senza schermo ampio. Il contenuto 16:9 ad ampio schermo è visualizzato con barre nere in alto e in basso.

**Resolution** – Serve per impostare la risoluzione video dell'uscita **HDMI** (si applica solo al lettore dischi interno):

- **Auto:** imposta la risoluzione preferita della TV.
- **4K2K:** Video ultra HD.
- **1080 p:** Video Full HD progressivo.
- **1080 i:** Video HD interlacciato.
- **720 p:** Video HD progressivo.
- **480 p/576 p:** Video progressivo a 480 linee (NTSC) o 576 linee (PAL)
- **480i/576i:** Video interlacciato a definizione standard a 480 linee (NTSC) o 576 linee (PAL).

**TV System** – Serve per impostare il formato del segnale video. Se il colore o la qualità dell'immagine del video analogico sembra sbagliata, modificare questa impostazione. Durante l'uso normale non è necessario apportare modifiche. Si può selezionare la modalità NTSC (lo standard video per USA e Canada), PAL (lo standard video per Europa, Australia e Cina) o AUTO, che sceglie la frequenza fotogrammi in uscita in base alla TV.

**HDMI Color Space** – 'Colour Space' si riferisce al numero di singoli colori riproducibili sullo schermo. Se conoscete la capacità dello spazio colore del TV collegato, potete visualizzarla selezionando una di queste opzioni. Si consiglia di selezionare 'Auto'.

**HDMI Deep Color** – imposta il livello di elaborazione Colore profondo applicata all'uscita video HDMI. Potete selezionare 'Auto' o 'Off'.

Se l'opzione è impostata su Auto e la TV supporta Deep Color, lo schermo visualizza colori con una precisione a 30, 36 o 48 bit (rispetto alla precisione a 24 bit del colore standard).

Controllate la documentazione fornita insieme alla TV per vedere se il Deep Color è supportato. Tutti i cavi di collegamento HDMI del sistema devono essere compatibili con Deep Color per utilizzarne i segnali.

**HDMI 1080p 24Hz** – Potete selezionare 'Auto' o 'Off'. I filmati sono registrati su pellicola a una velocità di 24 immagini (fotogrammi) al secondo. Molti dei filmati sui dischi Blu-ray sono copiati sui dischi a questa velocità. Se la propria TV supporta i 24 fotogrammi al secondo, ma preferite visualizzare il video a una velocità superiore, disattivate la modalità HDMI 1080p 24Hz.

### NOTA

- L'apparecchiatura collegata (ricevitore AV, TV/proiettore) deve essere compatibile con la modalità 1080/24p
- La risoluzione di uscita deve essere impostata su **1080p** o su **HDMI Auto**

**HDMI 3D** – Per attivare o disattivare la caratteristica 3D (se disponibile). Potete selezionare 'Auto' o 'Off'.

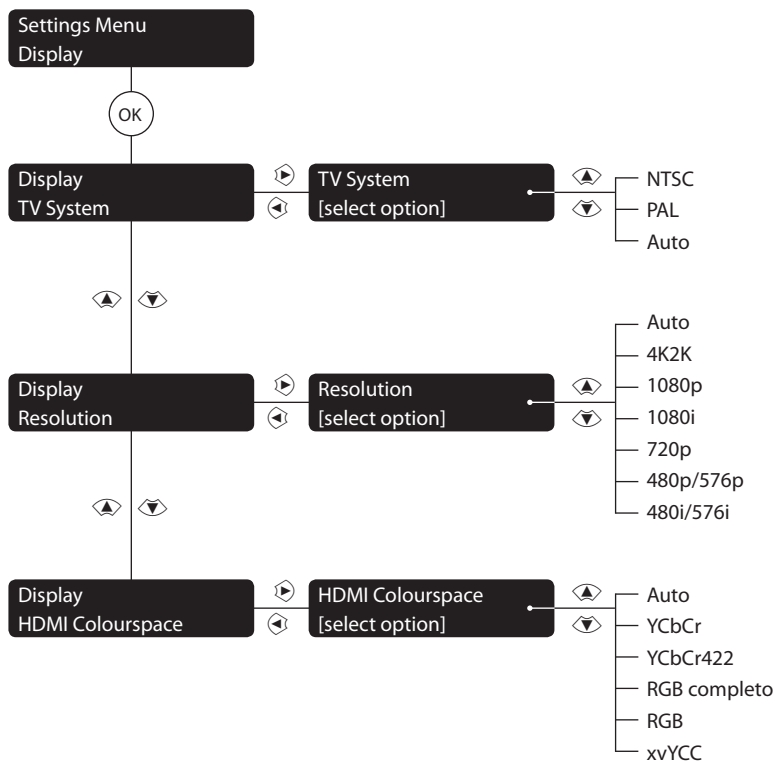

Il diagramma delle impostazioni di visualizzazione si applica a **solo music**

## Audio

### solo *movie*

**Audio DRC** – Imposta la modalità di controllo intervallo Audio Dynamic su 'Off', 'On' o 'Auto'

L'intervallo dinamico è l'intervallo tra i suoni più forti e quelli meno rumorosi. Se scegliete 'On' potete ascoltare un film a volume basso senza perdere la chiarezza del suono.

- **Off** – Nessuna compressione di intervallo dinamico
- **On** – Compressione di intervallo dinamico
- **Auto** – Il livello DRC è selezionato dal materiale sorgente

**Speaker Setting** – definisce il numero di altoparlanti, e i loro livelli, distanza e dimensione.

Potete selezionare:

- **2 Canali** – **L** (Sinistra), **R** (Destra)
- **3 Canali** – **L** (Sinistra), **C** (Centro), **R** (Destra)
- **4 Canali** – **L** (Sinistra), **R** (Destra), **LS** (Surround Sinistro), **RS** (Surround Destro)
- **5 Canali** – **L** (Sinistra), **R** (Destra), **C** (Centro), **LS** (Surround Sinistro), **RS** (Surround Destro)

Fare riferimento alla sezione "altoparlanti" a pagina IT-13 per la nomenclatura e la collocazione degli altoparlanti.

Per la configurazione di ciascun altoparlante, è possibile definire i parametri seguenti:

- Presenza subwoofer (**Attivi** o **Disattivi**). Se i subwoofer sono presenti e Attivi, le seguenti opzioni

relative ai subwoofer possono essere definite: livello, distanza e crossover.

- **Size** - Grande (capace di riproduzione di gamma frequenze completa) o Piccolo (incapace di riproduzione di gamma frequenze completa all'estremità a bassa frequenza). La maggior parte dei diffusori dei sistemi home cinema sono piccoli.
- **Level** - impostazioni di calibrazione per il livello del segnale del rumore di test attraverso gli altoparlanti e misurato nella posizione di ascolto
- **Distance** - impostazioni di calibrazione per le distanze tra gli altoparlanti e la posizione di ascolto
- **Crossover** – definire la frequenza a partire dalla quale l'unità Solo inizia a reindirizzare i segnali relativi ai bassi al subwoofer

### solo *movie* 5.1

#### Prologic II

La decodifica Dolby Pro Logic II è progettata per produrre cinque canali di uscita da materiale sorgente a due canali.

Ci sono tre diverse opzioni disponibili per tale impostazione: **Off**, **Movie** o **Music**. Le modalità **Movie** e **Music** sono destinate all'uso indicato dal loro nome. A causa dei

diversi metodi di registrazione usati per film e musica, si raccomanda che venga utilizzata la corretta modalità di decodifica in base al materiale sorgente per ottenere i migliori risultati.

- **Movie mode**: Questa modalità garantisce un suono surround per ingressi stereo.
- **Music mode**: Questa modalità è simile a quella film, con una minore enfasi sui canali surround, per preservare l'originale immagine stereo.

**SACD priority** – Serve per selezionare il brano SACD utilizzato. (Per unità Solo movie). Potete selezionare:

- **Multi-ch** – Brano multicanale
- **2-ch** – Brano stereo

### solo *music*

**Subwoofer** – Indica se c'è un subwoofer connesso all'unità.

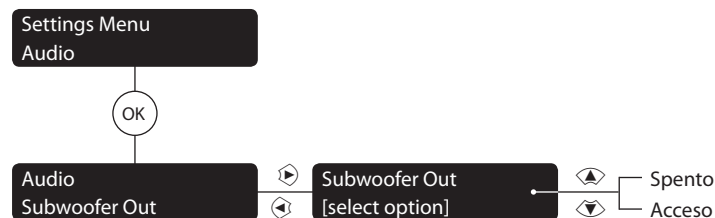

Il diagramma delle impostazioni di audio si applica **solo music**

## Lingua

solo *movie* / solo *music*

**OSD** – Selezionate una lingua da utilizzare per la visualizzazione dei menù su schermo (OSD).

solo *movie*

**Disc Menu** – Serve per impostare la lingua usata per il menù del disco e per il menù a scomparsa. Le lingue disponibili dipendono dal disco. L'opzione '**Auto**' imposta la lingua prioritaria del disco.

**Disc Audio** – Imposta la lingua per la traccia sonora. Le lingue disponibili dipendono dal disco. L'opzione '**Auto**' imposta la lingua prioritaria del disco.

**Disc Subtitle** – Imposta la lingua usata per i sottotitoli. Le lingue disponibili dipendono dal disco. L'opzione '**None**' disattiva la visualizzazione di sottotitoli.

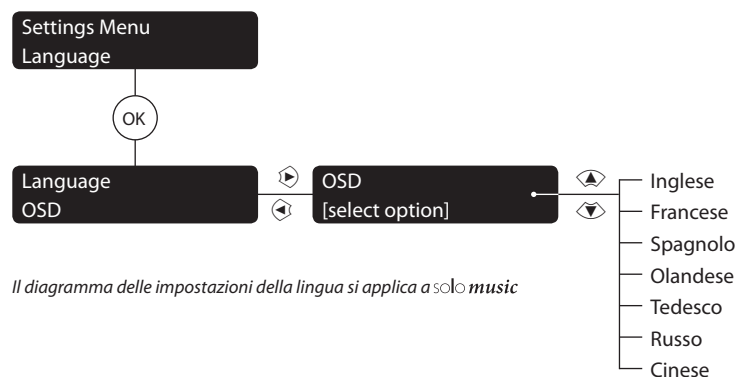

Il diagramma delle impostazioni della lingua si applica a solo *music*

## Rete

solo *movie* / solo *music*

È necessaria una connessione Internet attiva e configurata, se si desidera utilizzare i siti web BD-Live e il contenuto multimediali in rete. Consultare la sezione "Connessione di rete" a pagina IT-11 per le connessioni di rete.

**Network Standby** – Attiva o disattiva il controllo dell'unità Solo, quando è in standby.

**Connection Type** – Indica il tipo di connessione di rete richiesta. Le opzioni sono:

- **Wired.** Collegare un cavo di rete al jack Ethernet e al router cablato, come indicato a pagina IT-11.
- **Wireless.** Seguire le istruzioni indicate sullo schermo per collegare una rete wireless. L'unità Solo può essere collegata a una rete Wi-Fi, servendosi di tre diversi metodi di connessioni, descritti brevemente ne seguito. Per tale operazione, le seguenti informazioni devono essere a portata di mano: nome di rete (anche detto SSID o Nome AP), modalità sicurezza di rete e codice di sicurezza di rete.

**Scan.** Questo metodo effettua la ricerca per scansione di tutte le reti wireless disponibili. Scegliere la rete desiderata cui connettersi (tra quelle indicate sotto la voce "AP Name") e inserire il suo codice di rete, tramite la tastiera a video.

**Manuale.** Scegliere questo metodo, se si è a conoscenza del nome del punto di

accesso cui connettersi. Una volta inserito il nome, il sistema richiede la modalità di sicurezza del punto di accesso selezionato. Se la rete scelta è protetta, la schermata successiva richiederà l'inserimento del relativo codice di sicurezza.

**Auto.** Quest'ultimo metodo permette all'unità Solo di connettersi automaticamente a un router wireless, che supporta o la Configurazione Wi-Fi Protetta (WPS) o l'inserimento di un PIN unico per il punto di accesso selezionato. Consultare il manuale del proprio router per l'attivazione della modalità WPS o per l'inserimento del PIN richiesto.

**Information** – Selezionare e premere **OK** per visualizzare o o impostare i parametri di connessione di rete:

**Connection Test** – Quando il lettore prova la connessione Internet, invia (in una cosiddetta operazione ping) un indirizzo IP.

Premere **OK** per svolgere un test di rete. In tal modo si possono anche configurare automaticamente le impostazioni di rete cablata, se non ancora definite e se la configurazione automatica (via DHCP) è supportata dalla rete.

Se il test ha esito negativo, controllare le connessioni con la rete domestica. Verificare che il cavo di rete sia ben collegato al router e all'unità. Controllare che il router sia collegato al cavo o al modem DSL correttamente. Potrebbe esserci un problema con il router o con il provider di servizi Internet (ISP): contattate l'ISP per ricevere maggiori delucidazioni.

**IP Setting** – Potete impostare il lettore per ricevere automaticamente un indirizzo IP quando si connette all'ISP. Alcuni provider richiedono l'immissione di un indirizzo IP fisso che non cambi: tale indirizzo deve essere impostato utilizzando la configurazione 'Manual'.

Evidenziate 'Auto' o 'Manual', quindi premete **OK**.

Le seguenti impostazioni sono disponibili quando **IP Setting** è impostato su Manual:

**IP Address** – Utilizzare i cursori per navigare tra i segmenti e i tasti **0-9** sul telecomando per digitare l'indirizzo IP assegnato all'unità dal proprio amministratore di rete. Premere **OK** per salvare l'impostazione.

**Subnet Mask** – Utilizzare i cursori per navigare tra i segmenti e i tasti **0-9** sul telecomando per digitare la maschera di sottorete della propria rete. Premere **OK** per salvare l'impostazione.

**Default Gateway** – Utilizzare i cursori per navigare tra i segmenti e i tasti **0-9** sul telecomando per digitare l'indirizzo del gateway Internet. Premere **OK** per salvare l'impostazione.

**DNS1** – Utilizzare i cursori per navigare tra i segmenti e i tasti **0-9** sul telecomando per digitare l'indirizzo IP del server DNS primario. Premere **OK** per salvare l'impostazione.

**DNS2** – Utilizzare i cursori per navigare tra i segmenti e i tasti **0-9** sul telecomando per digitare l'indirizzo IP del server DNS secondario. Premere **OK** per salvare l'impostazione.

## solo movie

**BD-Live Connection** – Per impostare il livello di accesso Internet BD-Live.

I livelli di accesso sono:

- **Permitted:** Tutti i dischi BD-Live possono accedere ai siti web BD.
- **Partial Permitted:** Consente l'accesso ai contenuti BD-Live solo con certificati validi.
- **Prohibited:** Proibisce l'accesso di tutti i dischi BD-Live al sito web BD-Live.

### NOTA

- Le funzioni disponibili online dipendono dal disco.
- Vedere le istruzioni del disco BD-Live per maggiori informazioni circa l'accesso al contenuto online.
- L'unità Solo deve essere collegata ad Internet e configurata correttamente per consentire l'accesso ai contenuti online. Vedere le sezioni "Connessione di rete" a pagina IT-11 per le connessioni di rete e "Rete" a pagina IT-28 per le impostazioni di rete.

## solo movie / solo music

**Proxy Setting** – Inserire qui le impostazioni del proxy server, se in uso per accedere alla rete.

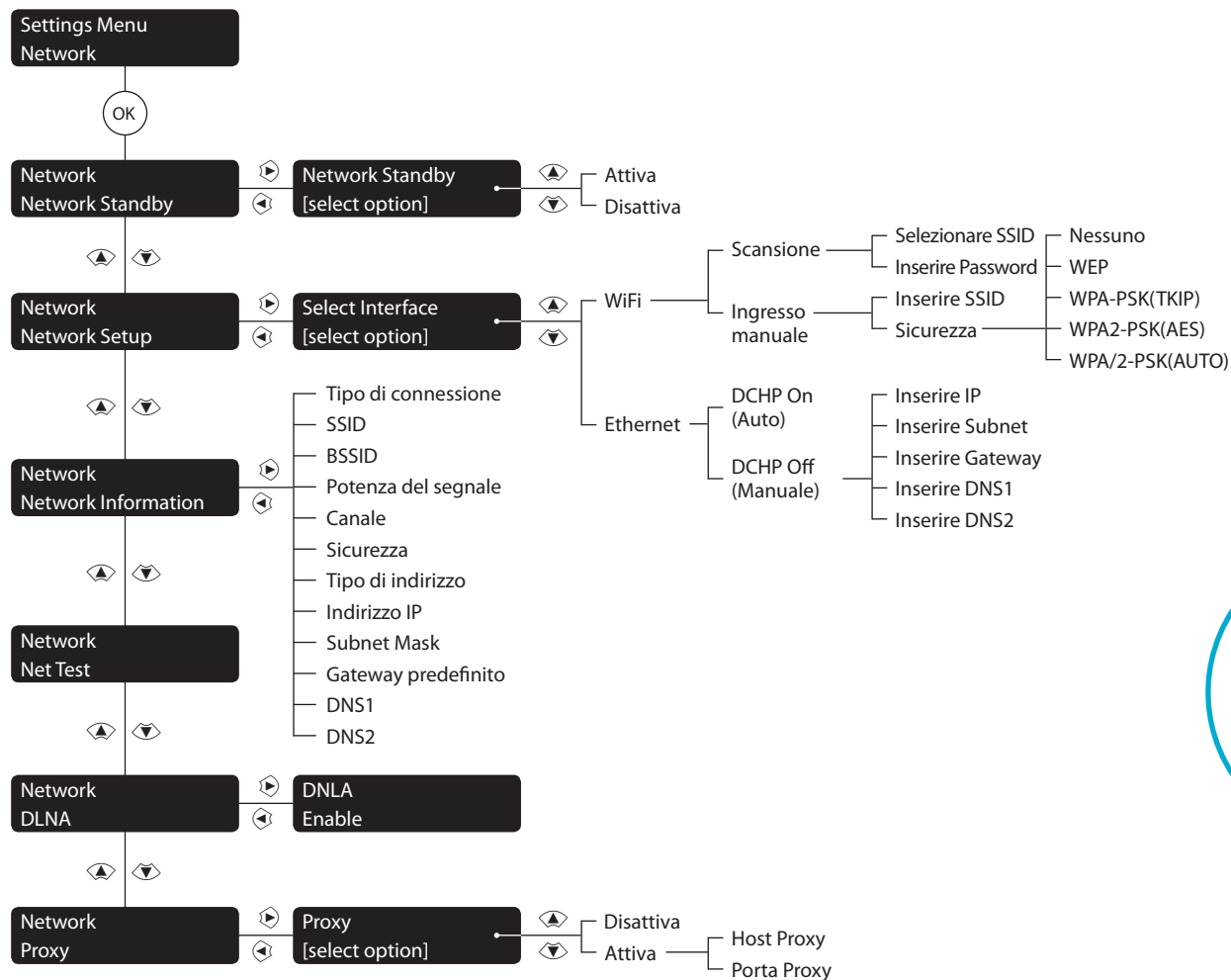

Il diagramma delle impostazioni di rete si applica a solo music

## Sistema

### solo movie

**Screen Saver** – imposta la durata di permanenza di un'immagine statica prima che compaia il salvaschermo. Le opzioni sono: **5/10/15/20/25/30 Minutes** o **Off**. Premendo un pulsante qualsiasi sull'unità o sul telecomando si disattiva il salvaschermo.

### solo movie / solo music

**Disc Auto Playback** – serve per impostare la riproduzione automatica di un disco ottico (per es. BD, DVD, CD) subito dopo l'inserimento o dopo l'accensione dell'unità Solo.

- **Acceso:** I dischi ottici verranno riprodotti automaticamente.
- **Spento:** per riprodurre un disco premere play.

**CEC** – L'opzione Consumer Electronics Control (CEC) è utilizzata per consentire a tutti i dispositivi supportati connessi tramite HDMI di funzionare insieme come un sistema singolo.

L'opzione CEC può essere attivata o disattivata per collegare o scollegare i dispositivi supportati.

**Firmware Update** – Se l'unità Solo è collegata a Internet, si può controllare la disponibilità di un aggiornamento firmware dell'unità, selezionando questa voce di menù e premendo **OK** per evidenziare 'Network', quindi premere **OK** di nuovo.

Appare un messaggio se non è disponibile un nuovo firmware, altrimenti seguite le istruzioni che compaiono sullo schermo. Un messaggio informerà del completamento dell'aggiornamento.

**Load Defaults** – Premere **OK**, dopo aver evidenziato questa voce per ripristinare tutte le impostazioni predefinite di fabbrica (quali parental control, canali radio preimpostati, dispositivi associati ecc.).

Vi verrà richiesto di confermare il ripristino delle impostazioni predefinite di fabbrica. Per selezionare 'No' premete **OK**; per selezionare 'Yes' premete **OK** quindi **OK**.

**System Information** – Evidenziate questa opzione e premete **OK** per visualizzare le informazioni di sistema.

Il pannello delle Informazioni di sistema mostra informazioni sul lettore, quali nome prodotto, versione firmware, indirizzi MAC e informazioni di supporto.

### solo movie

**BD-Live Storage** – Questa opzione di sistema consente di rivedere o eliminare contenuti BD-Live salvati su un dispositivo USB esterno.

Le opzioni sono:

- **Information:** Evidenziate e premete **OK** per mostrare le informazioni sui dati BD-Live.
- **Erase data:** Evidenziate e seguite le istruzioni su schermo per eliminare i dati BD-Live salvati.

### solo movie / solo music

**NETWORK MEDIA** – L'unità Solo è in grado di riprodurre contenuti UPnP. L'unità Solo movie riprodurrà file audio e video, mentre la Solo music solo contenuti audio. Questa funzione può essere disabilitata impostandola a **Off**.

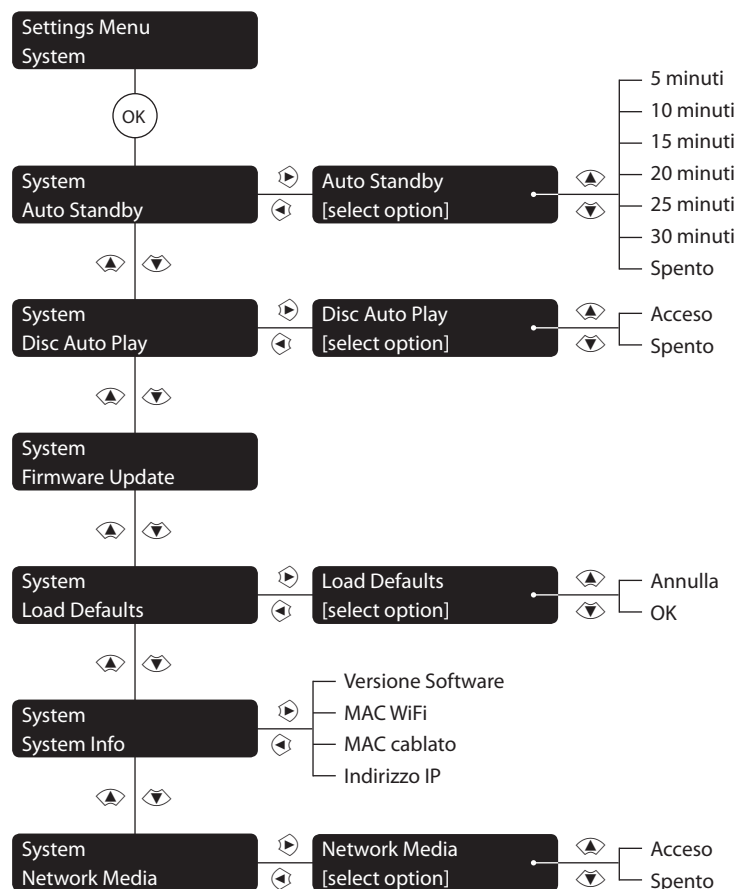

Il diagramma delle impostazioni di sistema si applica a solo music

## Protezione/Parental Control





### solo movie

**Change Password** – Imposta o modifica la password a 4 cifre. Premere i pulsanti 0-9 per la password attuale (la password iniziale è 0000), quindi premere OK.

Digitare la nuova password per confermare, quindi premere OK.

**Parental Control** – Le impostazioni Parental control possono essere utilizzate per impedire la visualizzazione di materiale non appropriato per i bambini. In base al livello impostato, il disco viene interrotto o vengono tagliate alcune scene o sostituite con scene alternative (in funzione del disco).

Per impostare il livello di parental control:

1. Selezionare 'Settings'  'Security'  'Parental Control' 
2. Digitare la password utilizzando i pulsanti numerici sul telecomando. La password predefinita è 0000.
3. Dopo aver effettuato l'accesso al menù Parental Control premete i pulsanti cursore  /  e premere OK per selezionare il livello di parental control richiesto.

**Parental Level** – Serve per impostare il grado di restrizione del disco. A un valore basso corrisponde una limitazione più severa.

<b>Spento</b>	Vengono riprodotti tutti i dischi
<b>KID SAFE</b>	Idoneo per la visione da parte dei bambini
<b>G</b>	Per tutti i bambini e gli spettatori in generale
<b>PG</b>	Si consiglia la visione insieme ai genitori
<b>PG-13</b>	Non indicato per bambini di età inferiore a 13 anni
<b>PGR</b>	Si consiglia la visione insieme ai genitori
<b>R</b>	Limitato, la visione per ragazzi di età inferiore ai 17 anni deve avvenire in presenza dei genitori
<b>NC-17</b>	Visione non consentita a ragazzi di età inferiore ai 17 anni
<b>ADULT</b>	Consigliato per adulti, si possono riprodurre dischi di qualsiasi altro tipo (Adulti/Generico/Bambini)

#### NOTA

- Se è stato impostato il livello di parental control e si prova la riproduzione di un disco con un livello superiore a quello impostato, appare un pannello per digitare la password.
- Se si tenta di modificare il parental control o una modifica del relativo livello, appare il pannello per digitare la password.

## Avviso Cinavia

Questo prodotto fa uso della tecnologia Cinavia per limitare l'uso non autorizzato delle copie di film e video prodotti commercialmente e delle relative colonne sonore. Quando il sistema individua l'uso di una copia non autorizzata, apparirà un messaggio per indicarlo e le operazioni di riproduzione o copia saranno interrotte.

Ulteriori informazioni sulla tecnologia Cinavia sono disponibili presso il Centro Informativo On-Line per i clienti Cinavia, raggiungibile al sito [www.cinavia.com](http://www.cinavia.com). Per richiedere ulteriori informazioni sui prodotti Cinavia, inviare tramite posta ordinaria il proprio indirizzo di posta elettronica, al seguente recapito:

Cinavia Consumer Information Centre,  
P.O. Box 86851,  
San Diego,  
CA, 92138  
Stati Uniti

## Risoluzione dei problemi

Problema	Verificare che...
Non ci siano luci sull'unità	<ul style="list-style-type: none"> <li>■ il cavo di alimentazione sia inserito nell'unità Solo e la presa di rete sia collegata e accesa.</li> <li>■ l'unità sia alimentata.</li> <li>■ Se il LED rosso è presente, l'unità Solo è in modalità standby. Premere un pulsante qualsiasi sul pannello anteriore o sul telecomando.</li> </ul>
L'unità risponde in modo irregolare o non del tutto al telecomando	<ul style="list-style-type: none"> <li>■ ci sono batterie nuove nel telecomando.</li> <li>■ il pannello anteriore è visibile e state puntando il telecomando verso di esso.</li> </ul>
Il display del pannello anteriore è vuoto	<ul style="list-style-type: none"> <li>■ il display non è stato spento. Premere il pulsante <b>DISPLAY</b> sul pannello anteriore o sul telecomando.</li> </ul>
Nessuna immagine è prodotta	<ul style="list-style-type: none"> <li>■ il dispositivo di visualizzazione sia acceso ed impostato per mostrare il video dell'unità Solo. Provare premendo il pulsante <b>HOME</b> sull'unità Solo o sul telecomando e cercare la schermata del menù principale nel dispositivo di visualizzazione.</li> <li>■ l'ingresso video corretto sia selezionato nell'unità Solo.</li> <li>■ la sorgente video sia attiva, funzioni normalmente, e si trovi in modalità 'play', se del caso.</li> </ul>
Non ci sono bordi luminosi o 'fantasmi' sull'immagine	<ul style="list-style-type: none"> <li>■ assicurarsi che il controllo 'nitidezza' sul dispositivo di visualizzazione sia spento o vicino al minimo.</li> <li>■ per i collegamenti HDMI, provare a utilizzare un cavo più corto o in alternativa una marca diversa.</li> </ul>
Nessun suono viene prodotto	<ul style="list-style-type: none"> <li>■ sia stato selezionato l'ingresso corretto.</li> <li>■ sia stato selezionato l'ingresso corretto. Consultare la sezione "Modalità dispositivo/ Tasti sorgente" a pagina IT-17.</li> <li>■ l'apparecchio sorgente sia attivo, funzioni normalmente, e si trovi in modalità 'play', se del caso.</li> <li>■ il volume sia al minimo a un livello ragionevole e l'unità Solo non sia in modalità muto.</li> </ul>

Problema	Verificare che...
Il suono è scadente o distorto	<ul style="list-style-type: none"> <li>■ abbiate selezionato il formato corretto di altoparlanti che soddisfi il vostro sistema nel menù di configurazione.</li> </ul>
Il suono proviene solo da alcuni degli altoparlanti	<ul style="list-style-type: none"> <li>■ disponete di un'adeguata sorgente Surround selezionata e in riproduzione.</li> <li>■ il disco BD/DVD sia codificato nel formato appropriato, e il formato corretto sia stato selezionato nel menù di avvio del disco del lettore BD (se applicabile).</li> <li>■ la finestra del display indichi che il disco che si sta riproducendo è una registrazione multicanale (potrebbe essere necessario premere il tasto <b>INFO</b> più volte fino ad arrivare alla videata 'formato in ingresso').</li> <li>■ tutti i diffusori siano collegati correttamente ai terminali dei diffusori e siano stabili.</li> <li>■ L'unità Solo sia stata configurata per includere tutti gli altoparlanti del sistema.</li> </ul>
Impossibile selezionare le modalità di decodifica	<p>L'unità Solo può applicare solo a sorgenti che sono state codificate nello stesso formato. Verificare che:</p> <ul style="list-style-type: none"> <li>■ la sorgente digitale sia selezionata e collegata.</li> <li>■ la sorgente stia riproducendo il materiale adeguatamente codificato.</li> <li>■ il disco BD/DVD sia codificato nel formato appropriato, e il formato corretto sia stato selezionato nel menù di avvio del disco del lettore BD (se applicabile).</li> </ul>
Quando si riproduce un BD Digital, l'unità Solo seleziona Dolby Pro Logic	<ul style="list-style-type: none"> <li>■ a volte dischi BD/DVD contengono materiale sia all'inizio che alla fine del filmato principale, che non è in formato 5.1 completo, ma con decodifica a due canali o Dolby Pro Logic.</li> </ul>



Problema	Verificare che...
Ronzio sull'ingresso analogico	<ul style="list-style-type: none"> <li>■ tutti i cavi abbiano un buon collegamento. Se necessario rimuovere il cavo dal connettore e reinserirlo completamente (spegnere l'alimentazione prima di fare questo).</li> <li>■ i collegamenti all'interno del connettore del cavo di origine non siano rotti o mal saldati.</li> <li>■ se il ronzio proviene solo quando è collegato un particolare componente di origine, che un cavo antenna, o parabola collegata a questa sorgente sia isolata da terra. Contattare il tecnico di installazione.</li> </ul>
Vi sono interferenze di ricezione radio o televisiva	<ul style="list-style-type: none"> <li>■ da dove l'interferenza provenga. Spegnerne ogni componente di origine, una alla volta, poi le altre apparecchiature. La maggior parte delle apparecchiature elettroniche generano bassi livelli di interferenza.</li> <li>■ provare a riorganizzare il cablaggio dalla sorgente di disturbo lontano da altri cavi.</li> <li>■ verificare che il cavo utilizzato sia di alta qualità, per lo scopo specificato, e sia schermato correttamente.</li> <li>■ se il problema persiste, contattare il rivenditore.</li> </ul>
La commutazione della sorgente cambia in modo casuale o si blocca su una sorgente	<ul style="list-style-type: none"> <li>■ non ci siano problemi di interferenze statiche o impulsi causati dalla commutazione di un'apparecchiatura elettrica vicina, ad esempio, riscaldamento o condizionatore d'aria. Spegnerne l'unità Solo, attendere dieci secondi, quindi riaccenderlo per eliminare un problema di funzionamento. Contattate il installatore se il problema si ripresenta o persiste.</li> <li>■ non ci sia luce diretta del sole sul rivelatore a infrarossi dietro il display del pannello anteriore.</li> </ul>
Quando è collegato un dispositivo di memoria USB, 'USB' non viene visualizzato nella lista di cartelle del client di rete	<ul style="list-style-type: none"> <li>■ sia collegato un dispositivo di memoria USB conforme alla classe di memoria di massa.</li> <li>■ non sia usato un hub USB.</li> </ul>

Problema	Verificare che...
Se il file su un dispositivo di memoria USB non può essere riprodotto:	<ul style="list-style-type: none"> <li>■ il dispositivo USB sia formattato in FAT16 o FAT32.</li> <li>■ il dispositivo USB non abbia partizioni multiple.</li> <li>■ i file siano in un formato compatibile.</li> </ul>
Se il file su un computer non possono essere riprodotti	<ul style="list-style-type: none"> <li>■ i file siano in un formato compatibile.</li> <li>■ il computer sia collegato tramite una rete e non via USB - la porta USB Solo non può essere utilizzata per il collegamento diretto ad un computer.</li> </ul>
Se non è possibile connettersi a una rete cablata	<ul style="list-style-type: none"> <li>■ il cavo Ethernet in uso sia collegato correttamente tra l'unità Solo e l'hardware di rete.</li> <li>■ ia rete sia impostata per indirizzamento IP fisso e l'unità Solo sia impostata per utilizzare DHCP.</li> <li>■ ia rete sia configurata per DHCP e l'unità Solo sia impostata per utilizzare l'indirizzamento IP fisso.</li> </ul>

## Aggiornamento firmware USB

Il firmware dell'unità Solo può essere aggiornato da un'unità flash USB che contiene un file di aggiornamento del firmware. È possibile scaricare il file del firmware più recente, insieme con le istruzioni di aggiornamento, dal sito Arcam ([www.arcam.co.uk](http://www.arcam.co.uk))

# specifiche tecniche

## Solo movie 5.1

Potenza di uscita continua, per canale	
2 canali pilotati, 1kHz, 0,2% THD (8 Ω/4 Ω)	75W/120W
5 canali pilotati, 1kHz, 0,2% THD (8 Ω/4 Ω)	60W/75W
Rumore e ronzio residuo (A-wtd)	300 μV
Ingressi di linea stereo	
Ingresso massimo	2,1V rms
Impedenza in ingresso	10 kΩ
Rapporto segnale/rumore (A-wtd rif. 100 W)	90 dB
Risposta in frequenza	20 Hz—20 kHz ± 0,1 dB
Uscita cuffie	
Massimo livello di uscita in 32 Ω	2,5 Vrms
Impedenza in uscita	1 Ω
Video	
Formati di Ingressi/Uscite HDMI supportati	4K2K (24/30Hz), 1080p (50/60Hz), 1080i (50/60Hz), 720p (50/60Hz), 480p/576p, 480i/576i
Interfacce digitali	
USB	USB 2.0 High Speed (480 Mbit/s)
Rete	10 BASE-T/100 BASE-TX
S/PDIF Ottico	44,1 kHz, 48 kHz, 88,2 kHz, 96 kHz
S/PDIF Coassiale	44,1 kHz, 48 kHz, 88,2 kHz, 96 kHz, 192 kHz
Bluetooth	SBC, AAC, aptX, aptX-LL

Generale	
Tensione di rete	110–120 V o 220–240 V, 50–60 Hz
Consumo energetico (massimo)	1kW (dissipazione termica circa 3400 BTU/ora)
Consumo di potenza (a riposo, tipico)	60W (dissipazione termica circa 200 BTU/ora)
Consumo di potenza (stand-by)	<0,5 W
Dimensioni (L x P x A)	420 x 410 x 90 mm
Peso (netto)	11,5 kg
Peso (imballato)	16,0 kg
Accessori in dotazione	Cavo di alimentazione Telecomando 2 batterie ministilo Manuale d'uso Antenna DAB/FM Antenna Bluetooth Antenna WI-FI
E&OE	
<b>NOTA:</b> Tutti i valori delle specifiche sono nominali se non diversamente indicato	

### Politica di miglioramento continuo

Arcam ha una politica di continuo miglioramento dei propri prodotti. Ciò significa che i progetti e le specifiche sono soggetti a modifiche senza preavviso.

## Solo movie 2.1 / Solo music

Potenza di uscita continua, per canale	
2 canali pilotati, 1kHz, 0,2% THD (8 Ω/4 Ω)	80W/125W
Rumore e ronzio residuo (A-wtd)	300 μV
Ingressi di linea stereo	
Ingresso massimo	2,1V rms
Impedenza in ingresso	10 kΩ
Rapporto segnale/rumore (A-wtd rif. 100 W)	90 dB
Risposta in frequenza	20 Hz—20 kHz ± 0,1 dB
Uscita cuffie	
Massimo livello di uscita in 32 Ω	2,5 Vrms
Impedenza in uscita	1 Ω
Video	
Formati di Ingressi/Uscite HDMI supportati	4K2K (24/30Hz), 1080p (50/60Hz), 1080i (50/60Hz), 720p (50/60Hz), 480p/576p, 480i/576i
Interfacce digitali	
USB	USB 2.0 High Speed (480 Mbit/s)
Rete	10 BASE-T/100 BASE-TX
S/PDIF Ottico	44,1 kHz, 48 kHz, 88,2 kHz, 96 kHz
S/PDIF Coassiale	44,1 kHz, 48 kHz, 88,2 kHz, 96 kHz, 192 kHz
Bluetooth	SBC, AAC, aptX, aptX-LL

Generale	
Tensione di rete	110–120 V o 220–240 V, 50–60 Hz
Consumo energetico (massimo)	1kW (dissipazione termica circa 3400 BTU/ora)
Consumo di potenza (a riposo, tipico)	60W (dissipazione termica circa 200 BTU/ora)
Consumo di potenza (stand-by)	<0,5W
Dimensioni (L x P x A)	420 x 410 x 90mm
Peso (netto)	11,5kg
Peso (imballato)	16,0kg
Accessori in dotazione	Cavo di alimentazione Telecomando 2 batterie ministilo Manuale d'uso Antenna DAB/FM Antenna Bluetooth Antenna WI-FI
E&OE	
<b>NOTA:</b> Tutti i valori delle specifiche sono nominali se non diversamente indicato	

# Garanzia sul prodotto

## Garanzia in tutto il mondo

Questa garanzia dà diritto a far riparare l'apparecchio gratuitamente, nei primi due anni dalla data di acquisto, a condizione che esso sia stato originariamente acquistato presso un rivenditore autorizzato Arcam. Il concessionario Arcam è responsabile di tutti i servizi postvendita. Il produttore non si assume alcuna responsabilità per difetti derivanti da incidenti, uso improprio, abuso, usura, negligenza o da modifiche e/o riparazioni non autorizzate. Inoltre, il produttore non accetta alcuna responsabilità per danni o perdite che si verificano durante il trasporto da o verso la persona che invoca la garanzia.

### La garanzia copre:

Parti e costo del lavoro per due anni dalla data di acquisto. Dopo due anni devono essere pagate sia le parti che il costo del lavoro. **La garanzia non copre mai i costi di trasporto.**

## Richieste in garanzia

Questo apparecchio deve essere imballato nella confezione originale e restituito al rivenditore **presso il quale è stato acquistato**. Dovrebbe essere inviato tramite spedizione prepagata con un vettore affidabile e **non** per posta. Nessuna responsabilità può essere accettata per l'unità mentre è in transito verso il rivenditore o il distributore e i clienti sono pertanto invitati ad assicurare l'unità contro perdita o danno durante il trasporto.

Per ulteriori dettagli contattare Arcam all'indirizzo e-mail [support@arcam.co.uk](mailto:support@arcam.co.uk).

## Problemi?

Se il rivenditore Arcam non è in grado di rispondere a una domanda per quanto riguarda questo o qualsiasi altro prodotto Arcam, si prega di contattare il supporto clienti all'indirizzo Arcam di cui sopra e noi faremo del nostro meglio per aiutarvi.

## Registrazione on-line

È possibile registrare il prodotto on-line all'indirizzo [www.arcam.co.uk](http://www.arcam.co.uk).

# ARCAM SOLO *movie/music*

手册 Solo movie/music

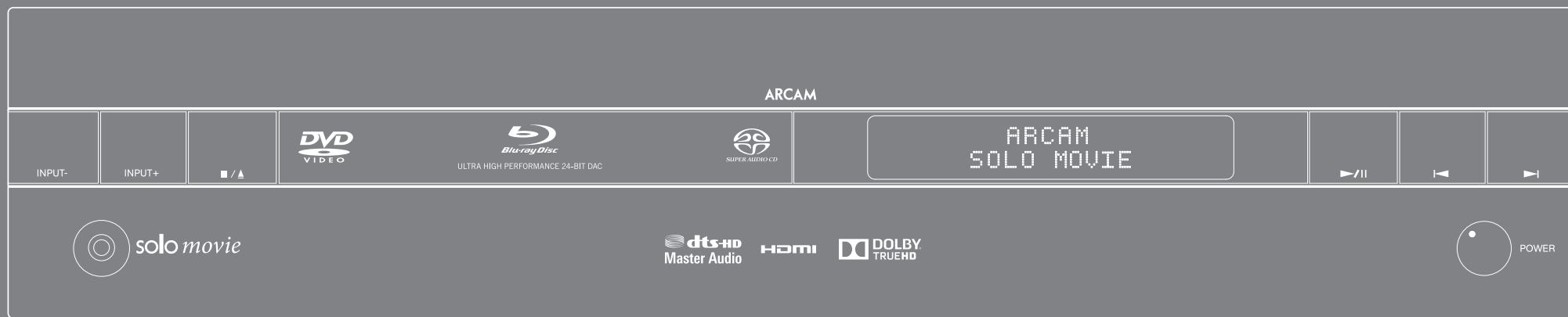

简体中文

# 欢迎 ...

……感谢您购买 *Arcam Solo movie/music*。

在过去的 30 多年间，*Arcam* 一直在生产有着卓越质量的专业音频设备，而新的 *Solo movie/music* 是其屡获殊荣的广泛高保真产品和家庭影院产品的最新成员。

我们衷心希望，我们在制造本产品时所投入的关注和努力，能在其超凡的性能和可靠性方面得到充分体现，从而确保您在拥有本产品的很多年内获得卓越的听觉享受。

本手册旨在指导用户安装和使用 *Solo movie/music*。请参考下一页显示的目录列表转到您想要了解的章节。

我们衷心希望，您的 *Solo movie/music* 会给您带来长久的无忧操作体验。如果您的产品发生任何故障（这种情况很罕见），或者您只是想要了解有关 *Arcam* 产品的更多信息，我们的经销商网络将很乐意为您效劳。您也可以位于 [www.arcam.co.uk](http://www.arcam.co.uk) 的 *Arcam* 网站上找到更多的信息。

***Solo movie/music* 开发团队。**

# 目录

开始之前 ...	SC-4
概述	SC-5
前面板	SC-6
顶部面板	SC-7
后面板	SC-8
音频 / 视频接口	SC-9
其他连接	SC-11
天线接口	SC-12
音箱	SC-13
光盘和文件格式	SC-14
基本操作	SC-15
遥控器	SC-16
自定义遥控器	SC-20
播放光盘	SC-23
网络 / USB 操作	SC-24
听收音机	SC-25
设置菜单	SC-26
故障排除	SC-32
技术规格	SC-34
产品保修	SC-36

# 开始之前……

## 包装盒内的物品

- Solo movie/music
- 遥控器
- 2 节 AAA 电池
- DAB/FM 天线
- 蓝牙天线
- Wi-Fi 天线
- 用户手册
- 注册卡
- 电源线

## 放置设备

- 将设备放置在平坦结实的表面上，远离日光直射或热源，并避免接触湿气。
- 请勿将设备放置在功率放大器或其他热源之上。
- 除非提供良好的通风，否则请勿将设备放置在书柜或陈列柜等封闭空间中。根据设计，产品在正常工作的过程中将会产生热量。
- 请勿将其他任何组件或物体放置在设备之上，因为这可能会阻挡散热器周围的气流，使设备变得过热。（放置在放大器之上的设备也会变热。）
- 确保不会阻挡前端面板显示屏左方的遥控接收器，否则，可能会影响遥控器的信号接收。
- 请勿在本设备的之上放置录音机。录音机对主电源产生的噪声非常敏感，如果录音机与主电源靠得太近，会录下背景“哼声”。
- 强电磁干扰会影响本设备的正常工作。如果发生这种情况，只需简单地使用电源按钮重置本设备，或者将本设备移至另一位置。

## 电源

放大器由安装在导线上的模块化电源插头供电。请检查随附的插头是否与您的电源规格相符 - 如需新的电源导线，请联系您的 Arcam 经销商。

如果主电源的电压与电源插头上规定的电压不同，请立即联系您的 Arcam 经销商。

Solo 的工作电压可切换为 220–240V（开关位置 230V）和 110–120V（开关位置 115V）。

### 注

在改变电压范围开关位置之前，请确保关闭 Solo 并拔下电源导线。还要确保将选择器开关设置为适合您所在地区的电压。

将电源线的 IEC 插头一端推入设备背面的插座，确保插入到位。将电源线的另一端插入主电源插座，必要时打开插座的电源。

可使用前面板上的电源开关打开设备。开机后，电源按钮 LED 会呈绿色点亮。

## 待机功率

可使用遥控器上的按钮  将 Solo 切换到待机模式。进入待机模式后，电源按钮 LED 会呈红色点亮，此时的功耗小于 0.5 瓦。

在待机模式下，您有可能会听到放大器内部的电源变压器放出轻微的残留哼声。这完全是正常现象。但是，如果长时间不使用设备，我们建议断开设备的电源连接以节省电源。

## 连接线缆

建议使用针对特定应用设计的优质屏蔽线缆。其他线缆的电阻特征不同，会降低系统的性能（例如，请勿使用视频专用线缆来传输音频信号）。尽量使用短线缆，其长度只要够用即可。

在连接设备时，最好让主电源线尽量远离音频线。否则，音频信号中可能会出现令人讨厌的噪声。

有关音箱布线的信息，请参考第 SC-13 页上的“音箱”。

## 无线电干扰

Solo 是含有微处理器和其他数码电子元件的音频 / 视频设备。每个型号都是根据极严格的电磁兼容标准设计的。

本产品属于 B 类产品。在家庭环境中，本产品可能会造成无线电干扰，在这种情况下，用户需要采取充分的措施。

如果 Solo 对无线电或电视接收造成干扰（可通过关闭再打开 Solo 进行确定），则应采取以下措施：

- 重新摆正接收天线，或者将受影响的接收器的天线线缆排布到尽量远离设备及其线缆的位置。
- 根据 Solo 的位置重新摆放接收器
- 将受影响的设备和 Solo 连接到不同的电源插座。

如果问题持续存在，请联系您的 Arcam 经销商。

## 激光辐射

1 类  
激光产品

如果在拆除外壳的情况下操作 Solo 内置光盘播放器，则不可见的辐射可能会导致眼部受伤。



# 概述

Solo 代表了音乐和电影体验的新维度。

Solo 实现了通常是高保真分体部件才具有的性能，由此赢得追求时尚的音乐和电影爱好者的青睐。与 Arcam 的专有解码技术相结合，得到的画面和声音都是世界级的。

Arcam 开发了世界上第一款 DAB 收音机，内置 DAB 和 FM 接收器的收听清晰，可提供数小时的音乐享受。

Arcam 倾注了所有经验，通过高清 Dolby True HD、DTS Master HD 解码模式实现了令人震惊的环绕声解码和放大。Solo 配备的遥控器是一款背光‘通用’遥控器。该遥控器易于设置，可以用来控制整个系统。可使用庞大的内部代码库对遥控器进行编程，来控制机顶盒、电视机和音频 / 视频设备。

最终，实现了能够真正给生活带来音乐和电影享受、性能无与伦比的一体化家庭影院系统。

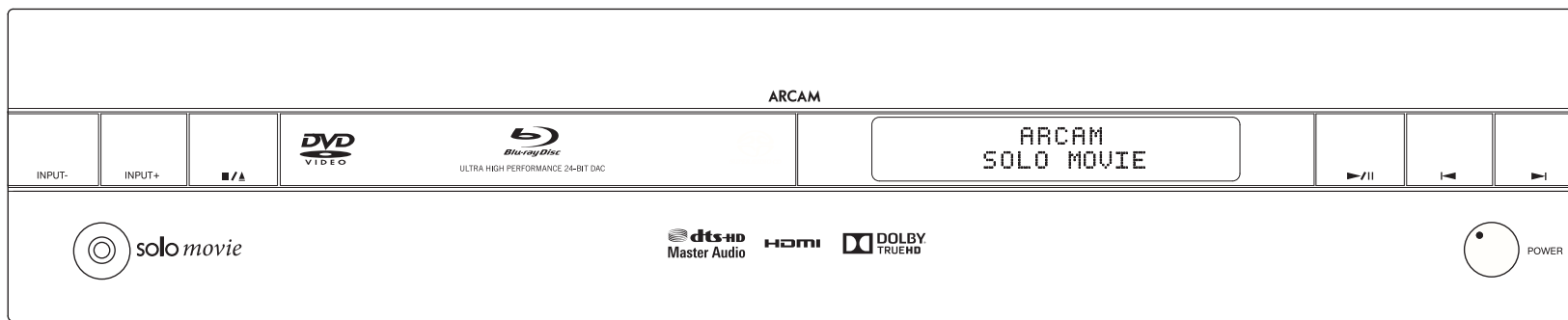

# 前面板

## 前面板控制

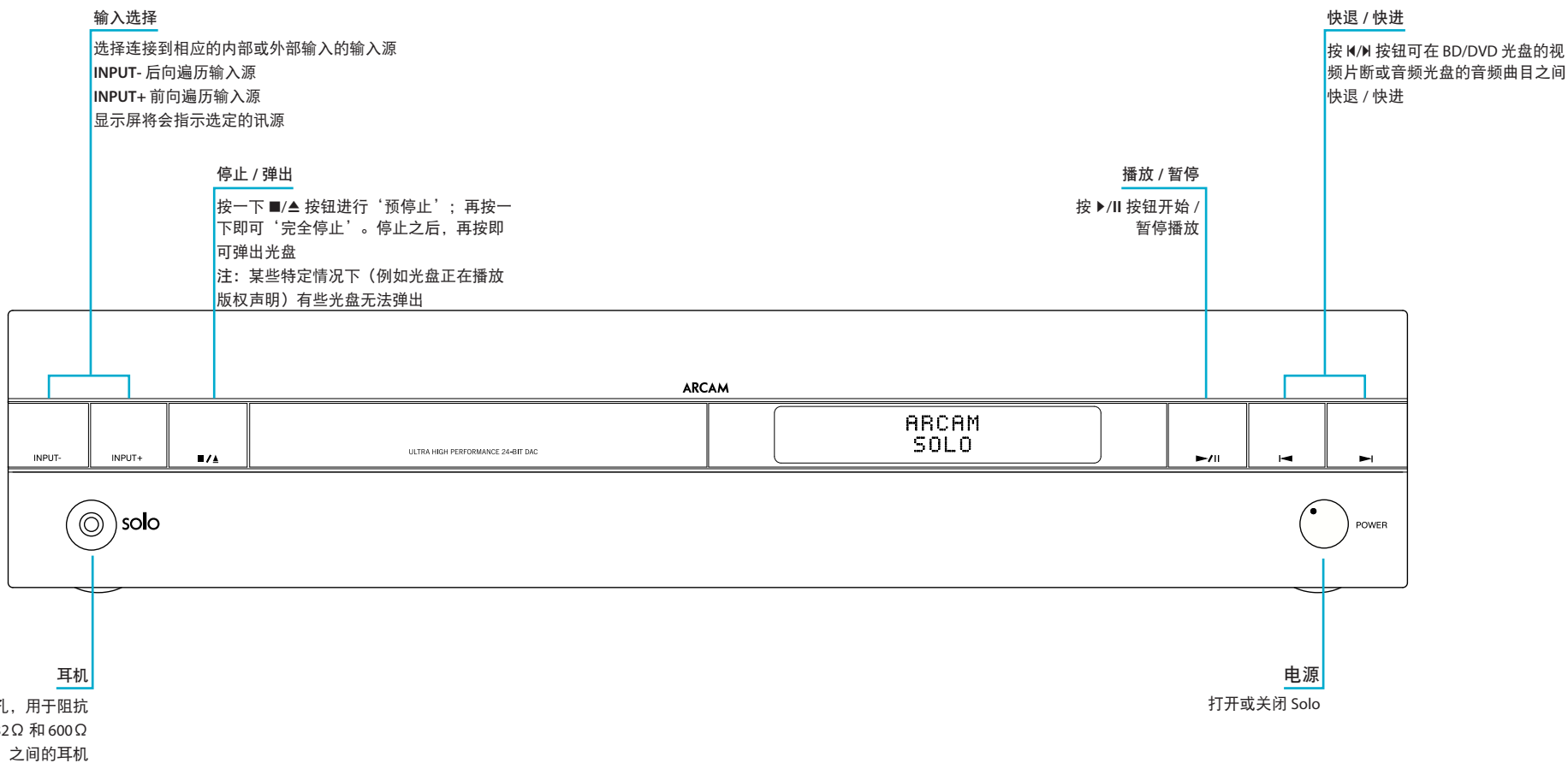

# 顶部面板

## 顶部面板控制

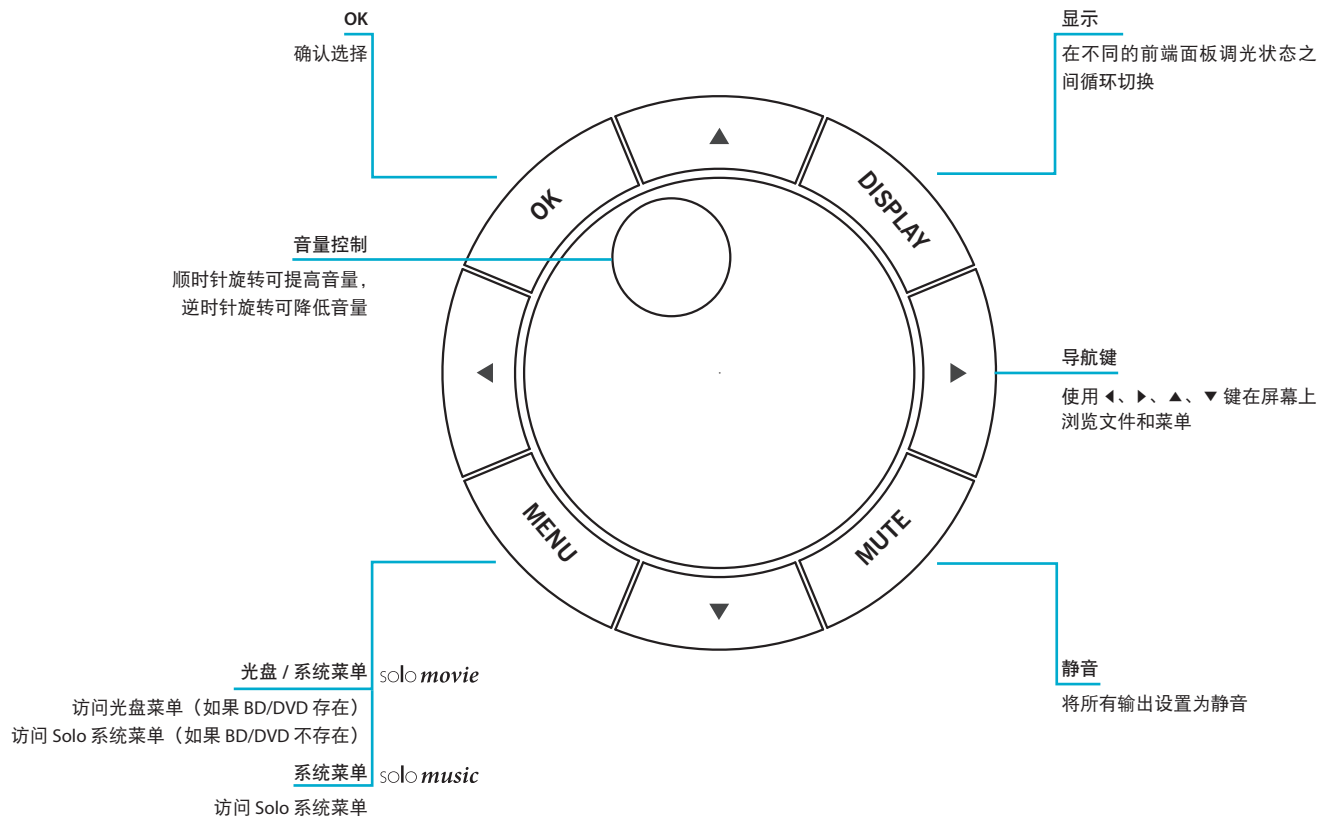

# 后面板

## 后面板连接

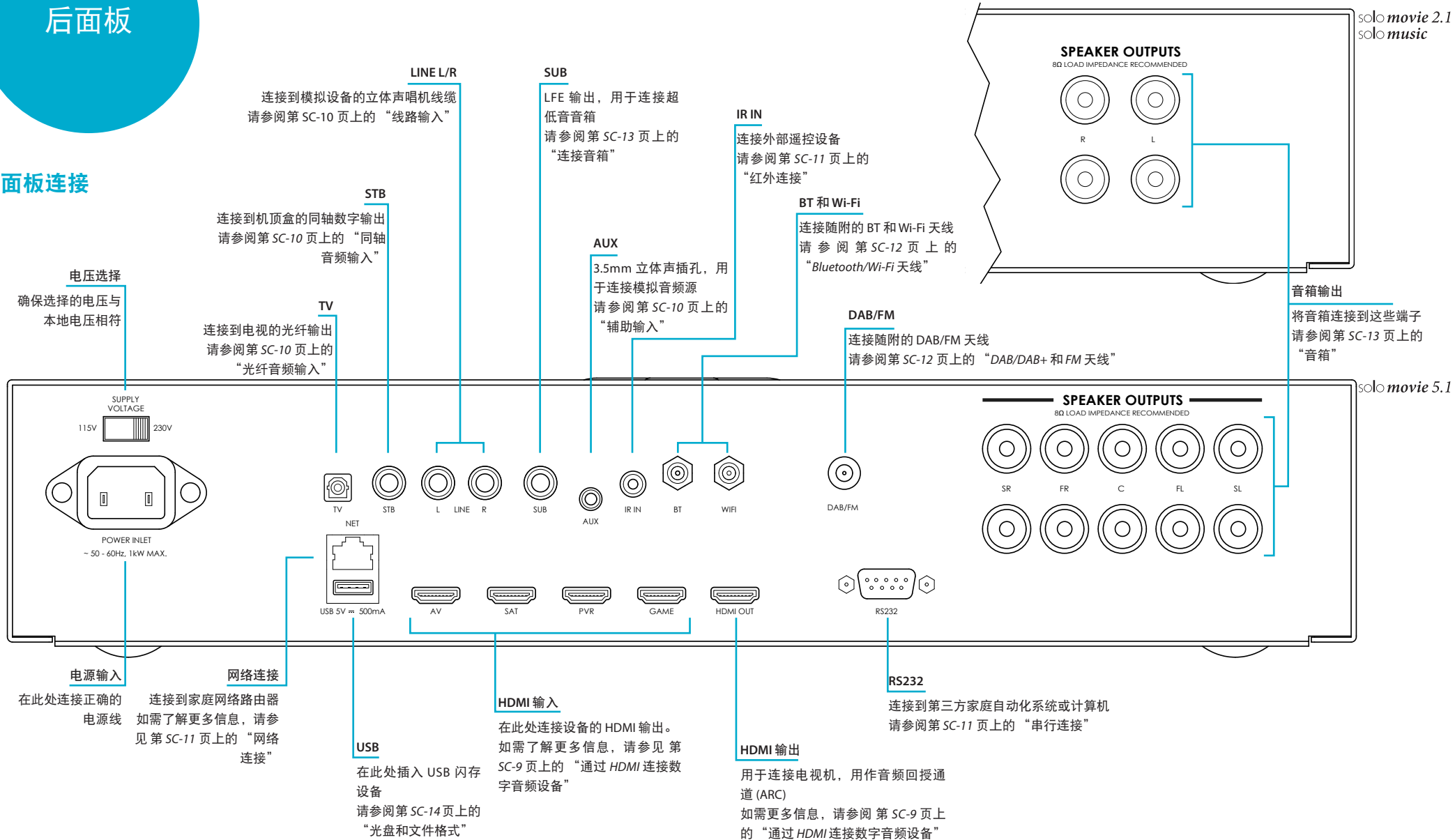

# 音频 / 视频接口

## 简介

将 Solo 连接到信源组件和音箱之前，请通读后面的几个页面，其中说明了所有可用的输入与输出接口。“音箱”部分介绍了如何连接音箱以避免放大器受损，以及如何排列您的音箱以实现最佳性能。

## 一般规格

输入接口的命名直观地反映了要连接的设备（例如“AV”或“SAT”）。所有这些接口都共用同一个输入电路，因此，您完全可以将不同的设备连接到任何一个输入接口。例如，如果您有两个游戏控制台，而 AV 输入接口未使用，则可将第二个游戏控制台连接到该 AV 输入接口。

## 通过 HDMI 连接数字音频设备

包括机顶盒、蓝光播放器、DVD 播放器、游戏控制台以及摄像机在内的许多数字设备，都可以使用 HDMI 连接进行连接。

请注意，采用这种连接方式时，图像会通过电视机进行显示，而声音则通过连接到 Solo 的音箱进行播放。无需进行其他的音频连接。

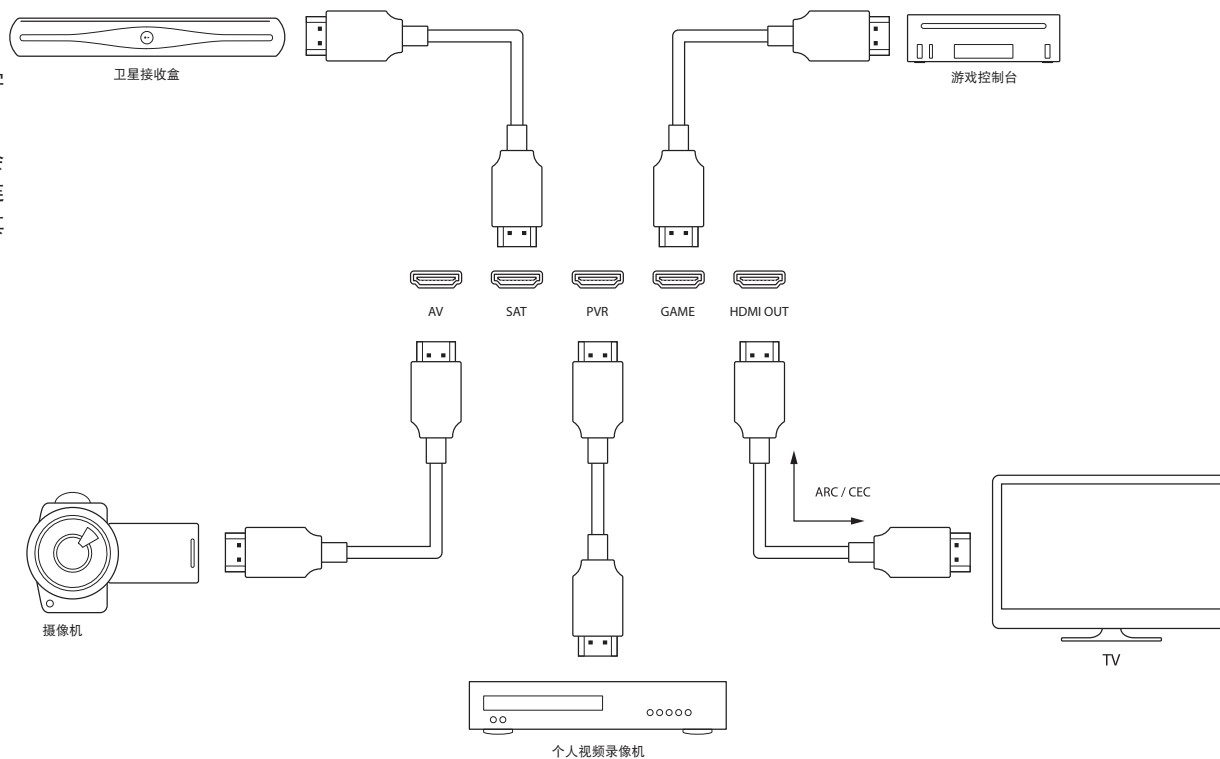

## 数码音频连接

### 光纤音频输入

如果电视不支持 ARC，则将电视的光纤音频输出连接到该输入

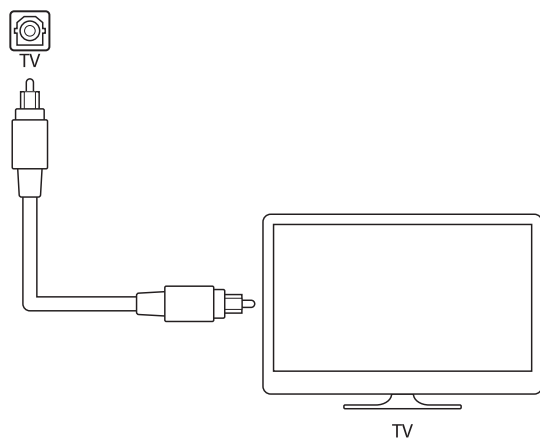

### 同轴音频输入

连接机顶盒的同轴音频输出

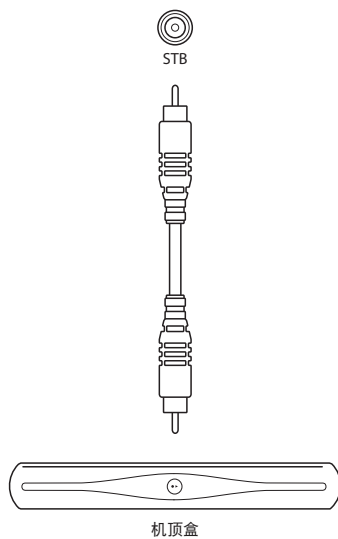

## 模拟音频连接

### 线路输入

可使用 RCA 立体声唱机线缆将任意模拟音频设备连接到这些输入

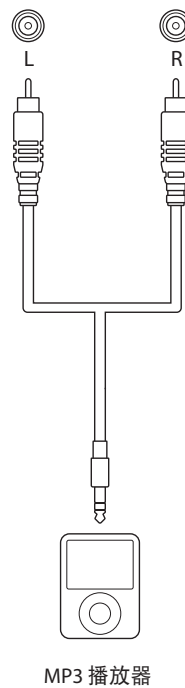

### 辅助输入

可使用 3.5mm 插孔导线将任意模拟音频设备连接到 **AUX** 输入

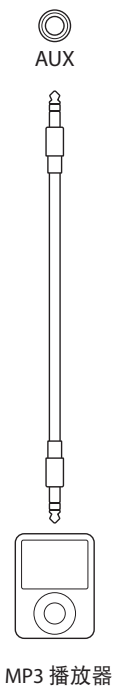

# 其他连接

## 蓝牙连接

Solo 拥有内置的 Bluetooth 无线技术功能，可以与任何支持 Bluetooth 的设备无缝集成。

### 与 Bluetooth 设备配对

如欲将 Solo 设置为配对模式，请选择 Bluetooth 输入，然后按住遥控器上的 OK 键。请遵循您的 Bluetooth 设备的操作说明中提供的建议。从 Bluetooth 设备列表中选择 SOLO XXXXXX（其中 XXXXXX 是分配给 Solo 的唯一编号）完成配对。配对一旦完成，就不需要再次执行。

## USB 连接

USB 存储设备（闪存驱动器）可用于媒体播放，存储下载的 BD-Live 内容也需要此设备。如要尽享 BD-Live 内容，建议采用以下规格：

- 容量 2GB 或更高
- FAT32 格式
- USB2.0 高速 (480Mbps)

Solo 还可以播放 USB 海量存储设备中存储的文件。这种存储设备通常是 U 盘，不过也包括符合“海量存储设备”标准的任何 USB 设备。

Solo 仅支持直接连接 USB 设备，而不支持通过集线器连接设备。如果经常需要取用 USB 接口，使用 USB 延长线可为您带来方便；参见有关支持的文件类型的详细信息，第 SC-14 页上的“光盘和文件格式”。

该连接也可用于软件升级。请参考第 SC-33 页上的“USB 固件更新”以获取更多详细信息。

## 串行连接

该连接器用于带有 RS232 串行端口的控制设备（例如，Crestron 和 AMX 触屏控制器）。

## 网络连接

可使用有线或无线连接将 Solo 连接到网络。

### 无线连接

为了连接到 Wi-Fi 网络，需要将随附的 Wi-Fi 天线连接到 Solo，并且必须正确配置设备的无线设置。请参考第 SC-12 页上的“Bluetooth/Wi-Fi 天线”以了解天线安装说明，请参考第 SC-28 页上的“网络”以了解有关设置无线网络接口的信息。

### 无线连接

连接以太网线缆之后，Solo 会自动尝试连接到您的网络。

应该使用 CAT5 线缆，并将它插入后面板上带有 NET 标记的 RJ45 接口。

如果您的网络使用静态 IP 地址而不是 DHCP，则您需要提供 IP 地址、网关和 DNS；参见有关设置网络的信息，第 SC-28 页上的“网络”。

## 红外连接

Solo 前面板上的红外接收器完全或部分受到阻挡时，红外输入允许连接外部红外接收器。尖端部分为调制信号，筒管部分为接地。

红外接收器和发射器附件与系统的供应商为 Xantech。有关详细信息，请访问 [www.xantech.com](http://www.xantech.com) 或咨询您的 Arcam 经销商。

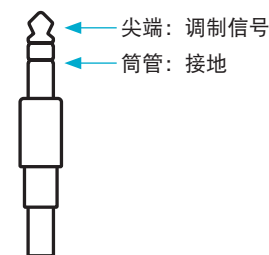

### 注

红外输入接口用于提供调制信号。如果外部红外接收器会解调红外信号，则此接口不起作用。另外，本设备不为红外插孔中的外部接收器提供电源，因此，您需要添置外部电源。

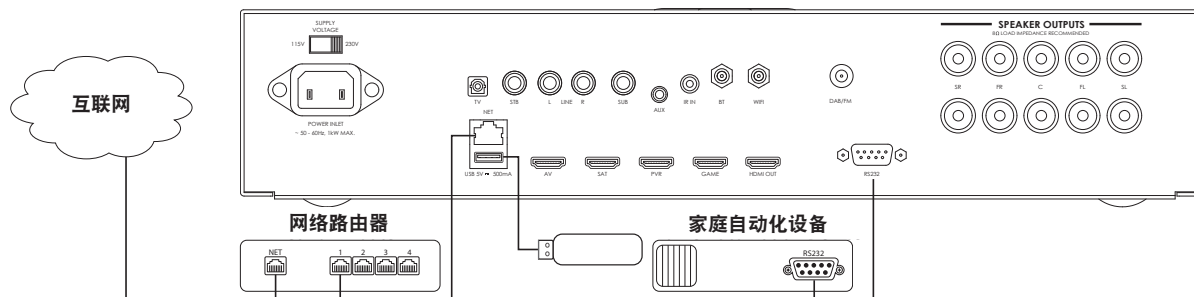

# 天线接口

## DAB/DAB+ 和 FM 天线

Solo 上装配了 FM 和 DAB/DAB+ 接收器模块。所需的天线类型取决于您的听音偏好与当地的条件。

Solo 的无线电接收能力极佳，但前提是所接收的传输信号的质量良好。

请尝试使用设备随附的天线。如果您处于信号较强的区域，则足以保证良好的接收。在信号强度较弱的区域，可能需要安装屋顶或阁楼天线。

请联系您的当地 Arcam 经销商或天线安装专业人员，以针对当地信号接收条件获得相应的建议。

在信号较强的区域，使用随附的 DAB/DAB+/FM “T” 形天线可以产生不错的效果。请将天线安装在墙上尽量高的位置。

在英国，需要垂直定位 T 形天线以进行 DAB/DAB+ 接收，因为广播信号采用垂直偏振波形式。其他区域的客户请咨询 Arcam 经销商或同时尝试水平和垂直定位以获得最佳的接收效果。

尝试在房间中的每堵空墙上定位，以确定安装在哪堵墙上接收效果最好，然后使用平头钉或胶带将天线固定成“T”形，但请注意，平头钉不得与天线的内部芯线相接触。

在信号较弱的区域，最好使用高增益的外部安装或屋顶安装天线，以接收最多数目的服务。

在 Band III 发射区域（例如英国），请使用多元 Yagi 天线并垂直安装天线，因为发射的信号采用垂直偏振波形式。如果您靠近多个发射源，请使用全向或折合偶极天线。

如果您所在区域的 DAB/DAB+ 服务以 L 频段发射，请让您的经销商建议要使用的最佳天线。

## Bluetooth/Wi-Fi 天线

Solo 同时配有 Bluetooth 和 Wi-Fi 天线。

两根天线完全相同，需要插入位于 Solo 背面标有 BT 和 WiFi 的接口。

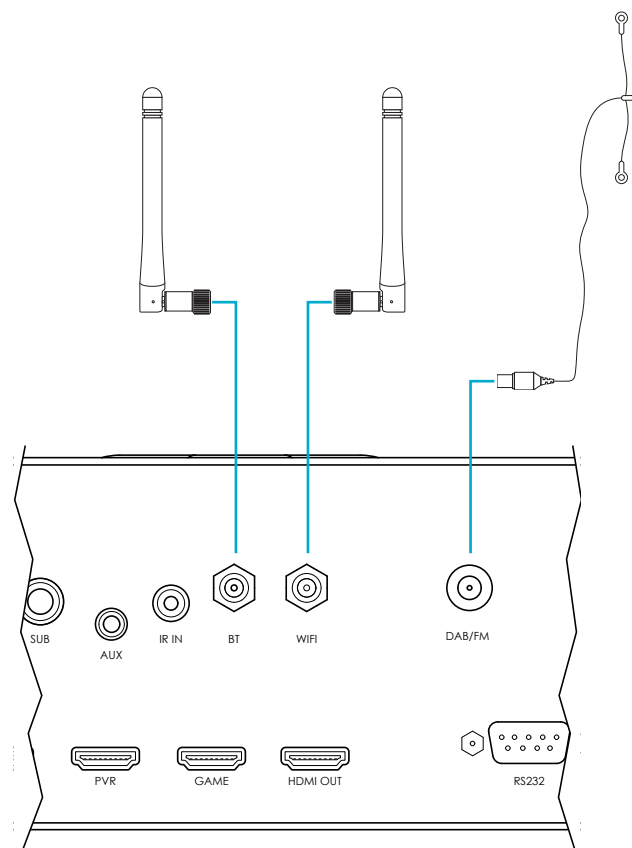



# 音箱

## 连接音箱

Solo 可驱动多达五台额定阻抗介于  $4\Omega$  和  $8\Omega$  之间的音箱。设备配备的音箱端子，既适用于铲形端子也适用于裸线。

音箱为：

- Solo movie: LS (左环绕声)、L (左)、C (中)、R (右) 以及 RS (右环绕声)。
- Solo music: L (左)、R (右)

可将一台有源低音炮连接到 SUB 输出。请参见本页示意图了解建议的音箱布置。

## 音箱线缆

应采用优质、高纯度的铜线缆将音箱连接到 Solo。实芯线缆或只有外层的导线特别适合。应避免使用电铃线和非常廉价的音箱线缆，因为它们会显著降低音质。

无论是使用裸线、铲形接头还是“香蕉”插头，到音箱端子的连接应始终保持紧固，但切勿使用工具钳子或扳手来紧固接头，因为这样做可能会损坏端子。

## 音箱放置

此处提供的建议是设置扬声器的一般指示。请参阅您扬声器附带的文档，以获取更准备的信息。请访问 [www.dolby.com](http://www.dolby.com)，以便了解有关听音室布局的有用信息。

### 房间声学

您房间的形状以及陈设将会影响您听到的声音。例如，过多的裸露面会使声音刺耳。地毯、壁挂和窗帘均有助于消除这一不良影响。

如果您可以选择听音室，避免选择完全正方形的房间或者有一个维度的尺寸正好是另一维度尺寸 2 倍。此类房间会加剧影响音效的共振。

您放置扬声器的位置离角落、墙壁与地面相交线或墙壁与天花板相交线越近，低音输出就越强，这可能会过度地加强低音。只是将扬声器移动数英寸有时就会产生明显不同的效果

### 扬声器设置

正确的扬声器布置对于实现最佳的家庭影院效果十分关键（请参阅示意图）。大致而言，扬声器应放置在离背面墙壁大约 15cm，离侧面墙壁至少 60cm 的刚性支架上。

不要将扬声器放置在地面（除非扬声器是落地式扬声器）或角落。扬声器激励器应处于或稍高于人坐下时耳部所处的水平面。如可能，使您的就坐区域处于周围扬声器的中间。

具体的音效将取决于听音室的声学特性，因此进行扬声器放置试验很有必要。

### 低音炮

低音炮的位置会影响整体音质。将其放置在墙壁或角落旁通常会提升效果，带来更纯正的低音。但是，所有的房间对声音都有着不同的影响，我们建议您以墙壁和设备之间至少留有 15cm 间隙的方式进行设备放置试验。

### 扬声器支架

扬声器的放置越稳固，其产生的音效就越好。我们建议您使用 40 至 60cm 高的刚性金属支架。

确保支架和 / 或扬声器不会晃动。用铅笔轻轻敲击时不会产生回响的适当制动的支架，会使扬声器发挥最佳效果。

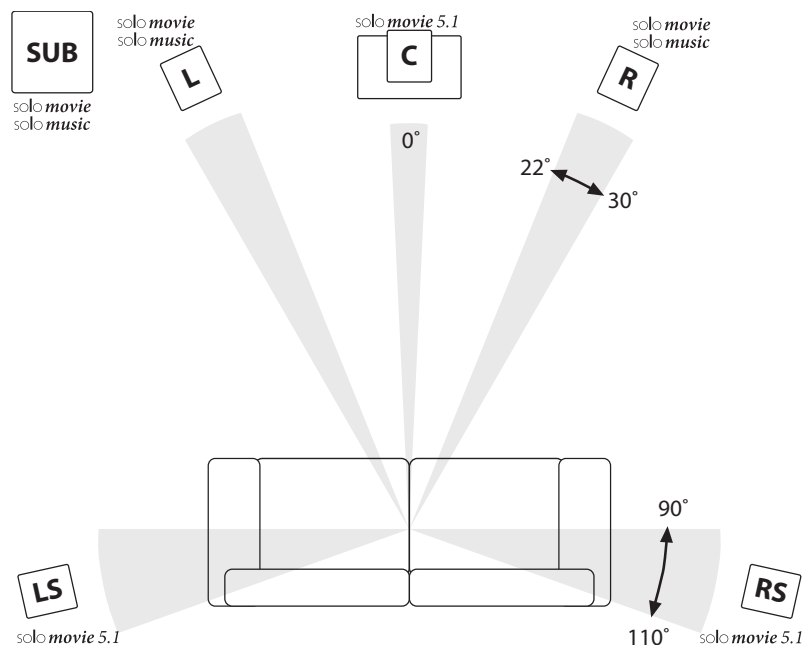

# 光盘和文件格式

## 可播放的光盘

Solo movie 支持以下光盘类型：



蓝光 3D



蓝光光盘



DVD 视频



DVD-R



DVD-RW



CD 音频



CD-R



CD-RW



超级音频 CD

SUPER AUDIO CD

Solo music 支持以下光盘类型：



CD 音频



CD-R



CD-RW



超级音频 CD

Solo movie 和 Solo music 均支持以下文件格式的播放（通过光盘、USB 和网络）：

- FLAC，最大 24 位，192 KHz
- WAV，最大 24 位，192 KHz
- AAC，最大 24 位，96 KHz
- AIFF，最大 24 位，192 KHz
- OGG，最大 24 位，192 KHz
- MP3，最大 320 kbps，48 KHz
- WMA，最大 192 kbps，48 KHz

## 支持的视频格式 (仅限于 Solo movie)

与您播放器兼容的视频文件有以下限制：

- 最大分辨率尺寸：1920x1080(宽 x 高) 像素
- 文件扩展名：.wmv、.avi、.mp4、.mpeg、.mpg、.vob、.mkv（注：通过 Divx 编码的文件不能在此播放器上播放）
- 可播放的音频格式：Dolby Digital、DTS、MP3、WMA、AAC
- 采样频率：32 - 48 kHz (WMA)，8 - 48 kHz (Mp3)
- 位速率：32 - 192 kbps (WMA)，32 - 320 kbps (Mp3)
- 并非所有的 WMA 和 AAC 音频格式均与您的播放器兼容。
- 播放 HD WMA 影音文件建议采用蓝光、DVD 或 USB 2.0 技术。
- 您的播放器不支持使用 GMC（全局运动补偿）或 Qpel（四分之一像素）技术录制的文件。这些技术是 MPEG4 标准中采用的视频编码技术，如 DivX。

## 区域码（仅限于 Solo movie）

根据其出售所在的区域，蓝光光盘播放器和蓝光或 DVD 光盘均分配有区域码。如果区域码不匹配，光盘将不会播放。

蓝光光盘 区域码	区域
A	北美洲、中美洲、南美洲、韩国、日本、台湾地区、香港特别行政区和东南亚
B	欧洲、格陵兰、法国领地、中东、非洲、澳大利亚和新西兰
C	印度、中国大陆、俄罗斯、东南亚
A + B + C	所有区域

### 区域选择

受当地法规限制，北美版本没有区域选择选项。

DVD 区域码	区域
1	北美洲
2	欧洲、日本、中东、埃及、南非、格陵兰
3	台湾地区、韩国、菲律宾、印度尼西亚、香港特别行政区
4	墨西哥、南美洲、中美洲、澳大利亚、新西兰、太平洋岛屿、加勒比海
5	俄罗斯、东欧、印度、非洲大部分地区、北韩、蒙古
6	中国大陆
全部	所有区域

指示光盘将在北美洲播放的符号：



指示光盘将在欧洲播放的符号：



# 基本操作

## 操作 Solo

### 简介

本节介绍了 Solo 的基本操作。请注意，可能需要正确配置 Solo 才可以实现最佳性能。有关系统设置的详细信息请参见第 SC-26 页上的“设置菜单”。

### 开机

按 POWER 按钮打开本设备。设备通电之后，状态 LED 呈绿色点亮。如果在本设备处于待机模式时按下 POWER 按钮（或者移除电源），重新加电时，本设备将会进入待机模式。

### 待机

按遥控器上的  可使 Solo 进入待机模式。在待机模式下，显示屏将会黑屏，电源 LED 将亮红色。

如果长时间不使用设备，我们建议断开设备的电源连接以节省电源。

要从待机状态开启，请按遥控器上的  按钮。

### 主屏幕

可随时按  按钮显示 Solo 主屏幕。通过主屏幕可访问以下功能：

	开始播放 CD/DVD/BD 光盘。请参见第 SC-23 页上的“播放光盘”。
	可播放多媒体文件。请参见第 SC-24 页上的“网络/USB 操作”。
	访问 Solo 设置选项。请参见第 SC-26 页上的“设置菜单”。
	可选择 Solo 的各种输入。

### 选择讯源

要选择特定讯源，请按前面板上的 INPUT- 或 INPUT+ 按钮，直到该讯源显示在前面板显示屏上，或者按遥控器上相应的讯源按钮（请参见第 SC-17 页上的“设备模式/信源键”）。

可以使用以下讯源：

RADIO	内置 DAB/FM 调谐器
BT	内部 Bluetooth 输入
MEDIA	网络输入（如通用即插即用设备）、USB 固态设备（如 U 盘）输入
DISC	内置光盘播放器
AV	音频-视频 HDMI 输入
SAT	卫星 HDMI 输入
PVR	个人视频录像机 HDMI 输入
GAME	游戏控制台 HDMI 输入
LINE	唱机插孔模拟音频输入
AUX	3.5mm 模拟音频输入
STB	机顶盒同轴数字音频输入
TV	TV 光纤音频输入

也可通过主屏幕使用讯源选项来选择特定输入讯源，如上一节所述。

### 音量控制

可通过转动顶部面板控制旋钮（请参见第 SC-7 页上的“顶部面板控制”）或使用遥控器上的音量控制按钮（请参见第 SC-17 页上的“音量控制”）来增大或降低音量。

### 耳机

要在 Solo 上使用耳机，请将耳机插入前面板上的耳机插孔。

耳机插入前面板上的耳机插孔之后，音箱和低音炮输出会静音，音频会混缩为双声道 (2.0)。

# 遥控器

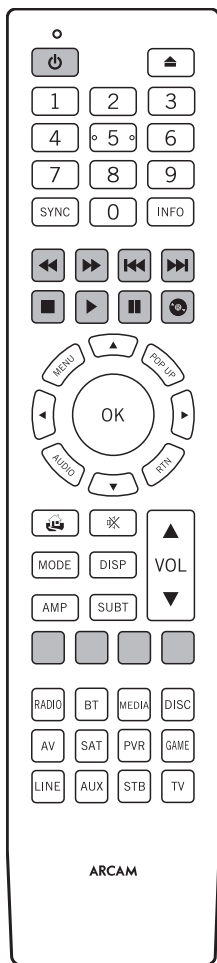

## Solo 通用遥控器

Solo 遥控器是先进的“通用”背光遥控器，最多可控制八台设备。该遥控器经过预编程与 Solo 配合使用，通过其丰富的内置代码库，还可与数千种第三方音频 - 视频组件配合使用，如电视机、卫星接收器、机顶盒以及个人视频录像机 (PVR) 等。

Solo 遥控器属于“学习型”遥控器，也就是说，您基本上可以向它传授旧式单一设备遥控器具有的任何功能。

### 将电池插入遥控器

- 卸下遥控器背面的电池舱盖以打开电池舱。
- 根据电池舱中的指示插入两节“AAA”电池。
- 将电池舱盖放回到其锁定位置，舱盖发出咔嗒声表示已牢固就位。

## 使用遥控器

使用遥控器时请注意以下事项：

- 确保遥控器和 Solo 上的遥控传感器之间没有障碍物。遥控范围大约为 7 米。（如果遥控传感器被阻挡，可以使用后面板上的 IR 遥控输入插孔。有关其他信息，请咨询您的经销商。）
- 如果有强烈的日光或荧光照射在 Solo 的遥控传感器之上，遥控操作可能会变得不稳定。
- 当您发觉遥控器的工作范围缩短时，请更换电池。

### 注

- 不当地使用电池可能会导致漏液和爆炸等危险。
- 请勿混用新旧电池。
- 不要混用不同类型的电池 - 尽管它们看上去类似，但不同的电池可能具有不同的电压。
- 确保根据电池舱中指示的方向安装每颗电池的正 (+) 极和负 (-) 极。
- 如果有一个月或更长时间不使用遥控器，请取出电池。
- 请根据您所在国家 / 地区适用的政府或当地法规处置废旧电池。

### Solo 遥控器符合 FCC 规则的第 15 部分

本设备经测试，符合 FCC 规则第 15 部分 B 类数码设备的限制。规定这些限制是为了合理地防止在居民区产生有害干扰。本设备会产生、使用并可能发射无线射频，如果不按照说明书进行安装和使用，可能会给无线电通信造成有害干扰。但是，我们无法保证本设备在特定安装项目中不会产生干扰。如果本设备确实给无线电或电视接收造成有害干扰（可以通过关闭再打开本设备进行检测），则建议用户尝试使用下列一种或多种措施来解决干扰：

- 重新摆正或重新定位接收天线。
- 增大本设备与接收器之间的分隔距离。
- 将设备连接到电路中的插座内，该插座不是接收器所连接到的插座。
- 请咨询经销商或富有经验的无线电 / 电视技术人员以获得帮助。

## 有用信息

### 背光

每当按下下一个按键时，背光将会点亮八秒。这方便您在光照不足的条件下使用遥控器。

### 电源 LED 闪烁

短暂的闪烁表示按键操作有效。

多次短暂闪烁传达了特定的信息（例如，正在检测设备代码）或者表示编程序列已开始或成功完成。

本手册使用符号“”来表示电源 LED 闪烁。

### 超时和未分配的键

超时 - 30 秒后，遥控器将退出编程状态，并返回正常工作状态。

粘滞键超时 - 持续按住任意键 30 秒后，遥控器将停止发送红外传输命令以节省电池电量。在松开所有键之前，遥控器将保持关闭状态。

未分配的键 - 在特定的设备模式下，遥控器将忽略任何未分配的按键操作，并且不发射红外命令。

### 低电压指示灯

如果电池电量不足，每当您按键时，LED 将闪烁五次：



如果出现此情况，请尽早装入两颗全新的 AAA 碱性电池。



### 设备模式/信源键

由于遥控器可以控制 Solo 以及其他各种设备：许多按钮具有多种功能，具体取决于您在遥控器上选择的“设备模式”。

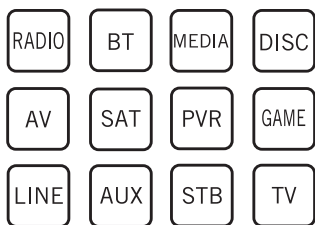
设备模式键（如下图所示）可用于选择 Solo 上的讯源。如果短按其中一个键，将发射一条命令来更改设备上的讯源。



RADIO	内置 DAB/FM 调谐器
BT	内部 Bluetooth 输入
MEDIA	网络输入（如通用即插即用设备）、USB 固态设备（如 U 盘）输入
DISC	内置光盘播放器
AV	音频-视频 HDMI 输入
SAT	卫星 HDMI 输入
PVR	个人视频录像机 HDMI 输入
GAME	游戏控制台 HDMI 输入
LINE	唱机插孔模拟音频输入
AUX	3.5mm 模拟音频输入
STB	机顶盒同轴数字输入
TV	TV 光纤音频输入

选择每种设备模式会相应地改变许多遥控器按键控制信源设备的方式。例如：在 DISC 模式下，按  将会播放上一个 CD 曲目；但在 AV 模式下，按  会发出电视“向下换台”命令。

遥控器会记住上一次选择的设备模式，因此，在按每个命令键之前（例如，如果您只是想要播放或跳过 CD 上的曲目），您不必要再次按设备模式键。

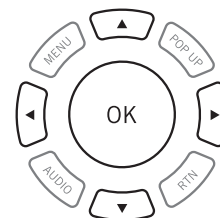

### 导航键

导航键控制设置菜单或屏显菜单中的光标。它们还可以取代系统中其他家庭娱乐设备随附的原配遥控器的导航功能。OK 键用于确认设置。



### 音量控制



默认情况下，将遥控器设置为音量控制和静音按钮（VOL 、VOL  和 MUTE）始终用于控制 Solo 的音量，不管遥控器当前设置为哪种设备模式。这称为音量“换位控制”。

例如，如果您正在收听 CD，并想要 Solo 使用处于 CD 设备模式的遥控器来控制 CD 播放机。此时，可使用遥控器上的音量控制按钮来直接调整 Solo 的音量，而不必先按 AMP 键将遥控器设置为 AMP 设备模式。音量按钮可将遥控器上的 CD 设备模式“换位”成 AMP 设备模式。

如果需要，可针对任一设备模式单独禁用音量“换位控制”。

### 自定义 Solo 遥控器

遥控器提供代码学习功能，允许您将原配遥控器上的最多 16 项功能复制到遥控器键盘。有关此功能和其他自定义功能的详细信息，请参见第 SC-20 页上的“自定义遥控器”。

## AMP 设备模式

AMP 设备模式按钮可将遥控器配置为控制 Solo。按下此按钮不会影响 Solo 上当前选择的输入。

Solo 的功能根据内部信源的变化而变化，下表对此进行了介绍。

	在待机 and 开机之间切换 Solo 电源
	打开/关闭光盘托架
0...9	在播放 CD 时，搜索并播放与按键对应的曲目
SYNC	Lipsync。视频处理可能会导致视频信号延迟，从而导致音频和视频定时不匹配。此时，您会发现，语音与视频中的嘴唇动作并不同步。要补偿这种时差，您可以调整唇音同步延迟。按 SYNC 按钮并使用  和  导航按钮。再次按下此按钮会退出唇音同步微调菜单
INFO	按 INFO 按钮会循环切换前面板显示屏左下角显示的信息
	对 CD、DVD 或 BD 进行快退操作
	对 CD、DVD 或 BD 进行快进操作
	快退至 CD、DVD 或 BD 当前/上一首曲目的起始位置
	快进至 CD、DVD 或 BD 下一首曲目的起始位置

	停止播放 CD、DVD 或 BD
	播放 CD、DVD 或 BD 上的内容
	暂停播放 CD、DVD 或 BD
MENU	光盘菜单
POP UP	激活 BD 弹出菜单（如可用）
RTN	从 BD/DVD 菜单返回
AUDIO	在 BD/DVD 上的可用音频曲目之间进行选择
	浏览屏幕上的文件和菜单。按 OK 可以选择突出显示的文件或进入屏幕上突出显示的菜单 - 相当于按下某些遥控器上的“Enter”或“Select”
AMP+	从待机模式进入开机模式
AMP+	从开机模式进入待机模式
AMP+	更改画面分辨率
	导航回到菜单的顶层（“首页”）
	切换 Solo 的静音功能
MODE	切换可用的环绕声和混缩模式

DISP	切换前端面板显示屏的亮度选项
	增大/降低放大器音量
AMP	将遥控器重置为 AMP 模式
SUBT	切换字幕选项（如果 DVD 或 BD 上可用）
RED	红色按钮对应于 BD
GREEN	绿色按钮对应于 BD
YELLOW	黄色按钮对应于 BD
BLUE	蓝色按钮对应于 BD
RADIO	内部 FM 或 DAB 调谐器输入
BT	内部 Bluetooth 输入
MEDIA	网络、USB 媒体输入
DISC	内部光盘输入
AV	AV HDMI 输入
SAT	卫星 HDMI 输入
PVR	PVR HDMI 输入
GAME	游戏控制台 HDMI 输入
LINE	唱机插头模拟输入
AUX	3.5mm 插头模拟输入
STB	STB 数码同轴音频输入
TV	TV 光纤音频输入

### 蓝牙命令

在 AMP 设备模式下，可通过按遥控器上的 BT 选择 Bluetooth 音频输入。连接到音频流设备之后，使用以下按键来浏览音乐曲目。

	选择当前播放列表中的上一个/下一个曲目
	播放当前曲目
	暂停播放当前曲目

### 网络媒体 /USB 命令

在 AMP 设备模式下使用网络客户端时，可以使用以下按键来浏览音乐文件。

	在屏幕上浏览文件。按 OK 选择/播放突出显示的文件
	选择当前播放列表中的上一个/下一个曲目
	播放当前曲目
	暂停播放当前曲目
	停止播放
	导航回到网络客户端菜单的顶层，即“Home（主页）”

## SAT设备模式

使用 SAT 设备模式按钮可选择 SAT 作为信源。如果已针对卫星接收器配置了遥控器，则以后可以使用 Solo 遥控器来控制该设备。

	将电源切换为待机或打开。
0...9	与原配遥控器上的数字键功能相同 - 通常用于选择频道。
INFO	显示INFO或OSD（屏显）功能（如果可用）。
	快退
	快进
	向下换台
	向上换台
	停止播放
	播放内容
	暂停播放内容
	录制
菜单	菜单
	浏览设置菜单与节目选择菜单。按 OK 可确认选择（相当于某些遥控器上的“Enter”或“Select”）。
	导航回到菜单的顶层（“首页”）。
RTN	后退
AMP	将遥控器重置为 AMP 模式。
RED	红色按钮对应于卫星接收器。
GREEN	绿色按钮对应于卫星接收器。
YELLOW	黄色按钮对应于卫星接收器。
BLUE	蓝色按钮对应于卫星接收器。

## PVR设备模式

使用 PVR 设备模式按钮可选择 PVR 作为信源。

如果已针对个人（硬盘）视频录像机（PVR）或类似的设备配置了遥控器，则以后可以使用 Solo 遥控器来控制该设备。

	在待机和开机之间切换 Solo 电源
0...9	与原配遥控器上的数字键功能相同 - 通常用于选择频道。
INFO	显示 INFO 或 OSD（屏显）功能（如果可用）。
MODE	选择媒体库或媒体功能。
⏪	快退
⏩	快进
⏴	向下换台
⏵	向上换台
■	停止播放
▶	播放内容
⏸	暂停播放内容
	录制
MENU	在某些卫星接收器和有线电视电视机顶盒上打开 EPG（电子节目指南）。
	浏览设置菜单与节目选择菜单。 按 OK 可确认选择（相当于某些遥控器上的“Enter”或“Select”）。
	导航回到菜单的顶层（“首页”）。
AUDIO	选择帮助功能。

SUBT	切换字幕选项（如果可用）。
AMP	将遥控器重置为 AMP 模式。
RED	红色按钮对应于 PVR。
GREEN	绿色按钮对应于 PVR。
YELLOW	黄色按钮对应于 PVR。
BLUE	蓝色按钮对应于 PVR。

## STB设备模式

使用 STB 设备模式按钮可选择 STB 作为信源。

如果已针对机顶盒解码器或类似的设备配置了遥控器，则以后可以使用 solo 遥控器来控制该设备。

	在待机和开机之间切换 Solo 电源
0...9	与原配遥控器上的数字键功能相同 - 通常用于选择频道。
INFO	显示 INFO 或 OSD（屏显）功能（如果可用）。
MODE	选择媒体库或媒体功能。
⏪	快退
⏩	快进
⏴	向下换台
⏵	向上换台
■	停止播放
▶	播放内容
⏸	暂停播放内容
	录制

MENU	在某些卫星接收器和有线电视电视机顶盒上打开 EPG（电子节目指南）。
	浏览设置菜单与节目选择菜单。 按 OK 可确认选择（相当于某些遥控器上的“Enter”或“Select”）。
	导航回到菜单的顶层（“首页”）。
AUDIO	选择帮助功能。
SUBT	切换字幕选项（如果可用）。
AMP	将遥控器重置为 AMP 模式。
RED	红色按钮对应于机顶盒。
GREEN	绿色按钮对应于机顶盒。
YELLOW	黄色按钮对应于机顶盒。
BLUE	蓝色按钮对应于机顶盒。

## TV 设备模式

使用 TV 设备模式按钮可将遥控器配置为控制电视机或其他显示设备的功能。按下此按钮还可以选择 TV 作为信源。

	将电源切换为待机或打开。（某些电视机要求使用数字键开机）。
0...9	与原配遥控器上的数字键功能相同 - 通常用于选择频道。
INFO	显示 INFO 或 OSD（屏显）功能（如果可用）。
⏴	向下换台
⏵	向上换台
INFO	显示画面信息；此功能只能在电视机上使用。
MENU	指南
	浏览设置菜单与节目选择菜单。 按 OK 可确认选择（相当于某些遥控器上的“Enter”或“Select”）。
	导航回到菜单的顶层（“首页”）。
SUBT	切换字幕选项（如果可用）。
AMP	将遥控器重置为 AMP 模式。
RED	红色键对应于电视
GREEN	绿色键对应于电视
YELLOW	黄色键对应于电视
BLUE	蓝色键对应于电视

## AV、GAME、LINE 和 AUX 设备模式

通过 AUX、AV、GAME 和 LINE 设备模式按钮选择 AUX、AV、GAME 和 LINE 作为讯源。

# 自定义遥控器

## 注

在后续页面中，遥控器电源 LED “闪烁”一次以符号  指示。

## 代码学习

随产品提供的遥控器附带了完整的预设代码库。针对设备配置遥控器后，您可能会发现原配遥控器上的一项或多项功能在遥控器键盘上没有对应的按钮。为方便起见，遥控器提供代码学习功能，允许您将原配遥控器上的最多 16 项功能复制到遥控器键盘。

开始之前，请确保：

- 原配遥控器工作正常。
- 遥控器未指向设备。
- 遥控器中的电池是全新的。
- 遥控器未暴露在日光直射或高强度荧光灯之下。

## 注

学习功能与特定的模式有关。最多可以向一个键分配八个不同的功能 - 为每种模式分配一个不同的学习功能。





## 直接代码设置（方法 1）

第一种方法是针对您要控制的设备在遥控器中设定 3 位数代码 - 参见“设备代码表”。记下推荐的一个或多个代码 - 最常用的代码列在最前面。现在，打开设备电源。

1. 针对您要设置的产品，同时按下对应的 DEVICE 键和 1 键。按住这两个按钮三秒，直到 LED 保持亮起状态。
2. 现在您已进入设置模式，可以松开这两个按钮。
3. 为该设备输入 3 位数代码。
4. 如果输入的 3 位数代码对于该设备无效，设备将会关闭。如果设备未关闭，请输入列表中的下一个代码，直到设备关闭。
5. 找到正确的代码后，再次按 DEVICE 键。LED 将闪烁三次 ，以确认成功存储该代码。



## 库搜索设置（方法 2）

您可以使用库搜索功能来全面扫描遥控器内存中包含的所有代码。与上一种方法相比，此方法所需的时间要长得多，因此，仅在以下情况时才使用此方法：

- 尝试输入针对您的品牌列出的所有代码后，设备仍然对遥控器没有反应。
  - 您的品牌根本未在“设备代码表”中列出。
1. 针对您要设置的产品，同时按下对应的 DEVICE 键和 1 键。按住这两个按钮三秒，直到 LED 保持亮起状态。
  2. 将遥控器指向您要控制的产品，然后按导航控制板上的  或  按钮。每按一下  或  按钮，就会递增（或递减）一个代码编号，同时发出关闭设备的信号。
  3. 以大约一秒钟的间隔持续按向上或向下按钮，直到设备关闭。（切勿交替按向上和向下按钮 - 只能朝一个方向按。）
  4. 要存储正确的代码，再次按 DEVICE 键。LED 将闪烁三次 ，以确认成功存储该代码。

## 学习设置（方法 3）

第三种方法是将设备原配遥控器中的功能“传授”给 Arcam 遥控器。两个遥控器应彼此头对头，相隔大约 10 厘米。

1. 针对您要设置的产品，同时按下对应的 DEVICE 键和 3 键。按住这两个按钮三秒，直到 LED 保持亮起状态。
2. 在您要向其分配命令的 Arcam 遥控器上按所需的按钮。LED 将闪烁一次 ，表示遥控器已准备好学习命令。
3. 在另一个遥控器上按住相应的键不放，直到 LED 闪烁两次 。这表示 Arcam 遥控器已经从另一个遥控器学习了命令。
4. 在遥控器上按下一个按钮并重复步骤 2 至 3，以继续从另一遥控器学习命令。
5. 在学习了所有选定命令后，同时按住 DEVICE 键（用于进入学习模式）和数字键 3，以存储学习的命令。

## 注

如果 Arcam 遥控器 LED 闪烁五次 ，则表示学习过程出错。

AMP 和 RADIO 键不能学习命令。





## 重要说明

- 在启动代码学习会话后，需要在大约十秒内完成每个步骤。如果花费的时间更长或者出现超时，则您必须重新启动该过程。
- 学习功能与特定的模式有关 - 您可以将每个模式的一项功能复制到某个键。
- 遥控器总共可以学习大约 16 项功能。
- 要替换某个学习到的功能，只需向同一按键分配新的功能。
- 当您更换电池时，学习到的功能将会保留。
- 如果代码学习失败，请尝试改变两个遥控器之间的距离；确保环境光线不会太强。





## 删除学习到的数据

















要删除某个设备的所有已学习到的数据，请执行以下操作：

1. 针对您要设置的产品，同时按下对应的 DEVICE 键和 3 键。按住这两个按钮三秒，直到 LED 保持亮起状态。
2. 同时按住您要清除其数据的产品对应的 DEVICE 键与 ▶ 键三秒，直到 LED 闪烁两次 。
3. 如果LED闪烁两次  后的30秒内您未进一步按键，遥控器将退出清除模式，且不删除学习到的数据。
4. 如果LED闪烁两次  后的30秒内您再次按DEVICE键，则会完成清除模式，并删除设备中所有已学习到的数据。然后，LED将闪烁三次  以确认操作完成。

要删除某个设备某个键的已学习到的数据，请执行以下操作：

1. 针对您要设置的产品，同时按下对应的 DEVICE 键和 3 键。按住这两个按钮三秒，直到 LED 保持亮起状态。
2. 按住您要删除其数据的键三秒。LED 将闪烁两次 。如果接下来未进一步按键，遥控器将退出清除模式，且不删除学习到的数据。
3. 如果LED闪烁两次  后的30秒内您未进一步按键，遥控器将自动退出清除模式，且不删除学习到的数据。
4. 如果 LED 闪烁两次之后的 30 秒内再次同时按 DEVICE 键和 3 键，则会删除该设备的所有已学习到的数据，并退出清除模式。然后，LED将闪烁三次  以确认操作完成。

## 读取存储的代码

1. 针对您要设置的产品，同时按下对应的 DEVICE 键和 4 键。按住这两个键三秒，直到 LED 闪烁。
2. 按 INFO 键并对闪烁次数进行计数（ = 1，  = 2，   = 3，依此类推）。每指示一个数字会有延迟。（请注意，“0”以十次闪烁表示：         。）

## 锁定/解锁特定的设备模式





当您首次拆开遥控器的包装并装入电池时，它能自动控制特定的 Arcam 组件（例如放大器、调谐器和 Disc 播放机）。在出厂之前，我们已将特定的 Arcam 设备代码设定到了相关的设备模式键，然后锁定了设备模式，使您不会意外地重新设定这些模式。

如果想要覆盖这些锁定的默认设置（例如，想要控制第三方放大器），首先需要解锁 AMP 模式，然后使用前一页介绍的学习方法之一设置遥控器。

出厂默认设置如下：

设备模式	默认状态	默认代码
AMP	已锁定	001 (Arcam 代码 16)
AV	未锁定	仅限代码学习
SAT	未锁定	128 (Sky+)
PVR	未锁定	018 (Humax 9300)
GAME	未锁定	仅限代码学习
LINE	未锁定	仅限代码学习
AUX	未锁定	仅限代码学习
STB	未锁定	030 (Bush, Goodmans, Grundig)
TV	未锁定	108 (Philips 电视)

请注意，您必须在需要控制的产品以及遥控器上更改系统代码。

1. 可以锁定或解锁的设备键。
2. “锁定”和“解锁”是切换开关（动作顺序为“锁定”到“解锁”再到“锁定”，依此类推）。
3. 同时按住 DEVICE 键与 6 键三秒。
4. 电源 LED 将保持点亮，表示已进入锁定/解锁设置模式。
5. 如果在 30 秒内未进一步按键，LED 将会熄灭，遥控器将退出锁定/解锁设置模式。
6. 要确认设备的状态，请依次按 3 6 9 键：  

7. 如果设置为锁定，LED 将闪烁三次：  

8. 如果设置为解锁，LED 将闪烁五次：  

9. 如果在 30 秒内有效地按下 DEVICE 键，LED 将闪烁三次：，遥控器将退出锁定/解锁设置模式。

## 遥控其他设备的音量

默认情况下，音量键和静音键用于控制放大器的音量。

您可以配置这些按钮，使其向其他设备发送音量命令。在以下示例中，将向链接的 AV 设备（例如电视机）发送音量命令：

1. 按 AV + 5 三秒，直到 LED 保持点亮。
2. 按 VOL UP。
3. 再次按 AV。LED 将闪烁三次  

现在，音量和静音键将会向电视机发送音量命令。

要再次将音量按钮设置为控制放大器，请重复上述步骤，但在执行步骤 3 时不要按 AMP。

## 命令含义

命令	作用
AMP+ 	发送开机命令
AMP+ 	发送关机命令

## 出厂默认设置

您可以将遥控器重置为最初的出厂默认设置。

同时按住  (HOME) 和 MENU 键大约五秒，直到电源 LED 闪烁五次  

您在遥控器中输入的所有编程和设置代码将被清除，遥控器将恢复为最初的出厂默认设置。

## 设备代码

从第 DC-1 页上的“device code tables”（本手册末尾）开始的表格列出了不同制造商设备的 3 位数代码。

设置遥控器控制设备时使用这些代码，如第 SC-20 页上的“直接代码设置（方法 1）”所述。

如果列出了多个代码，请尝试第一个代码。如果您对结果不满意，请继续尝试针对该供应商的其他代码，以获得符合功能需要的最合适代码。

如果设备制造商未列出，可尝试第 SC-20 页上的“库搜索设置（方法 2）”。您可以通过此方法全面扫描遥控器内存中包含的所有代码。

# 播放光盘



## 光盘信息

按住遥控器上的 **INFO** 键，即可在电视屏幕的顶部显示信息栏。以上给出了一个示例，然而具体显示的信息取决于光盘类型。显示的信息通常包括光盘类型、当前曲目、曲目总数量以及已过去的曲目时间。

再次按住 **INFO** 可关闭该显示。

## 光盘菜单

许多 BD 视频和 DVD 视频光盘包含光盘菜单、顶部菜单或弹出式菜单，可以引导您使用光盘的可用功能。

菜单的内容和对应的菜单操作取决于光盘。

弹出式菜单：按 **POP UP** 键可在电视屏幕上显示‘弹出式’菜单。

使用遥控器的箭头键可以导航菜单。使某个项目突出显示，并按 **OK** 可以选择该项目，而按 **POP UP** 按键则可以退出菜单。

## 声道选择

某些光盘包含多个音频流，如标准 Dolby Digital 5.1 声道和高分辨率 Dolby TrueHD 声道。音频流在播放过程中可以进行更改。如果有可用备选项，也可以更改蓝光光盘的辅助音频（如果存在，例如导演的评论）。

注：可以使用设置菜单更改音频语言：请参阅第 SC-28 页上的“语言”。

按 **AUDIO** 在可用音频流之间循环切换。

## 字幕

部分光盘包含多个字幕。可以在播放期间切换字幕。蓝光光盘辅助视频的字幕（如果存在，例如导演的评论）也可以更改（如果有可用备选项）。

### 注

- 使用设置菜单可更改字幕语言。请参阅第 SC-28 页上的“语言”

按 **SUBT** 可以显示当前的字幕信息：持续按住 **SUBT** 按钮在所有可用光盘字幕之间循环切换。

## Bonusview 和 BD-Live

Bonusview 和 BD-Live 是蓝光光盘的功能。

Bonusview 为兼容光盘提供了画中画和虚拟包功能。BD-Live 光盘可以通过互联网额外提供各种功能。

虚拟包/BD-LIVE 数据必须保存至已连接到 Solo 的 USB 存储设备。如要尽享这些功能，可以将支持 FAT 32 和 USB 2.0 高速 (480 Mb/s) 的 USB 存储设备（最少 1GB 容量；推荐容量 2GB 或更高）连接至 USB 连接器。（如欲了解详细信息，请参考第 SC-11 页上的“USB 连接”）

如果存储空间不足，将无法复制/下载数据。删除不需要的内容或使用新的 USB 存储设备。

- 如果使用包含（先前录制的）其他内容的 USB 存储设备，视频和音频可能无法正常播放。
- 如果在播放虚拟包 /BD-LIVE 内容的过程中，USB 存储设备从本设备断开，光盘的播放将会停止。
- 加载内容（读 / 写）可能需要一些时间。

### 注

- 如果 USB 存储设备中的空间不足，可能无法使用 BD-LIVE 功能。在这种情况下，请参阅第 SC-30 页上的“系统”以便擦除 USB 存储设备中的虚拟包内容和 BD-LIVE 内容。
- 不保证所有 USB 存储设备的操作都能成功。
- 将 USB 存储设备直接插入 USB 连接器 - 不要使用延长线或多个连接器插槽。

### 虚拟包

支持虚拟包的蓝光光盘使得来自光盘或互联网的额外内容可以自动传输至 USB 存储设备，从而实现交互式浏览。可用功能包括辅助视频与音频、字幕以及影片预告片。

### 注

- 播放方式取决于光盘 - 请参阅光盘手册。
- 播放操作可能需要使用遥控器上的色彩编码按键。

## BD-Live

Solo 与 BD-Live 兼容，因而与兼容 BD-Live 的光盘结合使用时，可以支持众多功能。使用 BD-Live 可以将最新影片预告片和 BD-J 交互式游戏从互联网下载至 USB 存储设备。

可用的 BD-Live 功能完全取决于正在播放的蓝光光盘。请参阅光盘手册以便了解更多操作信息。

### 注

- Solo 必须具有活动互联网连接才能使用 BD-Live 功能。请参阅第 SC-28 页上的“网络”
- 使用 **System** 菜单中的 **BD-Live Internet** 访问设置，可以禁用 BD-Live 互联网访问。请参阅第 SC-28 页上的“网络”
- 播放操作可能需要使用遥控器上的色彩编码按键。

## 网络 /USB 操作

### 播放媒体文件

Solo 首次开机时，会在屏幕上显示 **MY MEDIA** 图标。如要播放视频、图像文件（如摄影幻灯片）或音频文件，可使 **MY MEDIA** 图标突出显示，并按 **OK**。



可以播放来自 uPnP Network、USB 媒体设备或 CD-R/RW 光盘的视频与音频文件。有关所支持的音频和视频文件格式列表，请参见第 SC-14 页上的“光盘和文件格式”

如要播放媒体文件，可以将 USB 设备或数据光盘插入播放器。带有音乐、视频和 / 或图片文件符号的 **MY MEDIA** 菜单将会显示：

如要在不进行任何选择的情况下播放所有可用文件，按 以便转至播放菜单，如下所述。

如要选择特定文件，可以使用遥控器上的 箭头键使媒体设备突出显示，以便浏览 **MY MEDIA** 菜单。按 **OK** 可以选择媒体设备，并显示文件和文件夹内容。

#### 注

选定媒体或文件夹中没有可播放的文件或文件夹，将会显示“Empty”。

您可以播放单个文件或播放列表（包含最多 100 个选定文件）。使用遥控器上的 箭头键可使文件或播放列表突出显示，接着按 **OK** 可选择该文件或播放列表。使用 和 按键可以上跳或下跳一个页面。使用 和 按键可以上跳或下跳 10 个页面。

### 播放音乐文件

使用 箭头键可使音乐文件突出显示，接着按 **OK** 或 可以开始播放。

### 播放视频文件

使用 箭头键可使视频文件突出显示，接着按 **OK** 或 可以开始播放。按 **DISPLAY** 可以查看相关的视频文件播放信息。

### 快放

在播放过程中按 或 可以激活快退或快进。继续按按键可以更改播放速度。有正常播放速度的 2、4、8、16 和 32 倍可供选择。按 可以恢复正常播放。

### MusicLife App

安装了 MusicLife 之后，可通过 iOS 设备控制 Solo 产品。

该应用可用于将音乐从 UPnP 服务器（如 NAS 盘，或 iOS 设备上本地存储的音乐）传送到您的产品上。

此外，该 App 具有遥控器界面，包含红外遥控器最常用的功能以及有用的信息（如当前输入、音量、音频解码器和设备 IP 地址）

#### 注

Solo 需要启用“Network Media”选项。有关该操作的说明，请参考第 SC-30 页上的“系统”。

该 App 的最低操作系统要求：iOS 7

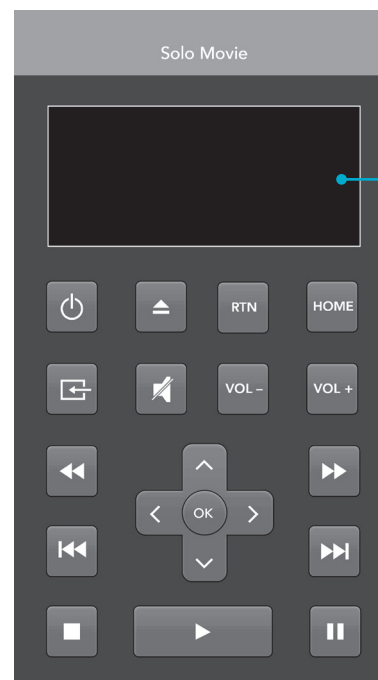

#### App 显示 Solo 的状态

显示基本信息如输入、音量、音频解码器及设备 IP 地址。

### 下载 App

从 App Store™ 下载该 App。



为方便起见，可使用手机扫描以下二维码来下载该 App。



# 听收音机

Solo 配有 FM 和 DAB/DAB+（数码收音机）调谐器。DAB/DAB+ 广播在所有地区均不可用。

本部分介绍调谐器的操作，有关设置调谐器和安装天线的信息，参见第 SC-12 页上的“DAB/DAB+ 和 FM 天线”。

选择调谐器输入后，OSD 将显示收音机预设电台列表，此外还显示一个信息面板，其中提供了有关当前频率（适用于 FM）或电台（适用于 DAB/DAB+）的所有可用信息。

前面板也会显示相同的信息，按 **INFO** 键可以切换各个信息项：

FM
■ 节目类型（如果提供）
■ 收音机文字（如果提供）
■ 音频格式
■ 信号强度
DAB/DAB+
■ 节目类型
■ 广播文本（如可用）
■ 传输比特率和编解码器
■ 音频格式
■ 信号质量

## 调谐/频道选择

切换到内部调谐器讯源时，Solo 会进入上次使用的调谐频段（FM 或 DAB/DAB+）。反复按 **RADIO** 切换 Solo 上的可用调谐频段。

### FM 模拟收音机

在 **RADIO** 设备模式下使用，使用遥控器上的 **◀** 和 **▶** 按钮对 FM 收音机进行增频调谐。可使用 **◀** 和 **▶** 扫描下一个（或上一个）强信号。可随时按 **◀** 或 **▶** 按钮停止扫描。

在欧洲，内部 FM 收音机能够接收某些电台传输的 RDS（无线电数据系统）收音机文字信号。RDS 信息通常包括收音机电台名称、音乐或语音节目流派，以及有关当前节目的附加信息。对于音乐电台，这通常是有关当前播放曲目的信息。

### DAB/DAB+ 数码收音机

数码音频广播（DAB/DAB+）收音机越来越流行。有关 DAB/DAB+ 覆盖范围的信息，请访问 [www.worlddab.org/country-information](http://www.worlddab.org/country-information)。

在收听电台之前需要先扫描可用电台。

要扫描 DAB/DAB+ 电台，请先选择 DAB/DAB+ 调谐器，然后按住 **OK** 键。随后，Solo 会扫描所有 DAB/DAB+ 收音机频率，并列出现用的电台。

完成扫描后，可以使用遥控器上的 **◀** 和 **▶** 按钮滚动浏览电台列表。要收听当前显示的电台，请按 **OK**。如果在两秒内未按 **OK**，显示屏会恢复为显示当前播放的电台。

## 保存和选择预设电台

当遥控器处于 **RADIO** 设备模式时，可以使用遥控器上的 **▲** 和 **▼** 键浏览预设电台，然后使用 **OK** 键选择预设电台。

Solo 可存储多达 50 个预设电台。按 **OK** 键可显示下一个可用的预设编号，再次按 **OK** 键在该预设位置存储当前频率 / 频道。如果需要使用不同的预设编号，请按 **▲** 或 **▼** 键直到显示所需的编号，然后再次按 **OK** 键。

## 删除预设电台

在调谐器浏览模式下（使用 **▲** 和 **▼** 滚动浏览预设电台），可以使用遥控器上的黄色按钮来删除当前突出显示（但未播放）的电台或频率。

# 设置菜单

您可以通过设置菜单对 Solo 的各个方面进行配置。后续页面将会逐个介绍菜单项及其功能。如果您没有设置过家庭影院，设置菜单看上去可能有些复杂，但大多数设置都只需要在首次安装系统时设置一次即可。

在您的显示设备（电视机或投影仪）上查看设置菜单的最佳方式是使用 Solo 的屏幕显示 (OSD) 功能。强烈建议设置 Solo movie 时采用该方式。要查看系统设置的屏幕显示 (OSD)，请将视频输出连接到显示设备。不过，如果外部显示设备不可用，只使用 Solo 前面板显示屏也可以设置 Solo music。本节的示意图可引导您浏览设置菜单和所有的可用选项

## 进入设置菜单



首次打开 Solo 时，SETTINGS 图标将会在屏幕上显示。

如果主菜单目前未显示，按遥控器上的 可以显示该菜单。请注意，在播放音乐、视频或 JPEG 文件的过程中，可能需要继续按按键来退出文件夹结构。

SETTINGS 图标突出显示时，按 可以进入设置菜单。

## 导航菜单

可以使用遥控器上的光标（箭头）键在 Solo 菜单中导航。

1. 使用 和 按键可以向上和向下导航左侧面板中的主标题。
2. 将您需要的主部分突出显示后，可以使用 键进入中间的列。
3. 使用 和 按键可以在中间的列的选项中向上和向下导航。部分选项可能因目前不可选择而变灰。
4. 按 可以选择设置：使用 和 按键可以更改设置。
5. 按 可以确认设置。回到步骤 4 可以调整当前部分中的任意其他设置。
6. 如果您想要选择需要调整的另一选项，按 或 RTN 可以返回上一屏幕。

可随时按 按钮返回主屏幕。

## Display

### solo movie

将您显示器上的 SETTINGS 图标突出显示后，按 可以显示 ‘Display’ 选项。

按 可以移至第二个列中的选项。

**TV Aspect Ratio** - 设置您显示画面的纵横比（形状）。按 可以移至第三个列中的选项。

- **16:9 Normal:** 适用于宽屏电视机。缩放 4:3 视频源以适应宽屏。
- **16:9 Full:** 适用于宽屏电视机。4:3 视频源以其原始纵横比显示，垂直黑条显示在两侧。
- **4:3 Pan&Scan:** 适用于 4:3 非宽屏电视机。显示 16:9 宽屏内容，剪裁左侧和右侧图像以适应屏幕（没有黑条）。维持纵横比（不拉伸图像）。
- **4:3 Letterbox:** 适用于 4:3 非宽屏电视机。显示 16:9 宽屏内容，黑条位于顶部和底部。

**Resolution** - 设置 HDMI 输出（适用于内置光盘播放器）的视频分辨率：

- **Auto:** 设置电视的首选分辨率。
- **4K2K:** 超高清视频。
- **1080p:** 逐行扫描的全屏高清视频。

- **1080i:** 隔行扫描高清视频。
- **720p:** 逐行扫描的高清视频。
- **480p/576p:** 480 行 (NTSC) 或 576 行 (PAL) 的逐行扫描视频
- **480i/576i:** 480 行 (NTSC) 或 576 行 (PAL) 的标准分辨率隔行扫描视频。

**TV System** - 设置视频信号格式。如果模拟视频的颜色或图像质量有问题，可以更改该设置。正常使用不需要对其进行调整。可选择 NTSC（美国和加拿大的视频标准）、PAL（欧洲、澳大利亚和中国的视频标准）或 AUTO，该制式会输出电视机所需的帧速率。

**HDMI Color Space** - ‘Color Space’ 是指可在屏幕上显示的单个颜色的数量。如果您知道连接的电视机的色彩空间功能，您可以通过在这些选项中选择某个选项来与其匹配。我们建议您选择 ‘Auto’。

**HDMI Deep Color** - 设置应用于 HDMI 视频输出的深色处理水平。您可以选择 ‘Auto’ 或 ‘Off’。

如果该选项设置为 Auto，而且您的电视机支持深色功能，屏幕将以 30、36 或 48 位准确度（相对于标准颜色的 24 位准确度）显示颜色。

检查您的电视机附带的文档，了解您的电视机是否支持深色功能。所有的系统 HDMI 互连线缆都必须与深色功能兼容，才可使用深色信号。

**HDMI 1080p 24Hz** - 您可以选择 ‘Auto’ 或 ‘Off’。影片以每秒 24 个图片（帧）的形式录制在胶片之上。蓝光光盘上的许多影片都是以此帧速率保存在光盘之上。如果您的电视机支持每秒 24 帧的帧速率，但您想以更高的帧速率观看视频，则应关闭 HDMI 1080p 24Hz。

### 注

- 连接的设备（AV 接收器、电视机 / 投影仪）必须兼容 1080/24p。
- 输出分辨率必须设置为 1080p 或 HDMI Auto。

**HDMI 3D** - 可以打开或关闭 3D 功能（如可用）。您可以选择 ‘Auto’ 或 ‘Off’。

## 音频

### solo movie

**Audio DRC** - 选择 Audio 动态范围控制模式，可选项为 ‘Off’、‘On’ 或 ‘Auto’

动态范围是介于最响亮的声音和最安静的声音之间的范围。如果设置为 ‘On’，您可以在不丧失声音清晰度的情况下，以较低的音量欣赏影片。

- **Off** - 无动态范围压缩
- **On** - 动态范围压缩。
- **Auto** - DRC 根据源材料进行选择。

**Speaker Setting** - 设置音箱的数量以及电平、距离和尺寸。

您可以选择：

- **双通道驱动** - L (左)、R (右)
- **三通道驱动** - L (左)、C (中)、R (右)
- **四通道驱动** - L (左)、R (右)、LS (左环绕声)、RS (右环绕声)
- **五通道驱动** - L (左)、R (右)、C (中)、LS (左环绕声)、RS (右环绕声)

有关音箱命名和放置请参考第 SC-13 页上的“音箱”。

对于每一项音箱配置，可设置如下：

- 有无低音炮 (On 或 Off)。如果“有无低音炮”设置为 On，则可对以下低音炮设置值进行调整：音量、距离以及分频。

- **Size** - 大型（支持全频率范围再现）或小型（不支持低频端全频率范围再现）。请注意，大多数家庭影院的音箱为小型音箱。
- **Level** - 通过音箱系统的测试噪声信号电平的校准设置，在听音位置处测量
- **Distance** - 音箱与听音位置之间的距离的校准设置。
- **Crossover** — 设置 Solo 开始向低音炮重定向低音信号时所处的频率。

源材料采用正确的解码模式以获得最佳效果。

- **Movie mode**: 该模式提供了立体声输入所产生的环绕声效果。
- **Music mode**: 该模式与电影模式类似，但不太突出体现环绕声声道，以便保持原始立体声声像。

**SACD priority** - 选择使用的 SACD 曲目。（仅限于 Solo movie）。您可以选择：

- **Multi-ch** - 多声道曲目
- **2-ch** - 立体声曲目。

### solo movie 5.1

#### Prologic II

Dolby Pro Logic II 解码旨在从双声道信源内容生成五声道输出。

该设置有三种不同的可用选项：**Off**、**Movie** 或 **Music**。**Movie** 和 **Music** 模式的名称即显示了其预定用途。由于电影和音乐使用不同的录制方法，建议对讯

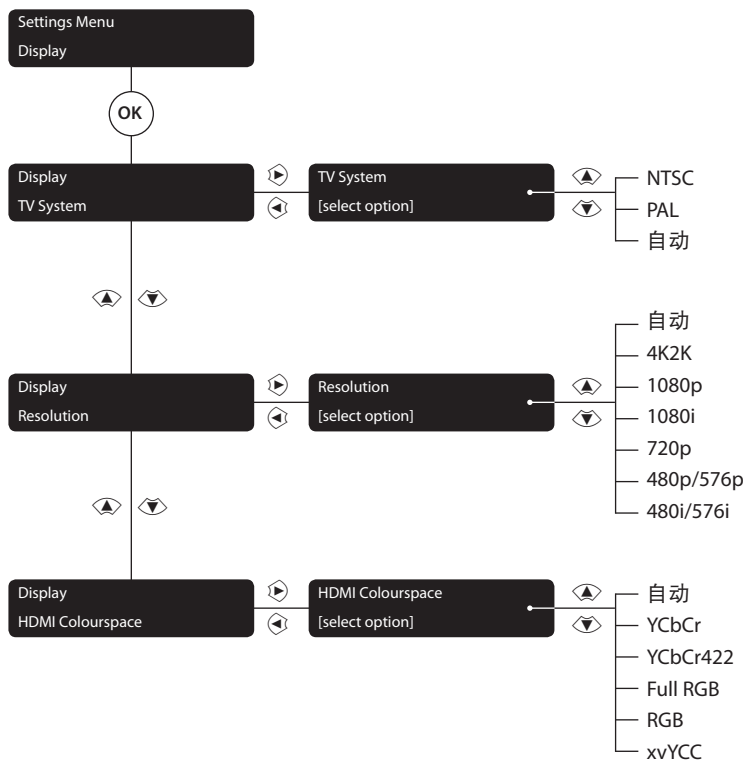

显示设置示意图 (适用于 solo music)

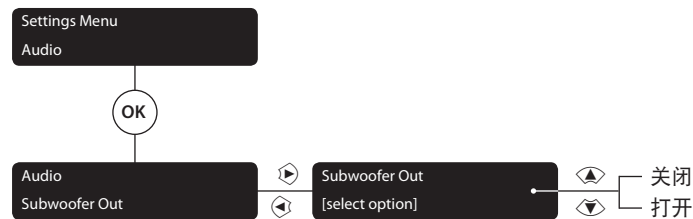

音频设置示意图 (适用于 solo music)

## 语言

### solo *movie* / solo *music*

**OSD** - 选择一种用于屏幕显示 (OSD) 的语言。

### solo *movie*

**Disc Menu** - 设置用于光盘菜单和弹出式菜单的语言。可用的语言取决于光盘。

‘Auto’ 可以设置光盘的优先语言。

**Disc Audio** - 设置声道的语言。可用的语言取决于光盘。‘Auto’ 可以设置光盘的优先语言。

**Disc Subtitle** - 可以设置用于字幕的语言。可用的语言取决于光盘。‘None’ 可以阻止字幕显示。



## 网络

### solo *movie* / solo *music*

如果想要使用 BD-Live 网站和下载的内容，需要已配置好的活动互联网连接。有关网络连接，请参见第 SC-11 页上的“网络连接”。

**Network Standby** - 设备处于待机模式时启用或禁用对 Solo 的控制。

**Connection Type** - 选择所需的网络连接类型。可用选项有：

- **Wired**. 将网线连接至以太网插孔，再插入有线路由器，如第 SC-11 页所示。
- **无线**. 请按照连接无线网络所需的所有步骤的屏幕说明进行操作。可使用三种不同的方式将 Solo 连接到 Wi-Fi 网络，简要介绍如下。请注意，以下信息必须准备就绪：网络名称（也称为 SSID 或 AP Name）、网络安全模式以及网络安全密钥。

**快进和快退**. 该方式会扫描所有可用的无线网络。选择所要连接的网络（显示在“AP Name”之下）并使用屏幕键盘输入其网络密钥。

**手动**. 如果知道想要连接的接入点的名称，可选择该方式。进入该选项之后，会提示输入接入点的安全模式。如果所选择的网络是安全网络，则会在下一个界面提示输入网络安全密钥。

自动。最后这种方式允许 Solo 自动连接到无线路由器，该路由器支持 Wi-Fi 保护设置(WPS)或通过输入唯一的 PIN 码登录到接入点。请查询路由器用户手册中有关如何启用 WPS 或如何输入所需的 PIN 码的说明。

**Information** - 选取并按 **OK** 可以查看或设置网络连接参数：

**Connection Test** - 当您的播放器测试互联网连接时，发送 (Ping) IP 地址。

按 **OK** 可以执行网络测试。如果尚未配置网络设置，并且网络支持自动配置 (DHCP)，这还会自动配置有线网络设置。

如果该测试失败，检查与您家庭网络的连接。确保网线已牢固连接至您的路由器和设备。检查您的路由器是否已与网线或 DSL 调制解调器正确连接。您的路由器或互联网服务提供商 (ISP) 方面可能有问题：请联系您的 ISP，以便获得更多帮助

**IP Setting** - 您可以将播放器设置为，当其连接至 ISP 网络时自动获取 IP 地址。某些提供商可能要求您输入不会变化的固定 IP 地址：这必须通过 ‘Manual’ 设置输入。

使 ‘Auto’ 或 ‘Manual’ 突出显示，然后按 **OK**。



以下设置仅当 **IP Setting** 设置为 Manual 时可用:

**IP Address** - 使用箭头键可以在分段之间导航, 使用遥控器上的 0-9 键可以输入您的网络管理员分配给设备的 IP 地址。按 **OK** 可以保存设置

**Subnet Mask** - 使用箭头键可以在分段之间导航, 使用遥控器上的 0-9 键可以输入您的网络的子网掩码。按 **OK** 可以保存设置。

**Default Gateway** - 使用箭头键可以在分段之间导航, 使用遥控器上的 0-9 键可以输入互联网网关地址。按 **OK** 可以保存设置。

**DNS1** - 使用箭头键可以在分段之间导航, 使用遥控器上的 0-9 键可以输入主 DNS 服务器的 IP 地址。按 **OK** 可以保存设置。

**DNS2** - 使用箭头键可以在分段之间导航, 使用遥控器上的 0-9 键可以输入辅助 DNS 服务器的 IP 地址。按 **OK** 可以保存设置。

### solo movie

**BD-Live Connection** - 用于设置 BD-Live 互联网访问级别。

访问级别有:

- **Permitted:** 允许所有 BD-Live 光盘访问 BD-Live 网站。

- **Partial Permitted:** 仅在拥有有效证书时, 允许对 BD-Live 内容进行互联网访问。
- **Prohibited:** 禁止所有 BD-Live 光盘访问 BD-Live 网站。

#### 注

- 可用的在线功能取决于光盘。
- 请参阅 BD-Live 光盘说明, 以了解有关访问在线内容的信息。
- Solo 必须连接至互联网, 并正确设置, 以便访问在线内容。请参阅第 SC-11 页上的“网络连接”以了解网络连接, 并参阅第 SC-28 页上的“网络”以了解网络设置。

### solo movie / solo music

**Proxy Setting** - 如果使用代理服务器访问网络, 则在此处输入其设置。

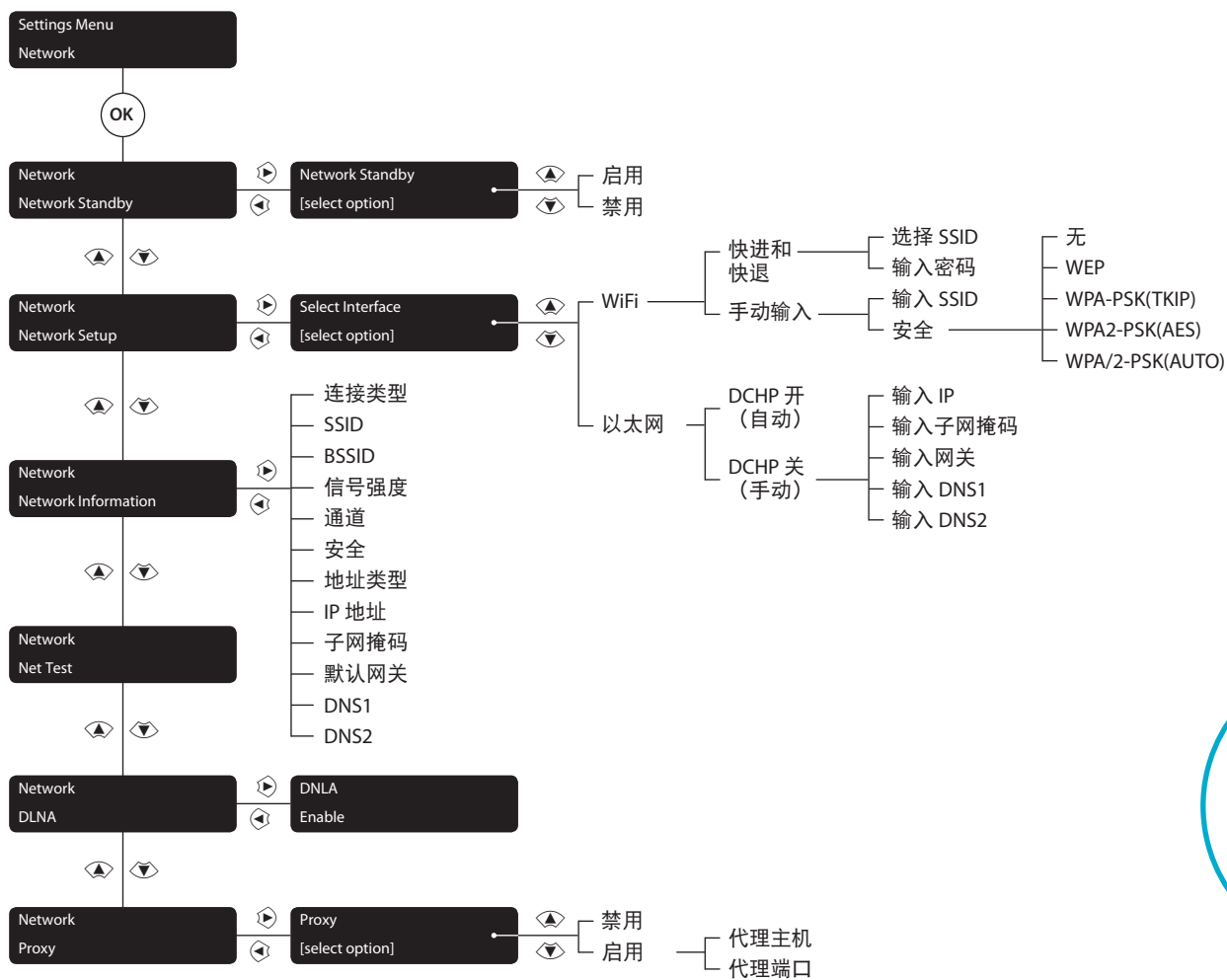

网络设置示意图 (适用于 solo music)

## 系统

### solo movie

**Screen Saver** - 设置屏幕保护程序显示前，静态图像的显示持续时间。可用选项有：5/10/15/20/25/30 Minutes 或 Off。按本设备或遥控器上的任意按钮可以停用屏幕保护程序。

### solo movie/solo music

**Disc Auto Playback** - 控制光盘加载之后或 Solo 打开之后是否自动播放光盘（如 BD、DVD、CD）。

- 开启：光盘将会自动播放。
- 关闭：必须按播放才能播放光盘。

**CEC** - 消费性电子产品控制 (CEC) 选项用于使通过 HDMI 连接的所有受支持的设备，以单一系统的形式协作。

CEC 可以设置为 'On' 或 'Off'，以便关联所支持的设备或取消关联。

**Firmware Update** - 如果 Solo 已连接到互联网，选择该菜单项并按 OK 突出显示 'Network'，然后再次按 OK 可检查设备固件的升级。

如果没有新的可用固件，将会显示一条提示信息，否则请遵循屏幕指令进行操作。升级完成时也会显示一条提示信息。

**Load Defaults** - 在该菜单项突出显示时，按 OK 可将所有设置重置为出厂默认值（包括家长控制、收音机预设电台以及配对设备等）。

您将会收到一条提示信息，以确认是否要恢复出厂默认设置。要选择 'No'，可以按 OK；要选择 'Yes'，可以按 ，然后按 OK。

**System Information** - 使该选项突出显示，然后按 OK，可以显示系统信息。

系统信息面板显示有关设备的信息，如产品名称、固件版本、MAC 地址以及支持信息。

### solo movie

**BD-Live Storage** - 这个选项使得您可以审查或删除外部 USB 驱动器上存储的 BD-Live 数据。

可用选项有：

- **Information**: 使该选项突出显示，并按 OK 可以显示关于 BD-Live 数据的文件信息。
- **Erase data**: 使该选项突出显示，并遵照屏幕指令进行操作，可以擦除 BD-Live 存储数据。

### solo movie/solo music

**NETWORK MEDIA** - Solo 能够播放 UPnP 内容。请注意，Solo movie 可播放音频和视频文件，而 Solo music 只能播放音频内容。可通过设置为 Off 禁用该功能。

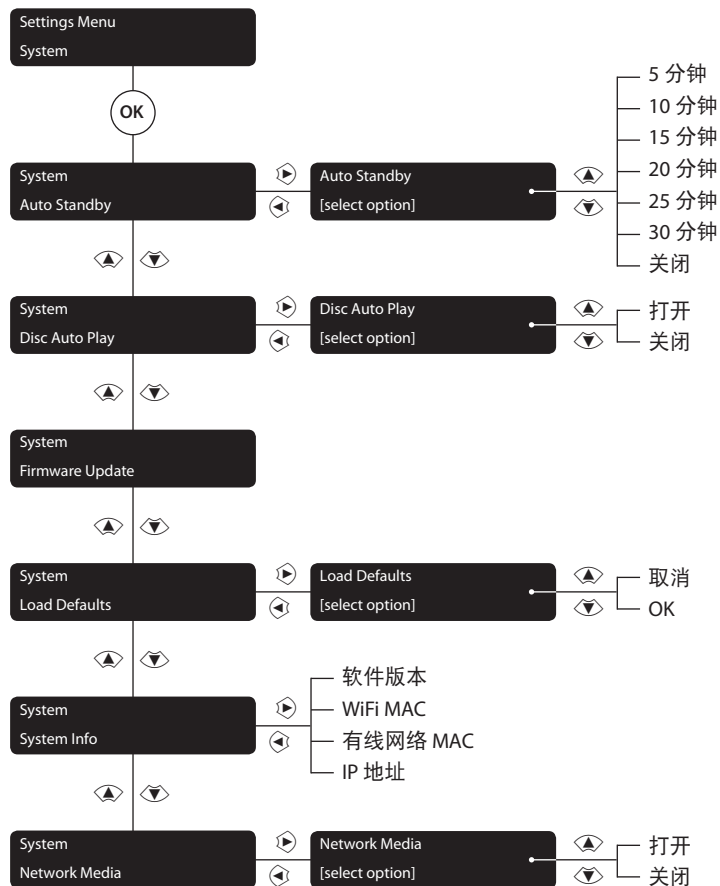

系统设置示意图（适用于 solo music）

## 安全/家长控制



### solo movie

**Change Password** - 设置或更改 4 位数字组成的密码。按 0-9 按键输入当前密码（初始密码为 0000），然后按 OK。

输入新的密码进行确认，然后按 OK。

**Parental Control** - 父母控制设置可用于防止浏览不适合儿童的内容。按照设定的级别，光盘可能会被停止播放，剪除特定场景或以备用场景替代，具体取决于光盘。

如要设置父母控制级别：

1. 选择 'Settings'  'Security'  'Parental Control' 
2. 使用遥控器数字按键输入密码。默认密码为 0000。
3. 进入 Parental Control 菜单之后，按  /  箭头键，并按 OK 选择所需的家长控制级别

**Parental Level** - 设置对光盘的限制程度。值越小，限制越严格。

关闭	所有光盘都可以播放。
KID SAFE	适合儿童
G	所有儿童和普通观众。
PG	建议由父母提供指导。
PG-13	不适合 13 岁以下的儿童。
PGR	推荐由父母提供指导。
R	受限制；电影院要求 17 岁以下的儿童有父母或监护人陪同。
NC-17	电影院不允许任何 17 岁以下的儿童进入。
ADULT	成人等级；任何等级（成人 / 普通 / 儿童）的光盘都可以播放。

#### 注

- 如果设置了父母控制级别，当您尝试播放控制级别高于当前父母控制级别的光盘时，就会弹出一个密码框。
- 如果尝试更改父母控制或父母控制级别，也会弹出密码框。

## Cinavia 通知

本产品采用 Cinavia 技术，可限制以未经授权的方式使用某些商业化生产影片与视频及其音轨的副本。一旦检测到禁止使用的非法复制操作时，会有一条信息提示，同时播放或复制操作将会被中断。

登陆 [www.cinavia.com](http://www.cinavia.com)，进入 Cinavia 的在线消费者信息中心可以了解有关 Cinavia 技术的更多信息。如要通过邮件索取有关 Cinavia 的更多信息，请将写明您邮寄地址的明信片寄送至：

Cinavia Consumer Information Centre,  
P.O.Box 86851,  
San Diego,  
CA, 92138  
USA

# 故障排除

问题	检查项目
设备指示灯不亮	<ul style="list-style-type: none"> <li>■ 已将电源线插入 Solo，并且电源线插入到的插座已通电。</li> <li>■ 设备已通电。</li> <li>■ 如果红色 LED 点亮，表示 Solo 处于待机模式。按前面板或遥控器上的任意按钮。</li> </ul>
按遥控器时设备有时无反应或根本无反应	<ul style="list-style-type: none"> <li>■ 遥控器中的电池电量充足。</li> <li>■ 前面板上的接收传感器未被挡住，您需要将遥控器指向该传感器。</li> </ul>
前面板显示屏黑屏	<ul style="list-style-type: none"> <li>■ 未关闭显示屏。按前面板或遥控器上的 <b>DISPLAY</b> 按钮。</li> </ul>
无画面	<ul style="list-style-type: none"> <li>■ 显示设备已打开，并切换到显示 Solo 的画面。按 Solo 或遥控器上的 <b>HOME</b> 按钮进行测试，然后在显示设备上查看主菜单屏幕。</li> <li>■ 在 Solo 上选择了正确的视频输入。</li> <li>■ 视频信源已打开并正常运行，在适用的情况下处于“播放”模式。</li> </ul>
画面上有亮边或“伪影”	<ul style="list-style-type: none"> <li>■ 确保在显示设备上关闭“清晰度”控制，或者将它设置为接近最小值。</li> <li>■ 对于 HDMI 连接，请尝试使用更短的线缆或不同品牌的线缆。</li> </ul>
没有声音	<ul style="list-style-type: none"> <li>■ 已选择正确的输入。</li> <li>■ 已选择正确的输入。请参阅第 SC-17 页上的“设备模式 / 信源键”。</li> <li>■ 信源设备已打开并正常运行，在适用的情况下处于“播放”模式。</li> <li>■ 音量已调至合理大小，并且 Solo 未处于静音模式。</li> </ul>
声音效果很差或失真	<ul style="list-style-type: none"> <li>■ 已选择正确的音箱大小来配合设置菜单中的系统。</li> </ul>

问题	检查项目
只有某些音箱发出声音	<ul style="list-style-type: none"> <li>■ 您选择播放的环绕声信源适当。</li> <li>■ 蓝光 /DVD 光盘采用特定的格式编码，您在蓝光播放机的光盘启动菜单中选择了正确的格式（如果适用）。</li> <li>■ 显示窗口指示您播放的光盘是多声道录制内容（可能需要按 <b>INFO</b> 键多次，直到显示“传入格式”）。</li> <li>■ 所有音箱已正确连接到音箱端子并已固定就位。</li> <li>■ 已将 Solo 配置为包含系统中的所有音箱。</li> </ul>
无法选择解码模式	<p>Solo 只能将解码应用到以相同格式编码的信源。检查：</p> <ul style="list-style-type: none"> <li>■ 已选择并连接数码信源。</li> <li>■ 信源正在播放适当编码的内容。</li> <li>■ 蓝光 /DVD 光盘采用特定的格式编码，您在蓝光播放机的光盘启动菜单中选择了正确的格式（如果适用）。</li> </ul>
播放蓝光 /DVD 光盘时，Solo 选择 Dolby Pro Logic	<ul style="list-style-type: none"> <li>■ 有时，蓝光 /DVD 光盘中的电影正片开头或末尾不完全采用 5.1 格式，而是采用双声道或 Dolby Pro Logic 解码。</li> </ul>
模拟输入上有电流哼声	<ul style="list-style-type: none"> <li>■ 所有线缆的连接得当。如果必要，请从连接器中拔出电缆，然后重新将它完全插入（执行此操作之前关闭电源）。</li> <li>■ 信源线缆连接器内部连接未断开或不存在焊锡不良。</li> <li>■ 如果只是在连接特定的信源组件时发出电流哼声，请检查与此信源之间的闭路天线或碟形卫星天线连接是否已进行接地绝缘。联系安装承包商。</li> </ul>

问题	检查项目
存在无线电或电视接收干扰	<ul style="list-style-type: none"> <li>■ 干扰的来源。轮流关闭每个信源组件以排查干扰源。大多数电子设备都会产生较低程度的干扰。</li> <li>■ 尝试重新排布干扰信源的线缆，使其远离其他线缆</li> <li>■ 确保使用针对特定用途设计的，且已适当屏蔽的优质线缆。</li> <li>■ 如果问题持续存在，请联系您的经销商。</li> </ul>
切换信源时顺序紊乱，有时定格在某一个信源上	<ul style="list-style-type: none"> <li>■ 打开或关闭附近的用电设备（例如加热器或空调）不会造成静电或脉冲干扰问题。关闭 Solo，等待十秒然后重新打开，以消除运行时出现的问题。如果问题再次发生或持续存在，请联系安装人员。</li> <li>■ 前面板显示屏后面的红外探测器未暴露在日光直射之下。</li> </ul>
连接 USB 内存设备后，网络客户端的文件夹列表中未显示“USB”	<ul style="list-style-type: none"> <li>■ 连接的 USB 内存设备符合海量存储级别的标准。</li> <li>■ 未使用 USB 集线器。</li> </ul>
无法播放 USB 内存设备中的文件	<ul style="list-style-type: none"> <li>■ USB 设备已格式化为 FAT16 或 FAT32 文件系统。</li> <li>■ USB 设备没有多个分区。</li> <li>■ 文件采用兼容的格式。</li> </ul>
无法播放计算机中的文件	<ul style="list-style-type: none"> <li>■ 文件采用兼容的格式。</li> <li>■ 通过网络而不是 USB 连接计算机 - 不能使用 Solo USB 端口直接连接到计算机。</li> </ul>

问题	检查项目
无法连接到有线网络	<ul style="list-style-type: none"> <li>■ 在 Solo 和网络硬件之间正确连接了所用的网线。</li> <li>■ 网络设置为使用固定 IP 地址，将 Solo 设置为使用 DHCP。</li> <li>■ 网络设置为使用 DHCP，将 Solo 设置为使用固定 IP 地址。</li> </ul>

## USB 固件更新

可通过包含固件更新文件的 USB 闪存盘更新 Solo 中的固件。可以从 Arcam 网站 ([www.arcam.co.uk](http://www.arcam.co.uk)) 下载最新的固件文件与升级说明。

# 技术规格

## Solo movie 5.1

条件下每个通道的连续功率输出	
双通道驱动, 1kHz, 0.2% 总谐波失真 (8Ω/4Ω)	75W/120W
五通道驱动, 1kHz, 0.2% 总谐波失真 (8Ω/4Ω)	60W/75W
残留噪声和哼声 (A-wtd)	300μV
立体声线路输入	
最大输入	2.1V rms
输入阻抗	10kΩ
信噪比 (A 加权基准 100W)	90dB
频率响应	20Hz-20kHz ± 0.1dB
耳机输出	
最大输出电平 @ 32Ω	2.5Vrms
输出阻抗	1Ω
视频	
HDMI 输入 / 输出 支持格式	4K2K(24/30Hz), 1080p(50/60Hz), 1080i(50/60Hz), 720p(50/60Hz), 480p/576p, 480i/576i
数字接口	
USB	USB 2.0 高速 (480 Mb/s)
网络	10 BASE-T/100 BASE-TX
S/PDIF 光纤	44.1kHz, 48kHz, 88.2kHz, 96kHz
S/PDIF 同轴	44.1kHz, 48kHz, 88.2kHz, 96kHz, 192kHz
Bluetooth	SBC, AAC, aptX, aptX-LL

一般规格	
电源电压	110-120V 或 220-240V, 50-60Hz
功耗 (最大值)	1kW (发热量大约为 3400 BTU/小时)
功耗 (空闲时的典型值)	60W (发热量大约为 200 BTU/小时)
功耗 (待机)	<0.5W
尺寸 (宽×深×高)	420 x 410 x 90mm
净重	11.5kg
包装重量	16.0kg
随附件	电源导线 遥控器 2 节 AAA 电池 用户手册 DAB/FM 天线 蓝牙天线 Wi-Fi 天线
E&OE	
注: 除非另有说明, 否则所有规格值均为典型值。	

### 持续改进政策

Arcam 针对其产品推行持续改进政策。这意味着我们可能随时更改设计和规格, 恕不另行通知。

## Solo movie 2.1 / Solo music

条件下每个通道的连续功率输出	
双通道驱动, 1kHz, 0.2% 总谐波失真 (8Ω/4Ω)	80W/125W
残留噪声和哼声 (A-wtd)	300μV
立体声线路输入	
最大输入	2.1V rms
输入阻抗	10kΩ
信噪比 (A 加权基准 100W)	90dB
频率响应	20Hz-20kHz ± 0.1dB
耳机输出	
最大输出电平 @ 32Ω	2.5Vrms
输出阻抗	1Ω
视频	
HDMI 输入 / 输出 支持格式	4K2K(24/30Hz), 1080p(50/60Hz), 1080i(50/60Hz), 720p(50/60Hz), 480p/576p, 480i/576i
数字接口	
USB	USB 2.0 高速 (480 Mb/s)
网络	10 BASE-T/100 BASE-TX
S/PDIF 光纤	44.1kHz, 48kHz, 88.2kHz, 96kHz
S/PDIF 同轴	44.1kHz, 48kHz, 88.2kHz, 96kHz, 192kHz
Bluetooth	SBC, AAC, aptX, aptX-LL

一般规格	
电源电压	110-120V 或 220-240V, 50-60Hz
功耗 (最大值)	1kW (发热量大约为 3400 BTU/小时)
功耗 (空闲时的典型值)	60W (发热量大约为 200 BTU/小时)
功耗 (待机)	<0.5W
尺寸 (宽×深×高)	420 x 410 x 90mm
净重	11.5kg
包装重量	16.0kg
随附件	电源导线 遥控器 2 节 AAA 电池 用户手册 DAB/FM 天线 蓝牙天线 Wi-Fi 天线
E&OE	
注: 除非另有说明, 否则所有规格值均为典型值。	

# 产品保修

## 全球联保

在购买本设备后的 2 年内，您享有免费保修权，但前提是您的设备是从授权的 Arcam 经销商那里原装购买的。Arcam 经销商负责提供所有的售后服务。对于由于意外、误用、滥用、磨损、疏忽、未经授权的调校和/或维修而导致的缺陷，制造商可以不承担任何责任，此外，对于在运输期间发生的损坏或丢失，制造商可以不履行保修义务。

### 保修范围：

2 年期（从购买日期开始算起）部件与人工费用。2 年后，您必须支付部件和人工费用。**无论何时，保修都不包括运输费用。**

## 保修免责声明

应该使用原有包装将本设备退回到**销售本设备的经销商**。应该在预付运费的情况下通过快递公司发货 - **请勿邮寄**。如果设备在发往经销商或分销商的途中出现问题，我们不承担责任；因此，客户需确保设备在运输途中不会发生丢失或损坏。

有关更多详细信息，请联系 Arcam，电子邮箱：[support@arcam.co.uk](mailto:support@arcam.co.uk)。

## 问题解决？

如果您的 Arcam 经销商无法解答有关本设备或其他任何 Arcam 产品的咨询，请通过上述地址联系 Arcam 客户支持部，我们将尽力为您提供帮助。

## 在线注册

您可以通过 [www.arcam.co.uk](http://www.arcam.co.uk) 在线注册您的产品。



device code tables

tablas de dispositivos código

tableaux des codes d'unité source

Таблицы устройства код

code-tabelle für fremdgeräte

codici remoti

tabellen apparaatcodes

设备代码

## Amplifier

Adc	007
Adcom	082 092 225 161 269 356
Aiwa	170 018 104 202 203 213 211 188
Akai	189
Amc	125 126 127 281 282
Angstrom	142
Anthem	335 337
Arcam	001 002 141 418
Atlantic Technology	342
Audio File	071
Audio Matrix	167
Audio Technica	134
B & K	096 097
Bose	070 170 224 347 409 460 903 906
Boston Acoustics	447
Brix	555
Bryston	023
Cambridge Audio	522 523 525 630 683 684 552
Carver	006 028 061 071 201 214 226 185 022 077 284
Cinema Sound	134
Citation	148 272
Clarion	026
Classe	537 410 411
Delphi	515
Denon	109 215 230 234 330 801
Dvico	802
Elan	057 290
Enlightened Audio	099 098
Escient	368 451
Fisher	047 214 182 297
Flextronics	378
Fosgate	231 342
Audionics	
GE	056
Goldstar	008
Harman Kardon	231 233 153 154 118 318
Hitachi	020
Integra	275 781
Jamo	398
Jcpenney	216
Jensen	058
JVC	163 191 114 279 291
Kenwood	026 066 145 192 182 005 280 374
Klh	331
Klipsch	042 043 081 687
Koss	216
Krell	072 376 384
Kyocera	007
Lexicon	120 235 236 237 357 360
Linn	124 377
Loewe	904 905 907 908 909
Luxman	139 052 165 115 004 009
LXI	056
Magnavox	086 164 152 208

Marantz	006 028 031 040 063 185 479 251 265 119 289
Mcintosh	238 286
Meridian	100 012 013
Mitsubish	242 243 204
Mondial	157 158 042 043 081 112
Musical Fidelity	647 648
Myryad	276 293
Nad	113 283 478 479
Naim	533 534 535
Nakamichi	040 244 245 172 183 287
NEC	176
Niles	403
Onkyo	017 046 108 080 209 275
Optimus	026
Outlaw	342
Panasonic	032 195 219 177 292 383
Parasound	129 130 132 261 294 295 333 334
Philips	249 250 251 063 119 805
Pioneer	014 044 069 168 116 035 078 198 480
Polkaudio	515
Primare	461 462 463 464 465
Proceed	144 268
RCA	010 048 117 156 067 288
Realistic	019 056 073 075 095
Rotel	074 083 085
Russound	379 391 392
Samsung	016 804
Sansui	040 048 110 119 065 228
Sanyo	047
Scott	019 091
Sharp	026 094 026 175
Sherwood	024 102 106 447
Sirius	555
Sony	018 247 248 166 101 184 218 271 369 372 380
SSI	068
Sugden	430
Sunfire	344 345 346
Systemline	759
Teac	005 019 049 040 212 217
Technics	122 176 193 219 178 177 200 257 262
Theta Digital	136
Toshiba	060 087 198 278
XM Satellite Radio	515
Yamaha	026 253 169 067 173 264 232 089 264 274 285 373 803 644
Zenith	143 210

## CD

Adcom	062 042
Aiwa	089 170 187
Akai	202
Amc	231 232
Arcam	001 238 275
Audio Access	119 147
Audio Ease	165
Audio Technica	046
California Audio	147 008
Cambridge Audio	268
Carver	185 041 050 067 107 130 134 135 138 139 203 167
Classe	267
Creek	159
Denon	002 123
Emerson	042
Fisher	050 185 134 008
Genexxa	010
Goldstar	080
Harman Kardon	033 047 208
Hitachi	042 175
Inkel	130
Insignia	298
Integra	030 273
Jcpenney	141
Jensen	158
JVC	004 022 136 163 213 214 242 243
Kenwood	185 007 023 055 071 072 142 137 254
Krell	241 255
Kyocera	005
Linn	295
Loewe	256
Luxman	011 028 070 249 252
Magnavox	107
Marantz	041 051 077 107 209 246
Mcintosh	212 247
Memorex	010
Mission	107
Mitsubishi	179
Mondial	147
Musical Fidelity	258 284
Myryad	244 155
Nad	006 005 067 178 293
Nakamichi	217 218
NEC	062
Nikko	046
Nsm	107
Onkyo	030 038 039 168 169
Optimus	010 050 081
Panasonic	147 172 008 068 248
Parasound	233 240
Philips	041 107 246
Pioneer	010 020 174 175 176
Primare	266
Proceed	239
Proton	107
Quasar	147 008
RCA	017 042 150
Realistic	042 050 051 187

Rotel	107 161 178 250
SAE	107
Sansui	107 128 171 190 125
Sanyo	050
Sharp	026 031 051
Sherwood	051 096 112 115 119 166
Signature	033
Sony	048 081 097 126 133 177 226 164
Soundesign	251
Sumo	155
Sylvania	107
Symphonic	052
Tandy	010
Teac	051 052 233 079
Technics	147 172 184 008 068
Theta Digital	234 235
Toshiba	006 067 091 160 148
Victor	004 022
Wards	185 033
Yamaha	024 046 054 186 183 245

## DVD

Aiwa	146
Akai	281
Alpine	098
Apex Digital	087 282 115
Arcam	001
Broksonic	130
Cambridge Audio	215 323 333
Cinevision	091
Coby	260
Cyberhome	271
Denon	138 080 173 358
Durabrand	091
DVD 2000	017
Emerson	091 143
ESA	143
Fisher	147
Funai	143
GE	027
Go Video	137 091 220 221
Goldstar	091
Harman Kardon	084 140
Hitachi	101
Initial	282
Insignia	143
Integra	142 338
JBC	084
JVC	012
Kenwood	151
Kiss	279
KLH	135
Krell	104
Lexicon	148
LG	091 057
Linn	306 309
Liteon	264
Loewe	359 360
Magnavox	001 096 143 282
Marantz	083 095
Meridian	153
Microsoft	027
Mintek	282
Mitsubishi	017
Myryad	102 134
Nad	088 353
Nakamichi	103
Onkyo	076 141 142 338
Oppo	341
Optimus	107
Orion	130
Panasonic	042 138 144 150 285
Philips	083 095 166 344
Philips-Magnovox	141 001
Pioneer	023 092 099 107 108 131 304 354
Polaroid	233
Polkaudio	141 001
Primare	193 194
Proscan	027
RCA	027
Rotel	335 336
Samsung	056 165 170 137 159 275
Sansui	130
Sanyo	147
Sears	130
Sharp	094

Sherwood	245 246 247 248 249 250 345
Sony	033 118 145 126 191 286 242 243 343 340
Superscan	143
Sv2000	143
Sylvania	143
Symphonic	143
Tag McLaren	156
Tatung	102
Teac	107
Technics	042
Techwood	088
Thompson	027
Toshiba	130 141 164 188 273 356
Venturer	149
X-Box	027
Yamaha	042 089 166 138 197 334
Zenith	057 091

## DVD-TV combo

Aiwa	146
Akai	281
Durabrand	143
JBC	084
Funai	143
Insignia	143
Magnavox	282
Mintek	282
Samsung	165
SV2000	143
Sylvania	143
Symphonic	143
Toshiba	130

## DVD-TV-VCR combo

Emerson	143
Insignia	143
Magnavox	143
Panasonic	144
Superscan	143
Sylvania	143
Toshiba	164

## DVD-VCR combo

Go Video	137
Panasonic	150
Philips	001 (VCR functions 067)
Pioneer	023 092 099 107 108 131 304 354
Polaroid	233
Polkaudio	141 001
Primare	193 194
Proscan	027
RCA	027
Rotel	335 336
Samsung	056 165 170 137 159 275
Sansui	130
Sanyo	147
Sears	130
Sharp	094

## DVD-Recorder

Cyberhome	271
Go Video	220 221
Kiss	279
Panasonic	138

Samsung	301
Sony	191
Toshiba	188

## Blu-ray/HD-DVD

Denon	358
LG	091
Nad	353
Onkyo	338
Panasonic	285
Pioneer	304 354
Samsung	275
Sony	286
Toshiba	273 356
Yamaha	197

## Satellite STB

Acoustic Solutions	002 060
Akura	002 020 026 099 100
Alba	002 016 020 023 027 032 044 058 061 070 118
Antiference	073
Argos	044
Asda	002 099
Astratec	011
Astro	024
Audioline	007
Aurex	002
Black Diamond	002
Boca	024
Bush	002 007 009 011 016 020 023 027 029 030 032 044 052 053 058 062 064 069 073 079 092 098 102 103 112
Comag	024
Crown	002
Currys	062
Curtis	062 099
CYRUS	129
Daewoo	011 109
Digifusion	009 011
Digihome	002 020 073
Digilogic	002 026
Digitalstream	093
Dion	066 089 120
Dreamax	119
Dual	020
Durabrand	002 020 055
Essentials	062
Evesham	020
EZ Box	101
Ferguson	001 012 013 020 026 062 072 073
Fetch TV	086
Finlux	073 100
Freecom	045
Fuba	017
Fusion	009 011
Globo	024

Goodmans	002 011 019 020 023 027 029 030 032 044 058 064 069 070 071 098 102 103
Grundig	001 002 003 004 027 030 044 058 059 064 069 070 074 075 084 098
Hirschmann	024
Hitachi	002 020 082
Humax	012 018 028 035 048 049 050 051 054 108 115 116 117
i-Can	094
Iccrypt	063 090 095
Inverto	021
Kabel Digital	042 057
Kabel Figital	048
Labgear	026 104
Linsar	002 020 065 073 079
Lodas	002
Logik	002 013 020 036 062 065 087 092
Logisat	024
Lowry	073 085
Luxor	020 073 079
Manhattan	070 076
Maplin	020
Matsui	002 011 061
Medion	024
Meo	031 081
Metronic	007 046 047 067 068 072 073 076 077 079
Mico	016
Morgans.S.L.	024
Murphy	100
Nichimen	023
Nikkai	085
Onn	002 020
Pace	057 078 125
Pacific	002
Palcom	017
Panasonic	006
Philex	062
Philips	007 014 031 033 034 080 114
Premiere	048 054 057 116
Proline	002 016 020 026 062
Sagecom	056 096
Sagem	008 015 056 105
Samsung	037 038 091 111
Scientific Atlanta	081
SEG	002
Setanta	007
Sharp	020 079 083 088
Sky	048 054 125
Sky-digital	127
Sky HD	130
Sky+	128
Skymaster	017
Sony	010 110
Strong	002
TDC	081
Technika	002 020 058 070 073 086 087
Technomate	039 040 041 126
Technosonic	007

Techwood	002 020 079 100
Telewest	025
Tevion	007 017 023 104
Thomson	003 005 042 043 079 113
Top Up TV	007
Topfield	090
Toshiba	002
Triax	024 083 088
TVOnics	013 036 121 122 123 124
TWF Digital	007
Virgin Media	013 025
Walker	020
Wharfedale	002 020 079
Winix	097
Xenius	073
Yamada	026
Zon	078

## Satellite Radio

Brix	555
Delphi	515
Polkaudio	515
Sirius	555
Sony	380
XM Satellite Radio	515

## TV

A.R.Systems	160 418
Adi	299
Admiral	058 137 204 245 246
Adyson	159 219
Aeg	031 109 123 249 263 282 286 319 407
Ag	282
Ahb Isions	131
Aiostay	144
Akai	027 036 074 097 103 104 106 108 132 140 155 156 242 243 249 250 251 275 279 280 287 407 409 410
Akita	085
Akura	064 074 086 108 171 174 407 410 429 430 431
Alba	060 064 069 074 108 127 172 175 202 249 250 264 307 407 409
Alien	264
Allstar	108 251
Altus	250
Amstrad	025 074 123 171 245 249 286 407 409
Anam	285
Andersson	123
Anitech	108 185 219 251 267 277 410
Ansonic	108
Antecno	064
Aoc	016
Arc En Ciel	173 179
Arcelik	085 086 296
Ardem	085 250

Arena	127 250
Argos	250
Aristona	109 111 119 122 230
Asa	087 102 105 234
Asberg	185 267
Asora	171 410
Astrosound	108
Asuka	149
Atlantic	089 197
Audiosonic	074 085 090 108 110 159 164 171 185 218 250 263 267 269
Aurora	170 171 219
Autovox	123 158 159 163 197 249 282
Awa	108
Awatron	171
Axxion	409
Baird	032 188
Bang & Olufsen	204 239
Basic Line	033 108 120 170 249 264 277
Baur	036 042 045 074 092 096 097 108 111 131 132 134 158 171 211 212 216 217 233 251 256 266 408 414
Baysonic	410
Beko	049 085 086 090 108 117 130 195 225 250 255 263 296
Belstar	108 116 249
Best	282
Bestar	086 108 249
Black Diamond	120 249
Black Panther	185
Blaupunkt	091 092 096 097 099 119 253 256
Blue Sky	109 172 249 250 264 273 282 286 407
Bluestar	063 108
Bomann	282
Bondstec	163
Boxford	418
Brandt	173 179 193 195 270
Brionvega	204 245
Broksonic	285
Brother	410
Bruns	204
Bsr	144 247
Bush	031 063 069 074 108 115 121 123 136 144 202 243 249 250 264 283 286 287 303 314 407 409
Camper	085
Cello	301 310 311 312 315 318
Century	165 204
Cge	165 243 260 267
Cgm	085 086 108 264
Cie	025 064 108 166 170 171
Cineral	272
Cinex	031 294 407
Clarivox	161 232 258

Clatronic	064 074 108 110 144 149 159 164 165 171 185 218 249 250 255 260 267 282 286 294 296 407 409 410
Condor	108 109 149 171 229 255 260 267 418
Conic	219
Conrac	225
Contec	171 277
Conti	250 263
Continental	172
Continental Edison	172 173 179 193
Cosmos	108
Crosley	148 165 204 267
Crown	063 085 086 090 108 144 171 185 249 250 255 263 264 267 274 282 286 407 409 418
Cs-Electronics	064 159 163
Curtis	111 260
D-Vision	108 407
Daewoo	108 120 127 170 269 432
Dansai	219 410
Dantax	074 250
Daytek	194
De Graaf	134
Decca	063 066 069 108 128 159 161 184 189 407
Delton	249
Denver	074 171 282 408
Desmet	108
Dgm	427
Digifusion	225
Diginum	031
Digix	187
Disney	062
Dmtech	249 286 304 308 320
Dmtechnot Included	322
Domus	108
Dual	108 123 127 158 233 243 248 249 250 279 286 293
Dumont	087 102 105 109 110 185 204 234 267
Durabrand	249 282
E-Max	194
Ecg	069 117 250
Edison	172
Edison Minerva	172
Elbe	058 074 108 120 144 160 185 209 229 245 246 273 407
Elbit	108 248
Elicit	164
Electric	109
Electric Co	250
Elekta	108 144 159 171 410
Elektronika	086 108 116 274
Elemis	031 074 282 294 407
Elin	087 108 132
Elite	064 149 410

Elman	144 185
Elta	108 171 410
Emerson	086 108 204 409
Esc	108
Etron	242
Euroline	286
Europhon	033 144 159 160 161 185
Eurosky	249 407
Evelux	108 116
Expert (I)	089
Exquisit	108 110
Fenner	108 171 249 251
Ferguson	032 078 160 162 195 198 199 200 201 270
Fidelis	108
Finlandia	033 104 105 189 195
Finlux	031 066 069 074 087 102 103 104 105 107 108 116 128 140 144 156 159 161 189 225 229 234 251 275 276 279 290 407
First-Line	108 144 158 246 249 251 264 273 294
Fisher	051 052 086 158 159 221 233
Flint	273
Force	123 194 286
Formenti	108 109 110 149 159 229 407
Fraba	108 248
Frontech	136 159 166 171 220
Fujitsu General	088 159 197 247
Funai	249 264 286 293 410
Galaxis	108 185 255 260
Galaxy	255
Galeria	171
Gbc	137 144 148 161 171 198 267 269
Gec	129 147 159 189 411
Geloso	064 137 144 148 164 171
General	171
General Technic	171
Gericom	187 225 300
Goldfunk	249 264
Goldhand	159 171
Goldline	273
Goldstar	038 074 090 108 110 136 144 159 163 166 171 191 219 237 247 250 263 268 288 410
Gooding	172
Goodmans	031 063 064 068 074 103 108 109 110 115 120 123 159 170 171 176 187 194 195 224 225 249 250 251 264 268 269 270 275 285 286 287 305 306 316 321 407 409
Gorenje	086 090 108 116 249 274 286
Gpm	064 410

Gradiente	038
Graetz	108 132 134 141 145 147 148 156 172 242 244 249 250 263 296 414 418
Gran Prix	031 127 294 407
Granada	022 027 029 032 033 036 039 041 042 043 045 049 051 054 075 078 079 081 082 085 086 090 103 104 105 108 109 111 119 128 134 135 140 145 156 159 167 184 189 195 208 218 224 251 270 403 414
Grandin	069 273
Great Wall	074 408
Grundig	031 063 069 073 091 092 094 096 097 100 101 116 117 130 155 172 187 194 202 210 232 250 253 287 407
Gxk	407
H&E	282
Haier	313
Hanseatic	060 085 100 108 110 120 127 132 136 144 149 158 171 191 220 225 229 248 250 251 269 277 296 308 402 407 414
Hantarex	161
Hantor	159
Harwa	297
Hb	282
Hb Ingelen	172
Hcm	108 159 171 277 410
Hifivox	173 179
Hinari	064 108 171 224 242 410
Hisawa	273
Hisense	302
Hit	204
Hitachi	022 023 024 028 029 030 035 039 040 041 053 054 055 056 057 104 108 119 120 123 127 128 129 134 135 140 145 147 156 159 161 173 186 189 193 219 249 266 269 276 279 286 295 411 413 415 417 421 423
Hitsu	273
Hl	108 195 251
Hoher	069 117 123 249 250
Hoshai	264
Hyper	159 163 171 409
Hypson	063 069 074 108 118 162 249 250 263 264 293 407
Hyundai	152 155 180 235 317
Ibervisao	144

Ice	064 108 159 171 409 410
Ideal	264 407
Imperial	108 109 110 144 154 165 229 243 255 260 267 407
Ingelen	132 141 147 148 242 244 273 279
Ingersoll	171
Inno Hit	127 159 161 189 237 249
Innovation	410
Intercord	233
Interfunk	067 108 132 134 137 141 147 148 165 179 242 244 251 255 265 414
Intervision	085 086 108 132 144 166 191 410
Ipostar	171
Irc81177	324
Irc81456metz	323
Irradio	074 108 163 237 249 264 408
Iskra	085
Itc	144 159
Itl	171
Its	064 159 171 409 410
Itt	031 032 117 132 134 140 141 144 145 147 148 156 158 242 244 250 268 414 418
Jetpoint	268
Jmb	063
Jocel	069 074 282 283 408
Jvc	120 169 278 409
K Classic	407
Kaido	136
Kaisui	127 249 273 280 410
Kamacrown	064 410
Kapsch	089 141 147 148 197
Karcher	031 074 108 109 117 185 250 273 274 282 289 407 418
Kathrein	187
Kawa	409
Kendo	060 108 127 137 229 245 246 249 270 273 296
Kennedy	148 197
Kennex	108 249 264
Keymat	207 235
Kiton	249 264 293
Kneissel	058 108 229 249 264 273
Koerting	086 204 274
Konka	409
Kotron	410
Kuba Electronic	134 158 233
Lazer	074
Lecson	116
Lenco	108 110 170 249 410
Lenoir	249 264
Level	426

Lg	013 014 015 038 069 090 108 110 181 250 263 283 286 288
Liesenkoetter	108
Lifetec	064 074 108 118 127 170 171 249 264 293 408 410
Loewe	046 093 095 131 138 142 143 151 190 204
Logik	070 187 264
Luma	137 197 229 246 249
Lumatron	229 245 246 249
Luxor	032 066 074 103 104 105 116 128 132 134 140 145 153 156 159 186 237 242 249 251 267 275 276 279
M Electronic	103 104 105 120 127 140 276
M.D.C.	074
Macrolux	069
Magnadyne	108 148 158 161 163 164 185 204
Magnafon	185 199
Magnasonic	108
Magnavox	251
Magnum	031 074 250 263 294 407
Manhattan	249 264
Marantz	108
Marshall	064
Mascom	031 074 279 407
Masters	108
Matsui	025 032 051 060 062 063 069 070 074 096 100 108 116 136 154 159 171 172 196 202 249 250 407 409 416
Maxell	249
Maxim	031 407
Medion	031 074 108 110 127 187 194 225 249 250 251 264 279 283 287 293 407 408
Megas	273
Memorex	410
Memory	286
Merrit	132
Meteor	185
Metz	074 092 096 097 100 101 108 219 249 254 264 265 322 323
Micromaxx	074 249 250 264 282 293
Mikomi	286
Minerva	092 097 100 172 232
Mitsai	110 407
Mitsubishi	071 075 076 077 097 119 120 204 224 249
Mivar	159 161 209 223 259 262 267
Mmc2	001 002 003
Morava	109 152 249 418
Mosaic	249 264
Mt Logic	250

Mtc	086 131 134
Multitec	249 264 407
Multitech	031 085 090 108 136 159 171 185 267
Muryuana	251
Naiko	407
Nakimura	170
Naonis	137
Neckermann	037 043 059 060 074 084 092 096 100 101 108 118 119 134 135 137 159 169 204 211 212 216 217 233 245 250 251 255 256 274 404
Nei	064 108 402
Neufunk	109 249 250
Nexius	282
Nike	108
Nikkai	219
Nikkei	249 264
Nikko	108
Nissan	268
Nobllo	185 232 267
Nogomatic	173 179
Nokia	032 074 102 103 104 105 106 132 140 141 145 156 158 242 244 251 275 276 279 414
Nordmende	069 129 147 173 179 193 195 249 261 270 282 296
Nordway	243
Norm N	108
Nortek	249 264
Nova	087
Novatronic	108
Oceanic	032 103 104 132 140 156 276
Okano	108 255
Onwa	064 108 280 409 410
Opera	250
Orava	090 098 108 150
Orbiter	086
Orion	025 059 060 062 063 064 069 070 074 108 118 158 162 185 187 194 196 202 205 219 236 249 250 251 296 407 409 410
Orion (H)	062 074 108 116 228 249 407 410
Ormond	249
Osaki	108
Otake	059 060 144 196
Otava	418
Otf	090 108 204 282

Otto-Versand	026 027 036 040 059 060 063 069 074 081 082 083 084 092 096 097 100 101 108 110 111 116 118 119 127 131 132 134 136 145 149 152 158 159 163 167 168 171 185 193 195 202 205 211 212 213 216 217 230 233 250 251 269 270 277 401 402 404 405 406 409 412
Ovp	090 098 108
Pacific	063 109 236 249 250
Palladium	031 108 118 127 134 137 161 165 171 229 245 249 250 255 260 276 293 407
Panasonic	148 167 168 254 401 402 403 404 405
Pathe Cinema	144
Pathe Marconi	173 179
Philco	108 144 148 154 165 204 243 255 260 267
Philips	007 008 009 019 020 021 065 067 069 092 108 109 111 112 116 119 122 230 251 406 407 412
Phocus	117 130 225 250
Phoenix	090 108 110
Pioneer	108 132 193 407
Pionier	090
Playsonic	090 250
Powerpoint	172
Prandoni	066 069
Prandoni-Prince	137 161
Premier	069
Prima	219
Prime	249
Primus	251
Pro 2	031 407
Profex	136 171 267
Profilo	031 074 108 294 407
Profitronic	108 185
Proline	109 120 128 189 205 229 249 269 270 285 286 407
Prosonic	418
Protech	074 108 219 249 264
Provision	066 108 109 120 282 418
Pye	108 109 251
Quadro	123 249 286 293

Quelle	261 257 255 251 245 237 234 232 229 221 219 218 217 216 213 212 211 205 204 197 195 185 171 169 168 167 165 159 158 156 144 142 141 140 136 131 119 118 116 112 111 108 105 102 101 100 097 096 092 090 088 087 086 074 072 060 059 043 042 040 036 027 025
Radiola	065 067 108 251 420
Radiomarelli	108 161 164
Radionette	181
Radiotone	074 085 108 171 249 294 407 410
Rank/Bush/ Murphy	232
Recor	108 249
Rediffusion	132
Redstar	282 407
Reflex	108 249 264 293
Reoc	250
Revox	131
Rex	088 089 137 164 197 245 246 247
Rft	064 085 116 132 204
Rm 2000	108 249 264
Roadstar	063 069 090 108 117 144 249 250 251 263 264 280 286
Robotron	204
Rosita	171
Rowa	249 283
Royal	277 410
Royal Lux	282
Saba	074 147 148 161 173 179 193 195 249 270
Sagem	206 273
Saisho	025 060 069 070 136 159 205
Sakio	171 410
Salora	032 066 074 103 104 105 116 128 132 134 135 137 140 145 156 159 237 242 249 251 275 276 279
Sambers	161 185 267
Samsung	045 086 108 126 159 171 220 237 257 268 284 408 410
Sankyo	108
Sansui	108 249 264 410
Sany	193
Sanyo	032 033 051 052 074 086 087 108 123 159 189 218 221 249 286 407 414 420
Schaub Lorenz	074 108 116 117 132 141 147 148 156 171 242 249 250 264 275 277 296 410

Schneider	063 064 069 088 108 116 127 141 152 158 159 163 233 242 243 249 250 251 264 269 282 324 409
Schneider (F)	065 067 251
Seelver	069
Seg	064 108 115 123 144 159 165 171 185 219 249 264 267 269 286 293 410
Seitech	282 407
Seleco	088 089 109 110 137 195 197 226 229 245 246 247 249 251 407
Select	264
Sencor	117
Sentra	049 064 242
Serino	273
Set	074
Sharp	073 081 082 083 084 171 224 424 433
Shintom	108 249
Shintoshi	108
Shivaki	108 144 249 264
Siarem	148 161 185 204
Siemens	074 092 096 097 100 101 218 219 221 256 294
Siera	069
Silva	243 407
Silva Schneider	031 074 282 286 294 407
Silver	064 074 171 224 277 410
Sim2	226
Singer	069 108 164 185 204 251
Sinudyne	025 062 063 069 074 118 148 158 162 185 196 204 212 249 251 282 407
Sky	187 194 207
Slx	264 407
Smaragd	172
Smc	418
Solavox	242
Sonitron	159 407
Sonix	194
Sonoko	249
Sonolor	140 156
Sontec	108
Sony	072 211 212 213 214 215 216 217
Soundcolor	074 108 249 264 407
Spectra	170
Standard	108
Starlite	108 171 264
Starlux	171
Stars	251
Stern	088 089 137 197 229 245 246 247
Strato	410
Strong	115 123 286
Sunkai	273
Sunstar	074 108 171
Superior	286

Supertech	074 108 171 243 249
Suprema	273
Swisstec	187 194 207 309
Tadistar	108
Tandberg	173 246 254
Tashiko	159 218 224
Tätung	063 066 069 070 079 108 118 128 159 161 184 189 282 286 407
Tauras	282 418
Tcl	152
Tcm	127
Td Design	131 140
Tec	108 144 159 165 166 170 171 243 247 249 264
Techline	108 123 185 249 264 293
Technica	249 282 286 407
Technisat	108 118 248
Techwood	115 123 249
Technimagen	069 251 407
Tecnison	108 159 171 249
Tecsonic	249
Tekon	171 268
Teleavia	173 178 179
Telefunken	177 179 193 195 225 261 270
Teleopta	171
Telerent	131 233
Telestar	031 074 108 227 282 294 407
Teletech	108 165 171 249 264
Teleton	088 089 134 159 197 247
Television	031 407
Telra	031 074 108 294 407
Tensai	064 108 110 120 127 144 149 159 171 191 249 264
Tenson	171
Tesla	069 074 090 108 109 116 127 144 150 160 204 229 249 250 263 264 273 282 407
Tevion	127 225 249 250 264 287 294 407 408
Tewa	409
Thomson	134 173 179 193 195 261 270
Thomson Ir2000	004 005 006
Thomson Rec 80	010 011 012
Thorn	026 028 032 033 036 043 045 049 052 065 067 072 075 078 079 087 097 102 105 106 107 108 110 116 120 128 132 135 141 145 156 159 160 161 168 169 170 177 179 188 189 195 198 199 200 201 211 213 216 224 232 242 244 251 270 411 414 415 416
Thorn-Ferguson	160 188 195 198 200
Tobo	171 410

Tokyo	268
Topline	249 264
Topvision	085
Toshiba	026 027 036 037 042 043 045 047 048 049 050 063 092 100 202 203 208 232 249 250 268 284 416
Tosumi	250
Towada	144 185
Trans-Continents	069
Trilux	120 264 292
Tristar	064 410
Triumph	025 219 234
TVE	249
TWF	320
Uher	089 108 131 149 185 197 233 249
Ultravox	108 148 164 185 204
Unimor	085 086
United	063 090 108 170 250 263 282 286
Universum	025 074 086 087 097 100 102 103 104 105 108 109 116 123 140 171 218 219 227 229 234 237 243 245 249 260 264 270 274 275 276 279 286 293
Univox	204
Vestel	108 115 121 123 243 249 264 286 293 303
Vestl	434
Videocom	425
Videoccon	410
Videosat	165
Videoseven	187 194
Videoton	144 145 178 193 249 410
Vision	108 149 249
Visionmagic	187
Vog	069
Voxson	137 204
Walker	286
Waltham	134 145 159 171 178
Watson	064 074 108 127 149 171 194 249 264 293 410
Watt Radio	148 158 185
Wegavox	243 249 264 282 408
Welltech	250
Weltblick	108 110
Weston	413
Wharfedale	313 418
White Westinghouse	108 110 149 260
Wiewpia	428
Wilson	249
Winson	250
Worten	110 120 229 273 407
Xenius	298
Xiron	303
Yamo	064
Yoko	064 108 136 144 159 164 170 171 274 410

Zanella	224
Zanussi	137 197







**ARCAM**

[WWW.ARCAM.CO.UK](http://WWW.ARCAM.CO.UK)

WATERBEACH, CAMBRIDGE, CB25 9PB, ENGLAND